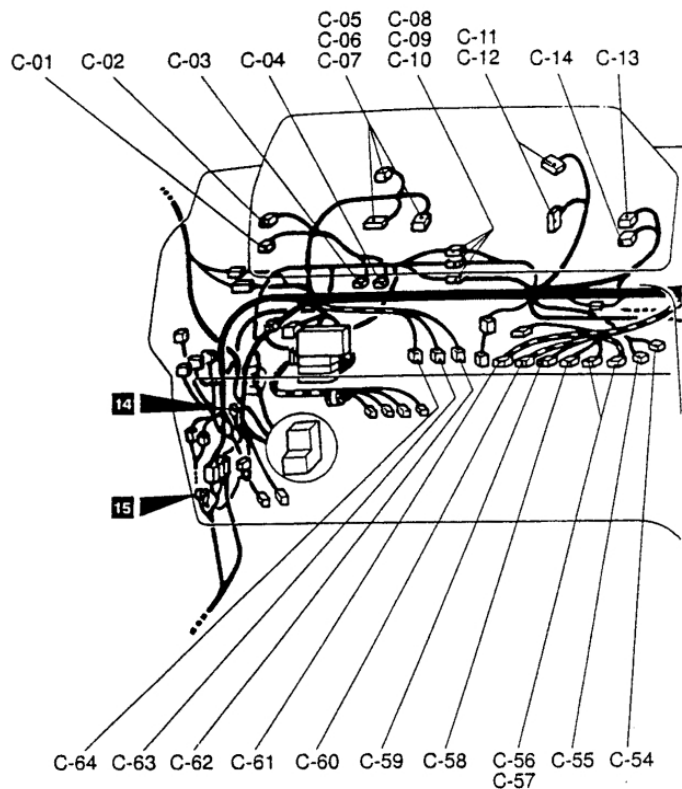

Schémas de configuration des faisceaux de câblage

TABLIER

Symbole de connecteur

 -01
à
-64

C-01 (8)	Interrupteur principal de système de régulation automatique de vitesses	C-22 (5)	Radio
C-02 (6)	Interrupteur de feu antibrouillard arrière	C-23 (8-L)	Unité de climatiseur
C-03 (9)	Interrupteur de rétroviseur à commande à distance électronique	C-24 (20-L)	Combinaison de faisceau de commande et faisceau de tablier
C-04 (4)	Rhéostat ou connecteur de pontage	C-25 (8-L)	Combinaison de faisceau de commande et faisceau de tablier
C-05 (14-B)	Groupe des instruments de bord	C-26 (8-L)	Combinaison de faisceau de commande et faisceau de tablier
C-06 (2-B)	Groupe des instruments de bord	C-27 (2)	Diode (pour circuit de SUPER SELECT 4WD)
C-07 (12)	Groupe des instruments de bord	C-28 (18-B)	Combinaison de faisceau avant et faisceau avant et faisceau de tablier
C-08 (8-B)	Combinaison de faisceau avant et faisceau de tablier	C-29 (4-B)	Combinaison de faisceau avant et faisceau de tablier
C-09 (2-B)	Combinaison de faisceau avant et faisceau de tablier	C-30 (4)	Relais de chauffage canalisation de carburant ou bloc de commande de ventilateur de refroidisseur à air de suralimentation <Véhicules avec chauffage de canalisation de carburant>
C-10 (22-B)	Combinaison de faisceau avant et faisceau de tablier	C-31 (6-BR)	Relais de niveau d'huile moteur
C-11 (14)	Groupe des instruments de bord	C-32 (14)	Combinaison de faisceau de portière (côté passager) et faisceau de tablier
C-12 (12-B)	Groupe des instruments bord	C-33 (16)	Combinaison de faisceau de portière (côté passager) et faisceau de tablier
C-13 (6-Y)	Contacteur de dégivrage	C-34 (18-BR)	Combinaison de faisceau de commande et faisceau de plancher (Droite)
C-14 (10-G)	Contacteur de feux de détresse	C-35 (32)	Combinaison de faisceau de tablier et faisceau de plancher (Droite)
C-15 (26-Y)	Bloc de commande de système de régulation automatique de vitesse ou connecteur de réserve		
C-16 (2)	Contacteur de servo de kickdown		
C-17 (4)	Commutateur de climatiseur		
C-18 (8)	Contacteur de soufflerie		
C-19 (2)	Eclairage de commande de soufflerie		
C-20 (14)	Combinaison de faisceau de tablier et faisceau auxiliaire de radio		
C-21 (9)	Radio		

GÉNÉRALITÉS

MÉCANIQUE

ÉQUIPEMENT ÉLECTRIQUE

CARROSSERIE

ÉQUIPEMENT ÉLECTRIQUE

GÉNÉRALITÉS

MÉCANIQUE

ÉQUIPEMENT ÉLECTRIQUE

CARROSSERIE

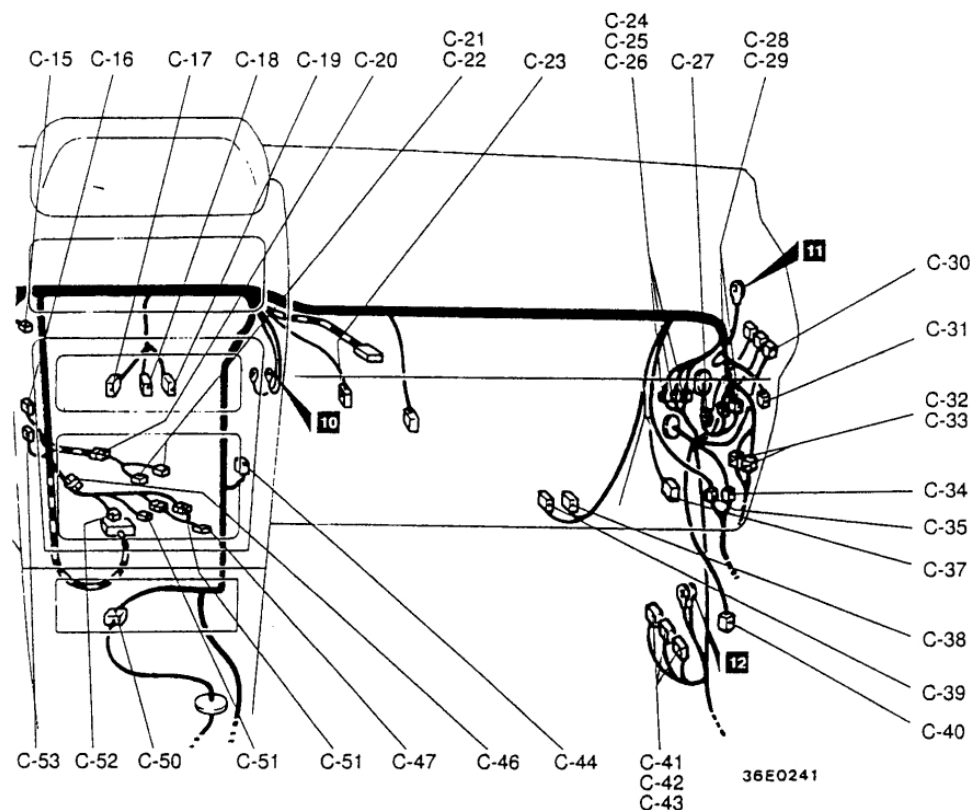

C-37 (2-B)	Haut-parleur avant (Droite)	C-52 (14)	Bloc de commande d'antenne motorisée
C-38 (4)	Résistance (pour circuit de commande de moteur de soufflerie)	C-53 (3-B)	Avertisseur sonore d'éclairage
C-39 (2)	Moteur de soufflerie	C-54 (6)	Interrupteur de dégivreur d'essuie-glace
C-40 (4)	Bloc de commande de refroidisseur à air de suralimentation <Véhicules avec chauffage de canalisation de carburant>	C-55 (8-B)	Interrupteur d'antenne motorisée
C-41 (24-Y)	Bloc de commande de moteur <6G72>	C-56 (2)	Unité de contact <Véhicules avec SRS>
(26-Y)	Bloc de commande de moteur <6G74>	C-57 (3)	Unité de contact <Véhicules avec SRS>
(13)	Bloc de commande de préchauffage <Véhicules à moteur diesel sans recirculation des gaz d'échappement>	C-58 (2)	Pas de connexion
(26-Y)	Bloc de commande de préchauffage <Véhicules à moteur diesel avec recirculation des gaz d'échappement>	C-59 (4-B)	Contacteur de verrouillage de direction <Véhicules sans SRS>
C-42 (18-Y)	Bloc de commande de moteur <6G72>	(7)	Contacteur de verrouillage de direction <Véhicules avec SRS>
(16-Y)	Bloc de commande de moteur <6G74>	C-60 (2)	Interrupteur de système de régulation automatique de vitesse <Véhicules sans SRS>
C-43 (10-Y)	Bloc de commande de moteur <6G72>	C-61 (6-B)	Contacteur d'allumage
(22-Y)	Bloc de commande de moteur <6G74>	C-62 (2)	Contacteur de feux stop <Véhicules sans système de régulation automatique de vitesse>
C-44 (4)	Minuterie d'éclairage de cylindre de clé		Pas de connexion <Véhicules avec système de régulation automatique de vitesse>
C-46 (4-L)	Diode (pour circuit MPI) <6G74>	C-63 (4)	Contacteur de feux stop <Véhicules avec système de régulation automatique de vitesse>
C-47 (4)	Relais de témoin 4WD		Pas de connexion <Véhicules sans système de régulation automatique de vitesse>
C-50 (32)	Combinaison de faisceau de boîte de vitesses et faisceau de tablier	C-64 (2-B)	Contacteur d'embrayage
C-51 (10)	Bloc de commande de témoin 4WD <SUPER SELECT 4WD>		
	Combinaison de faisceau secondaire 4WD et faisceau de tablier <4WD à mi-temps>		

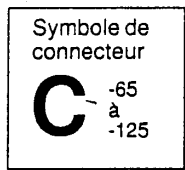

BLOC DE JONCTION
<Vue de côté avant>

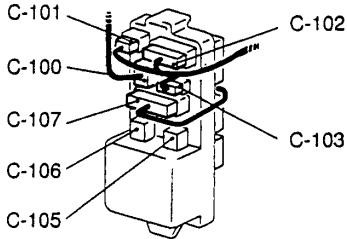

36E0215
<Vue de côté arrière>

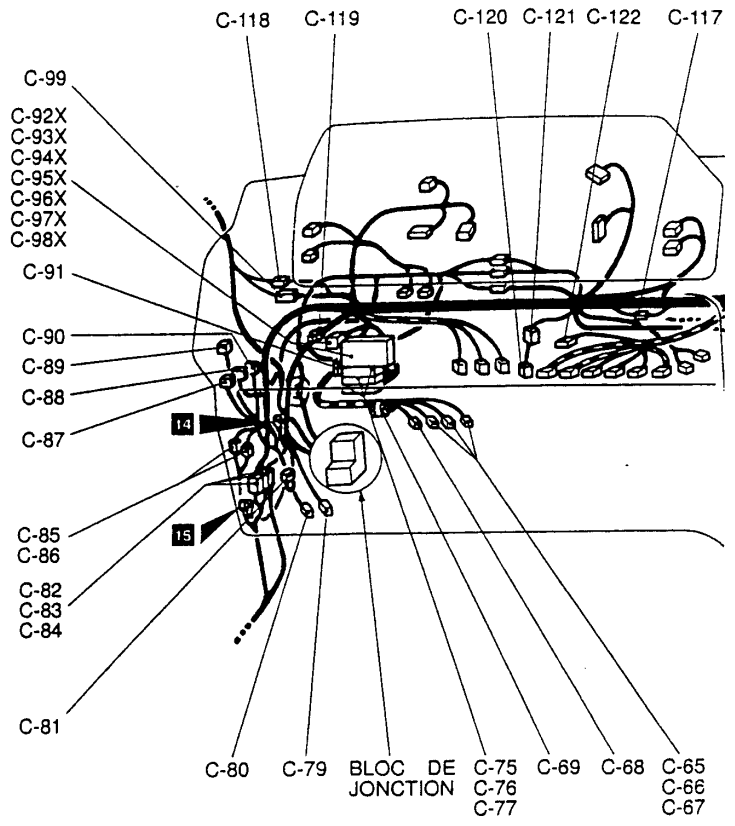
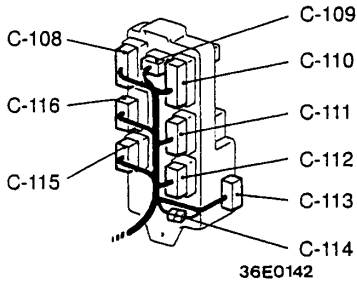

C-65 (14)	Commodo de colonne <Véhicules sans SRS>	C-84 (2)	Combinaison de faisceau de tablier et faisceau de plancher (Gauche)
(10)	Commodo de colonne <Véhicules avec SRS>	C-85 (16-B)	Combinaison de faisceau de portière (côté de conducteur) et faisceau de tablier
C-66 (8)	Commodo de colonne <Véhicules sans SRS>	C-86 (14-B)	Combinaison de faisceau de portière (côté de conducteur) et faisceau de tablier
(6)	Commodo de colonne <Véhicules avec SRS>	C-87 (8)	Bloc de commande de verrouillage des portières
C-67 (4)	Commodo de colonne <Véhicules sans SRS>	C-88 (6-Y)	Relais de lave-phare
(12)	Commodo de colonne <Véhicules avec SRS>	C-89 (6)	Minuterie de dégivreur d'essuie-glace
C-68 (6-B)	Commutateur de réglage des faisceaux lumineux de phares	C-90 (4)	Relais de dégivreur d'essuie-glace
C-69 (2-B)	Diode (pour circuit de phare)	C-91 (2)	Fusible indépendant N° 9
C-75 (33)	Bloc de jonction (1)	C-92X (4)	Voir JONCTIONS CENTRALISEES
C-76 (33)	Bloc de jonction (2)	C-93X (4)	Voir JONCTIONS CENTRALISEES
C-77 (33)	Bloc de jonction (3)	C-94X (4)	Voir JONCTIONS CENTRALISEES
C-79 (8)	Relais de commande de surmultipliée	C-95X (4)	Voir JONCTIONS CENTRALISEES
C-80 (2-B)	Haut-parleur avant (Gauche)	C-96X (5)	Voir JONCTIONS CENTRALISEES
C-81 (26-L)	Bloc de commande d'ELC-4AT	C-97X (8)	Voir JONCTIONS CENTRALISEES
C-82 (33)	Combinaison de faisceau de tablier et faisceau de plancher (Gauche)	C-98X (3)	Voir JONCTIONS CENTRALISEES
C-83 (22)	Combinaison de faisceau de tablier et faisceau de plancher (Gauche)	C-99 (4)	Combinaison de faisceau de pavillon et faisceau de tablier
		C-100 (4)	Combinaison de faisceau de pavillon et bloc de jonction

GÉNÉRALITÉS

MÉCANIQUE

ÉQUIPEMENT ÉLECTRIQUE

CARROSSERIE

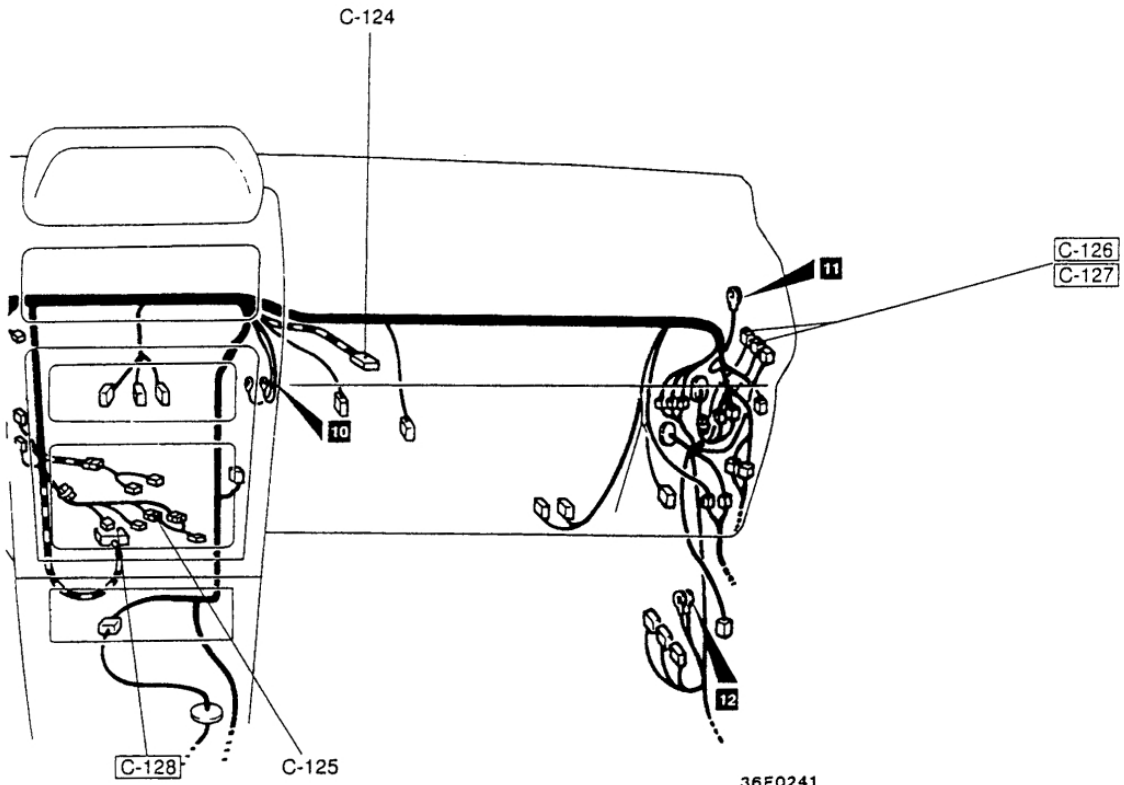

36E0241

-101 (1)	Combinaison de faisceau avant et bloc de jonction	C-116 (8)	Combinaison de faisceau de tablier et bloc de jonction
C-102 (8)	Combinaison de faisceau avant et bloc de jonction	C-117 (1)	Connecteur de pontage <Véhicules avec ABS>
C-103 (4)	Combinaison de faisceau avant et bloc de jonction	C-118 (1)	Combinaison de faisceau de pavillon et faisceau de tablier
C-105 (4)	Relais de soufflerie	C-119 (2)	Diode (pour circuit d'éclairage de portière)
C-106 (4)	Relais de douille d'accessoire	C-120 (16)	Verrou électronique ECU
C-128 (21-Y)	SRS-ECU	C-121 (10)	Combinaison de faisceau secondaire de verrou électronique et faisceau de tablier
C-108 (12)	Combinaison de faisceau de tablier et bloc de jonction	C-122 (2)	Antenne d'anneau de clé d'allumage
-109 (4)	Combinaison de faisceau de tablier et bloc de jonction	C-124 (2)	Module de sac gonflable (pétard) <côté passager>
C-110 (16)	Combinaison de faisceau de tablier et bloc de jonction	C-125 (1)	Combinaison de faisceau secondaire 4WD et faisceau de tablier
C-111 (14)	Combinaison de faisceau de tablier et bloc de jonction	C-126 (4)	Relais de commande de moteur <essence>
C-112 (6)	Combinaison de faisceau de tablier et bloc de jonction	C-127 (4-B)	Relais de pompe à carburant <essence>
-113 (16)	Connecteur de diagnostic	C-128 (21-Y)	SRS-ECU
-114 (3)	Connecteur de pontage		
C-115 (10)	Combinaison de faisceau de tablier et bloc de jonction		

Remarque
Le numéro de connecteur entouré d'un cadre indique le connecteur qui a été récemment ajouté.

Position d'installation des pièces uniques

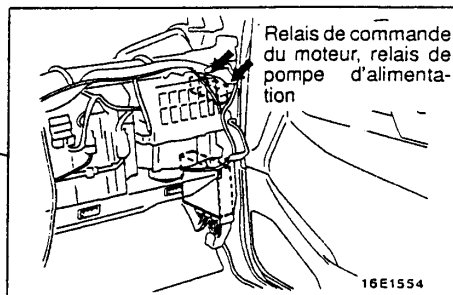
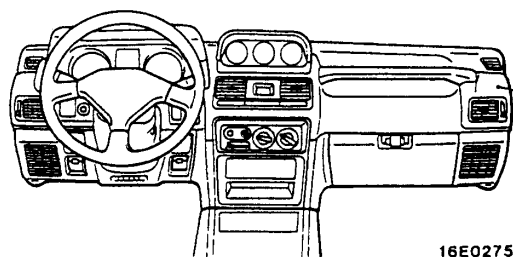

BLOC DE COMMANDE

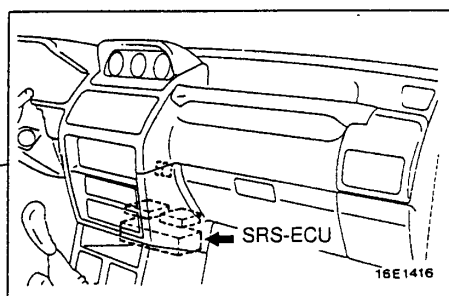
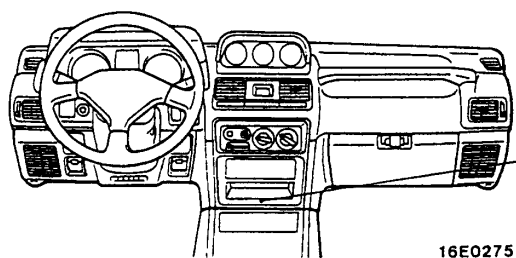

GÉNÉRALITÉS

MÉCANIQUE

ÉQUIPEMENT ÉLECTRIQUE

CARROSSERIE

Schémas de circuit

GÉNÉRALITÉS

MÉCANIQUE

ÉQUIPEMENT ÉLECTRIQUE

CARROSSERIE

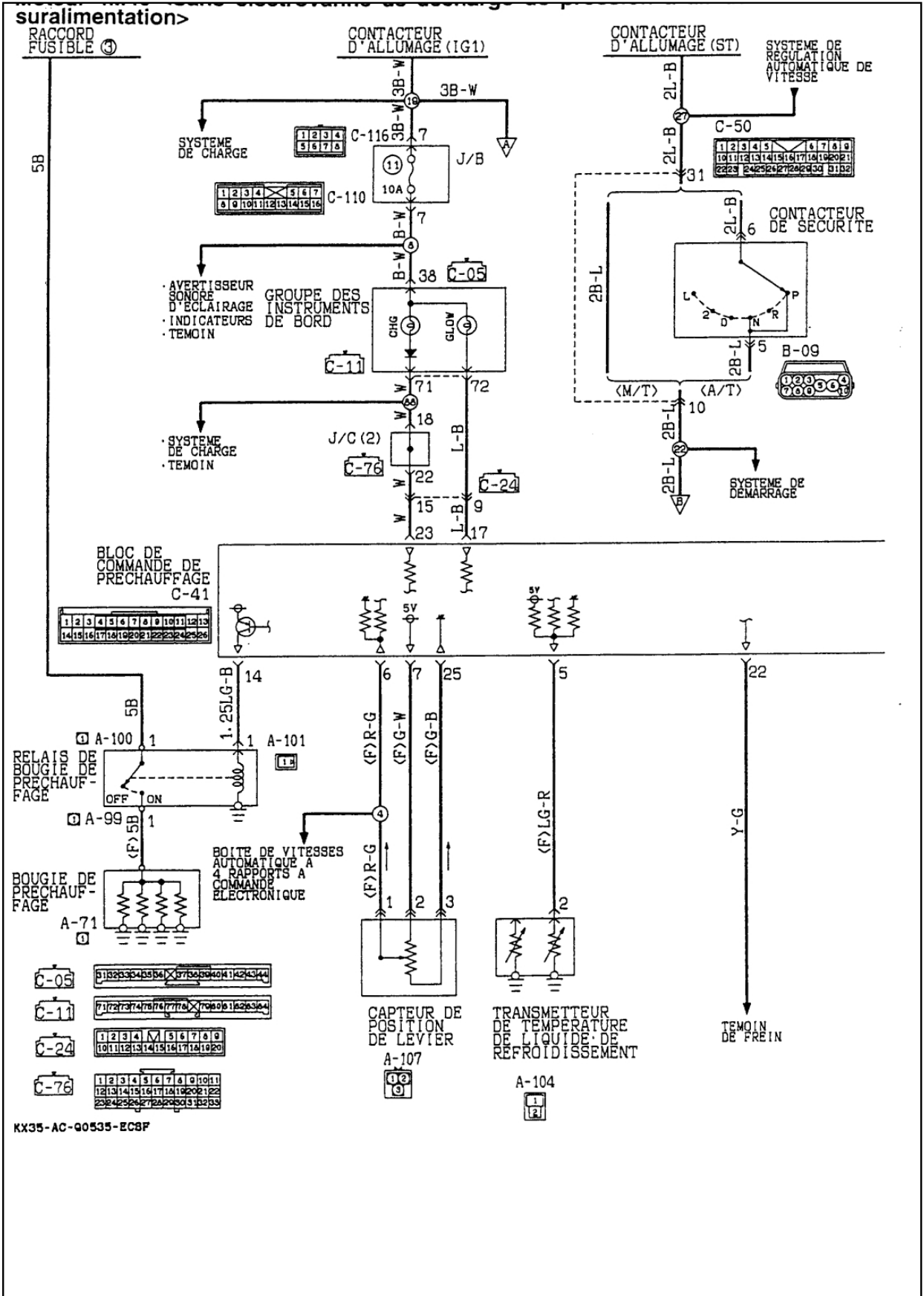

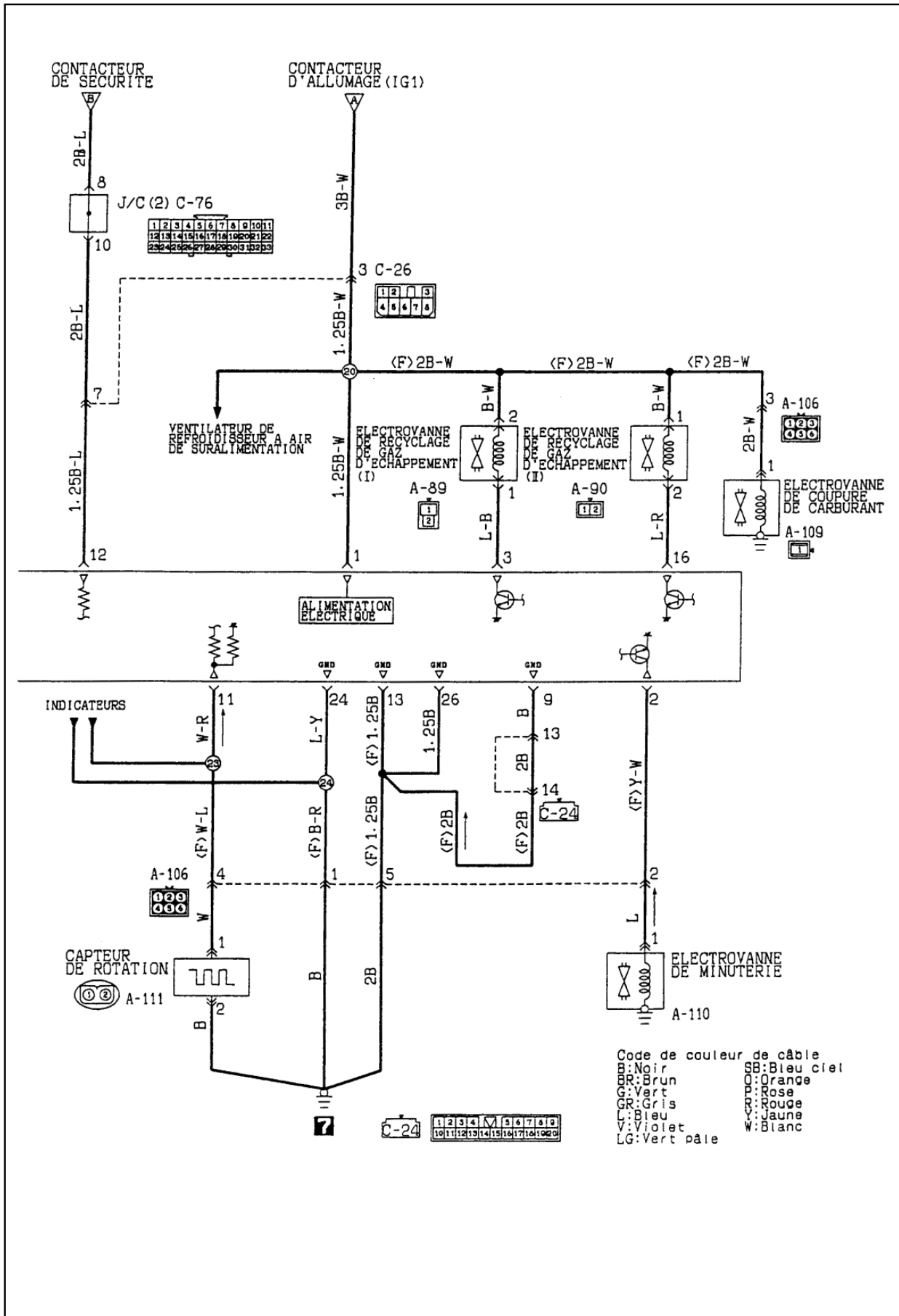

Code de couleur de câble
 B: Noir
 BR: Brun
 C: Vert
 GR: Gris
 L: Bleu
 V: Violet
 LG: Vert pâle
 SB: Bleu ciel
 O: Orange
 P: Rose
 R: Rouge
 Y: Jaune
 W: Blanc

GÉNÉRALITÉS

MÉCANIQUE

ÉQUIPEMENT ÉLECTRIQUE

CARROSSERIE

GÉNÉRALITÉS

MÉCANIQUE

ÉQUIPEMENT ÉLECTRIQUE

CARROSSERIE

CIRCUIT DE PRECHAUFFAGE

Moteur 4M40 <Avec électrovanne de décharge de pression à air de suralimentation>

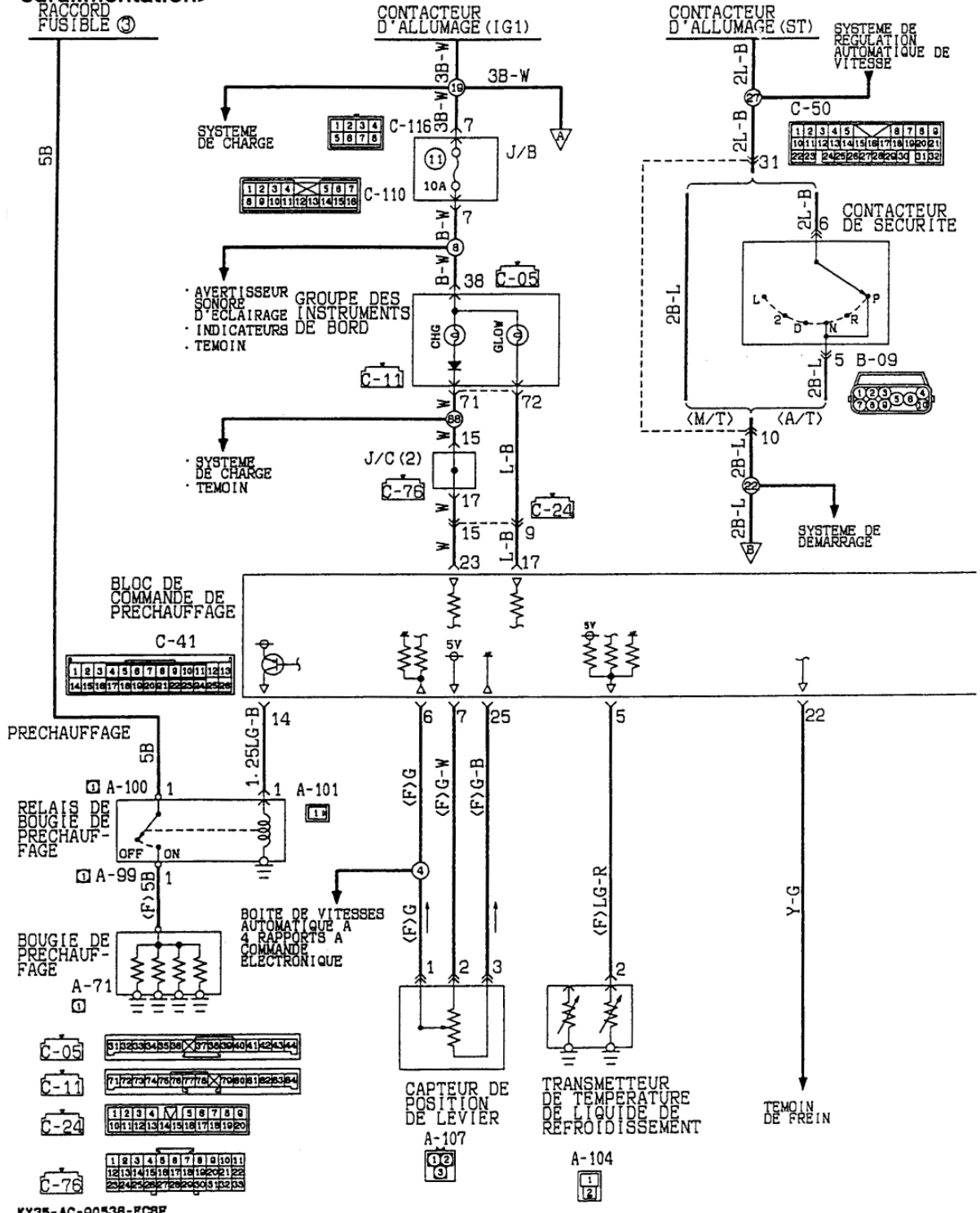

KX35-AC-00538-2C8P

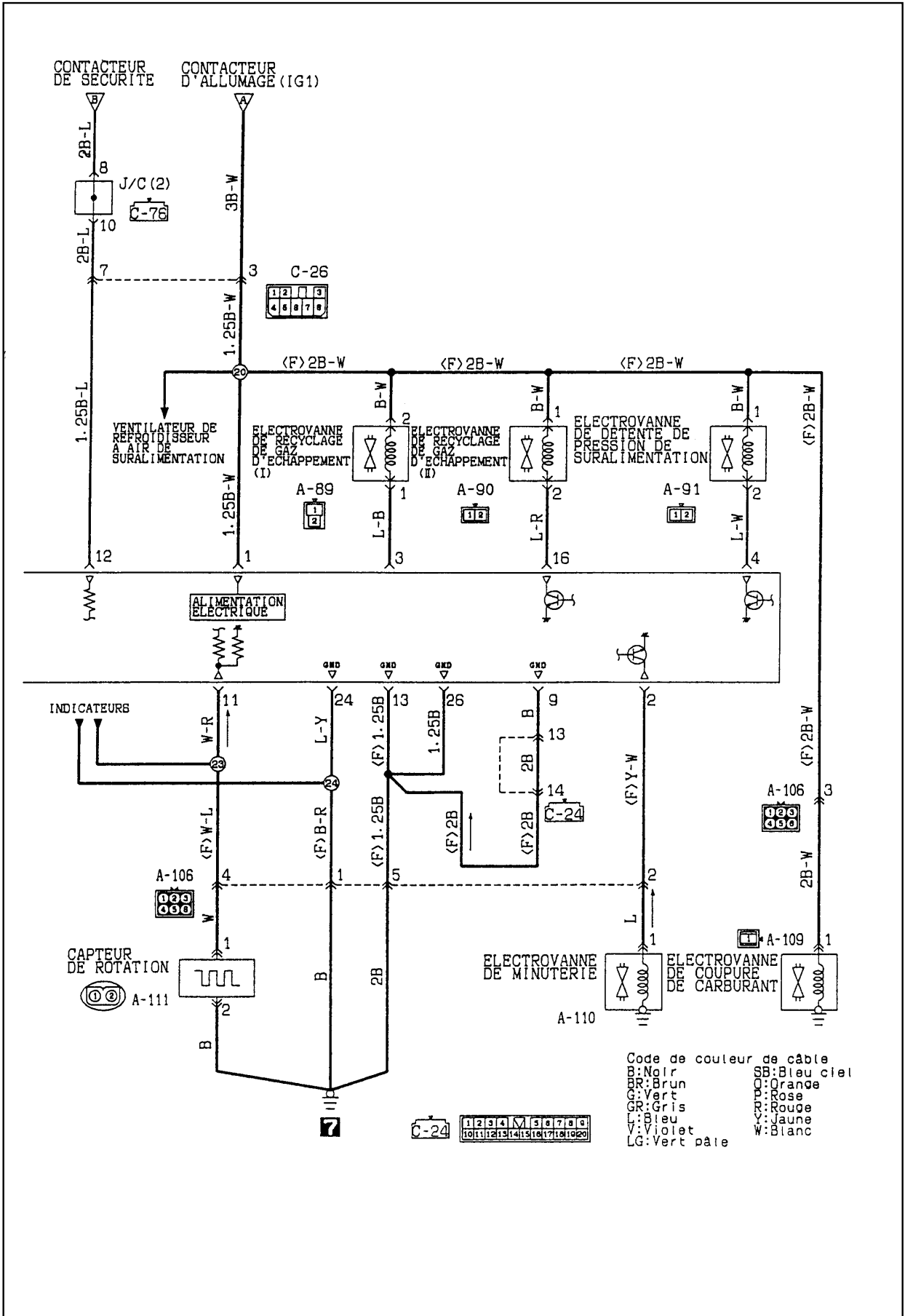

GÉNÉRALITÉS

MÉCANIQUE

ÉQUIPEMENT ÉLECTRIQUE

CARROSSERIE

CIRCUIT DE CLIMATISEUR SIMPLE

Véhicules à moteur à essence

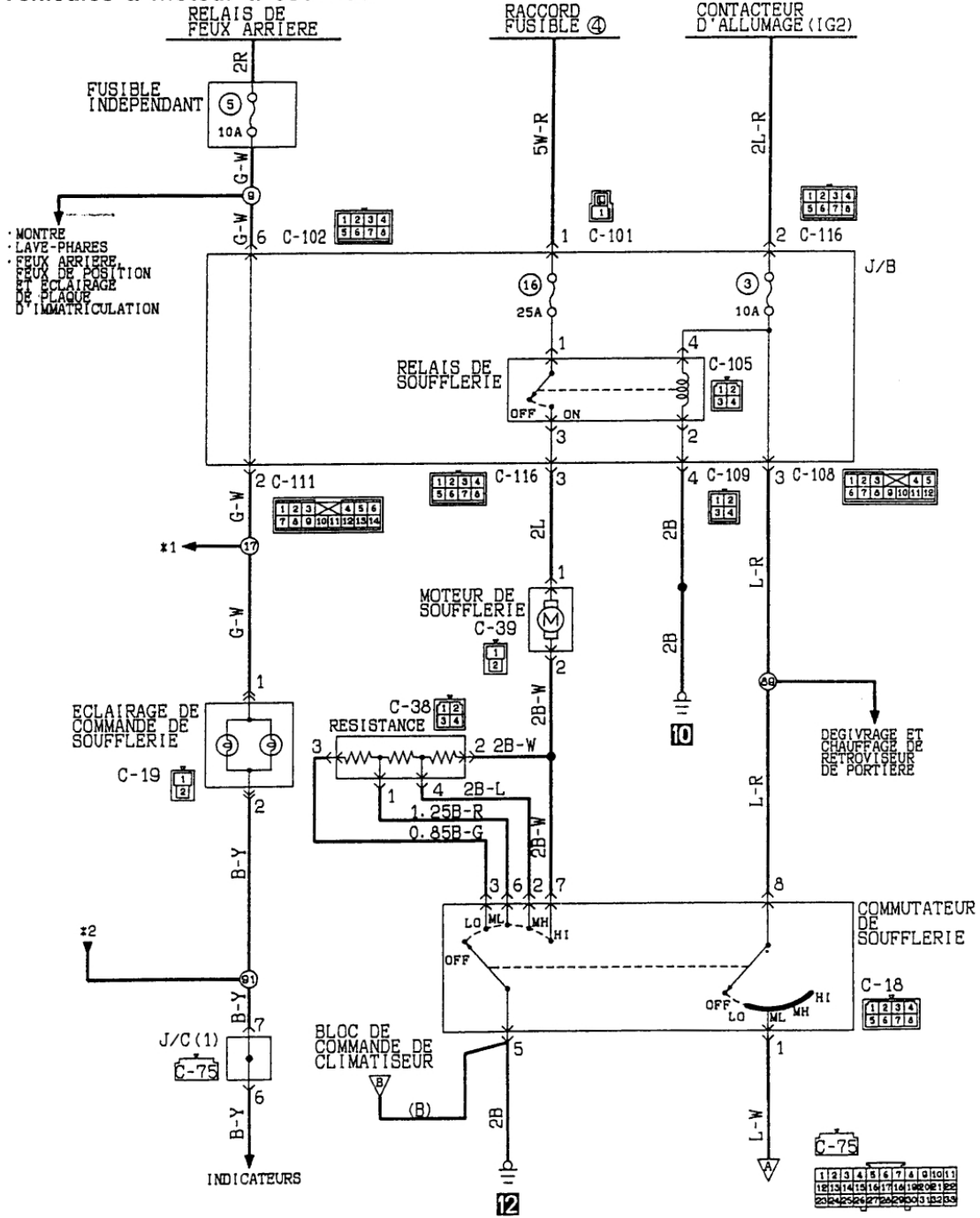

GÉNÉRALITÉS

MÉCANIQUE

ÉQUIPEMENT ÉLECTRIQUE

CARROSSERIE

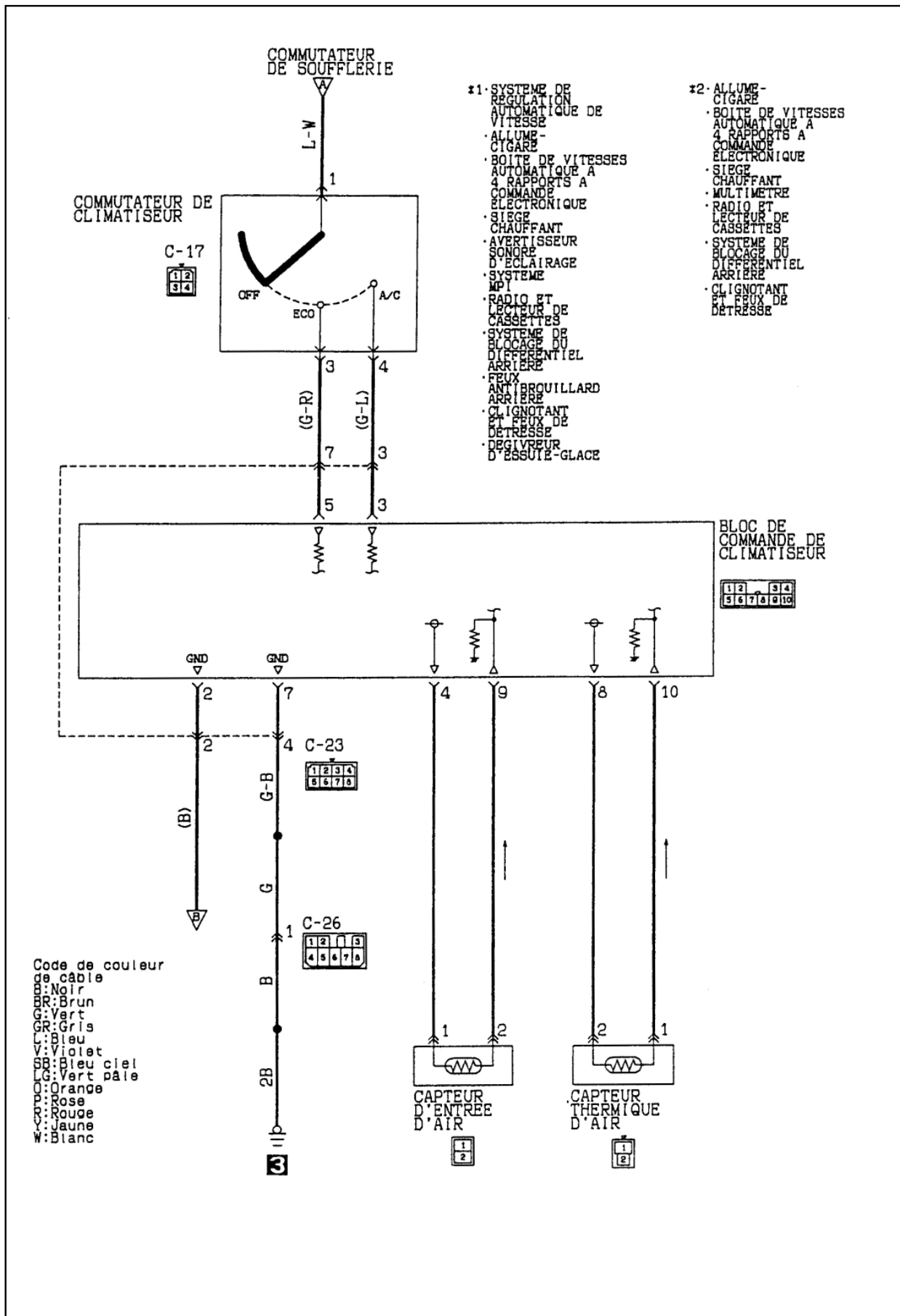

GÉNÉRALITÉS

MÉCANIQUE

ÉQUIPEMENT ÉLECTRIQUE

CARROSSERIE

CIRCUIT DE CLIMATISEUR SIMPLE <Véhicules à moteur à essence>
(SUITE DA LA PAGE PRECEDENTE)

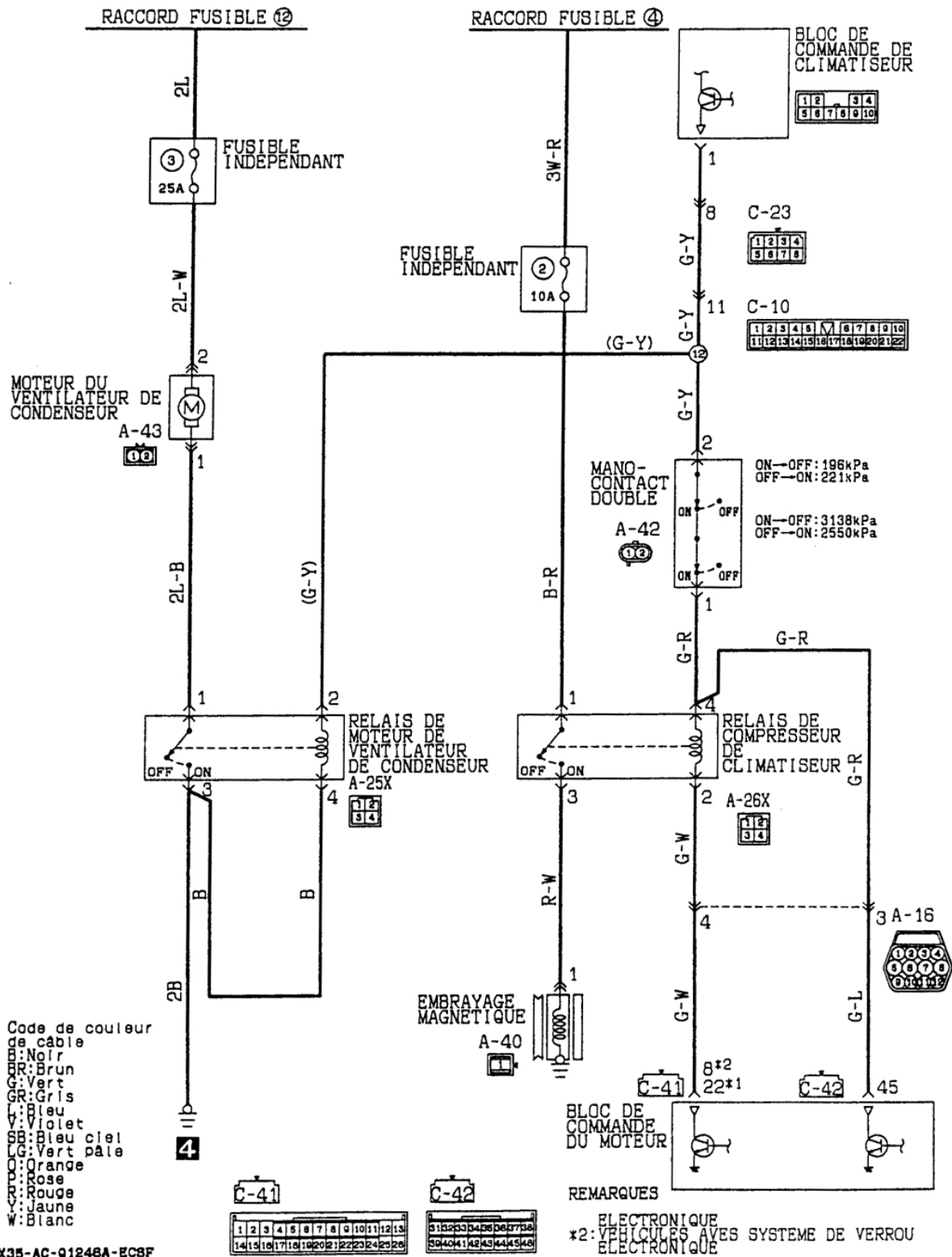

GÉNÉRALITÉS

MÉCANIQUE

ÉQUIPEMENT ÉLECTRIQUE

CARROSSERIE

CIRCUIT DE CLIMATISEUR SIMPLE

Véhicules à moteur diesel

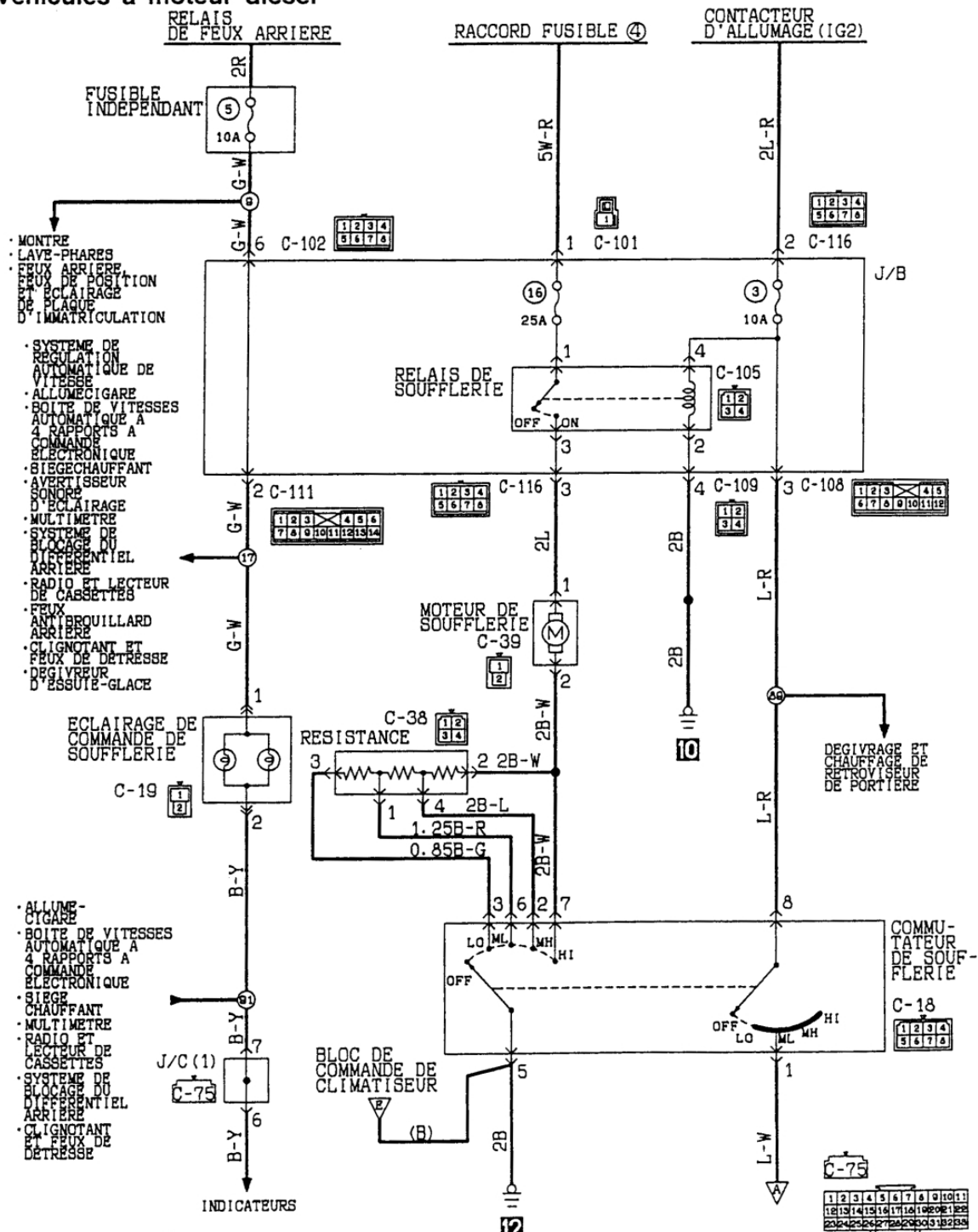

Code de couleur de câble
 B:Noir LG:Vert pâle G:Vert L:Blau W:Blanc Y:Jaune
 BR:Brun O:Orange GR:Gris R:Rouge P:Rose V:Violet

KX35-AC-Q1247-EC8F

SB:Blau ciel

GÉNÉRALITÉS

MÉCANIQUE

ÉQUIPEMENT ÉLECTRIQUE

CARROSSERIE

GÉNÉRALITÉS

MÉCANIQUE

ÉQUIPEMENT ÉLECTRIQUE

CARROSSERIE

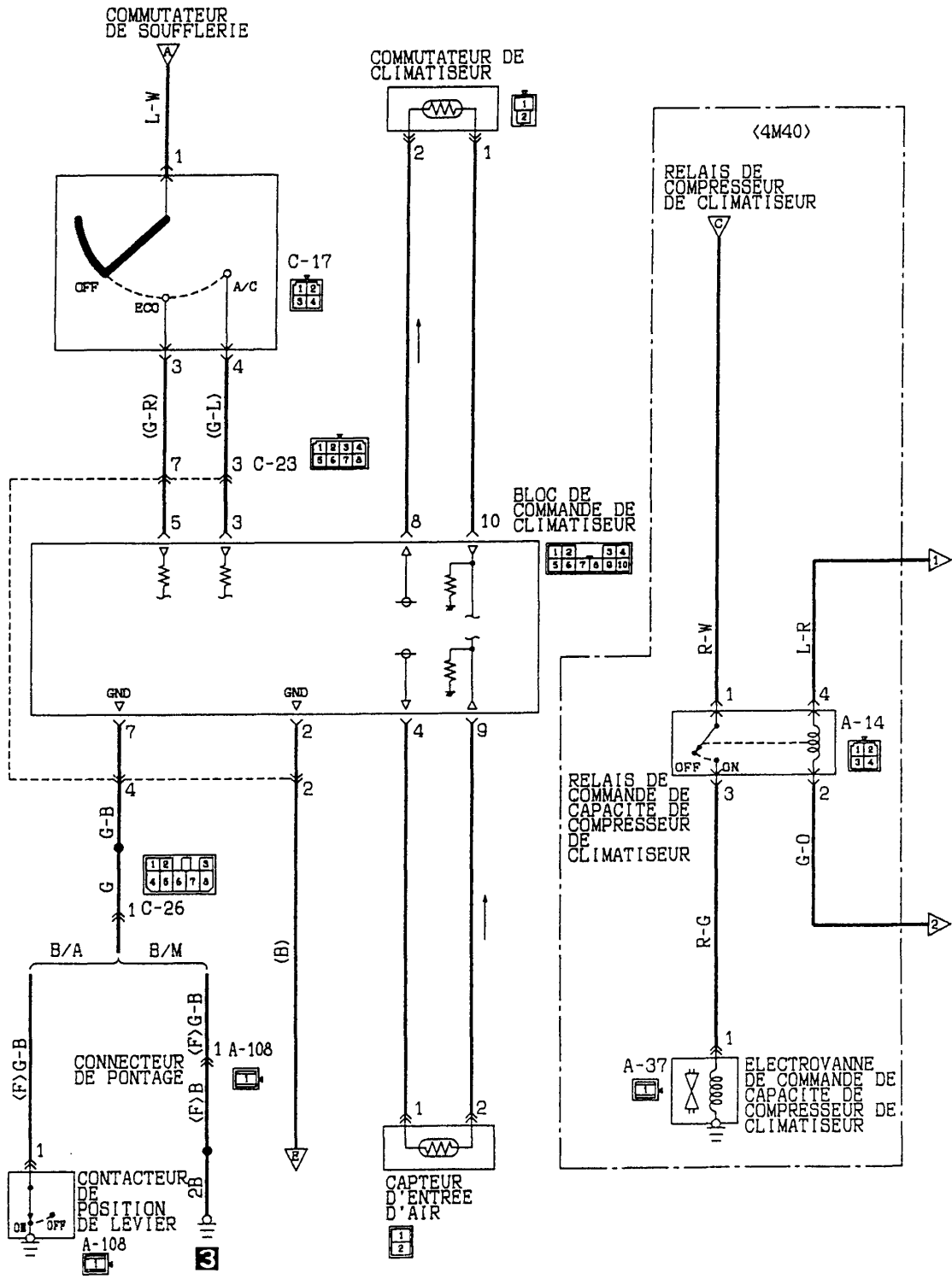

CIRCUIT DE CLIMATISEUR SIMPLE <Véhicules à moteur diesel>
(SUITE DA LA PAGE PRECEDENTE)

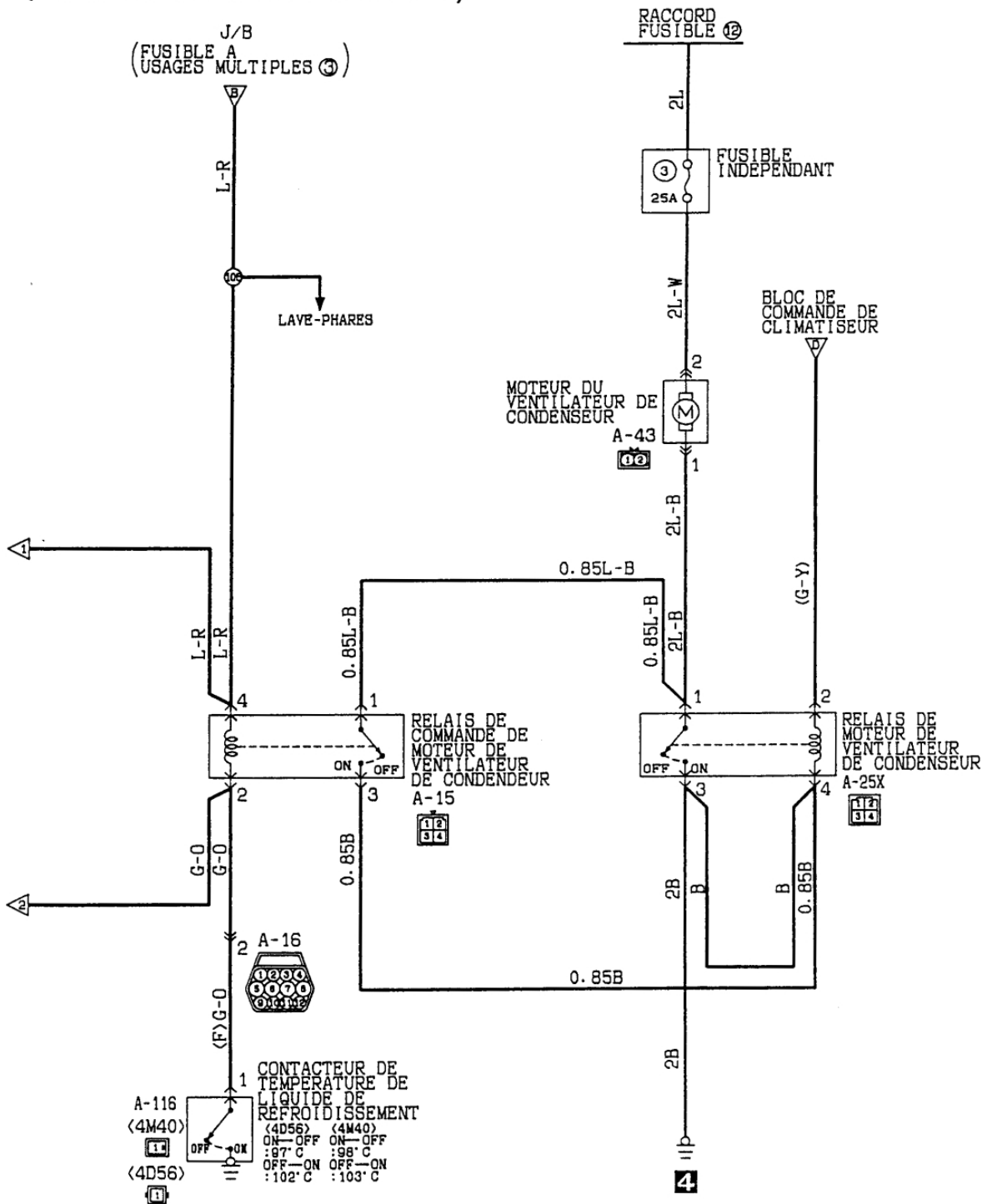

KX35-AC-01247A-EC8P

Code de couleur de câble
 N: Noir L: Vert pâle G: Vert L: Bleu W: Blanc Y: Jaune SB: Bleu ciel
 BR: Brun O: Orange GR: Gris R: Rouge P: Rose V: Violet

GÉNÉRALITÉS

MÉCANIQUE

ÉQUIPEMENT ÉLECTRIQUE

CARROSSERIE

GÉNÉRALITÉS

MÉCANIQUE

ÉQUIPEMENT ÉLECTRIQUE

CARROSSERIE

