

Boîte de transfert

CARACTÉRISTIQUES

Généralités

La prise de force se compose d'un pignon (1) en prise avec la couronne (2) du différentiel AV.

Le groupe de renvoi se compose d'un couple de pignons coniques (3) reliés respectivement à la prise de force (1) et à l'arbre de transmission au moyen d'une liaison à bride (4).

La prise de force et le groupe de renvoi sont logés dans un demi-boîtier de différentiel accouplé à la B.V. d'origine.

Toute anomalie de l'un des composants du carter (cloche, boîtier central, demi-boîtier avec prise de force et groupe de renvoi) exige le remplacement de la boîte de vitesses complète.

La lubrification de la prise de force et du groupe de renvoi est assurée par l'huile de la boîte.

Ingrédients

Pour les ingrédients, se reporter au chapitre 3A.

VUE EN COUPE BOITE DE TRANSFERT

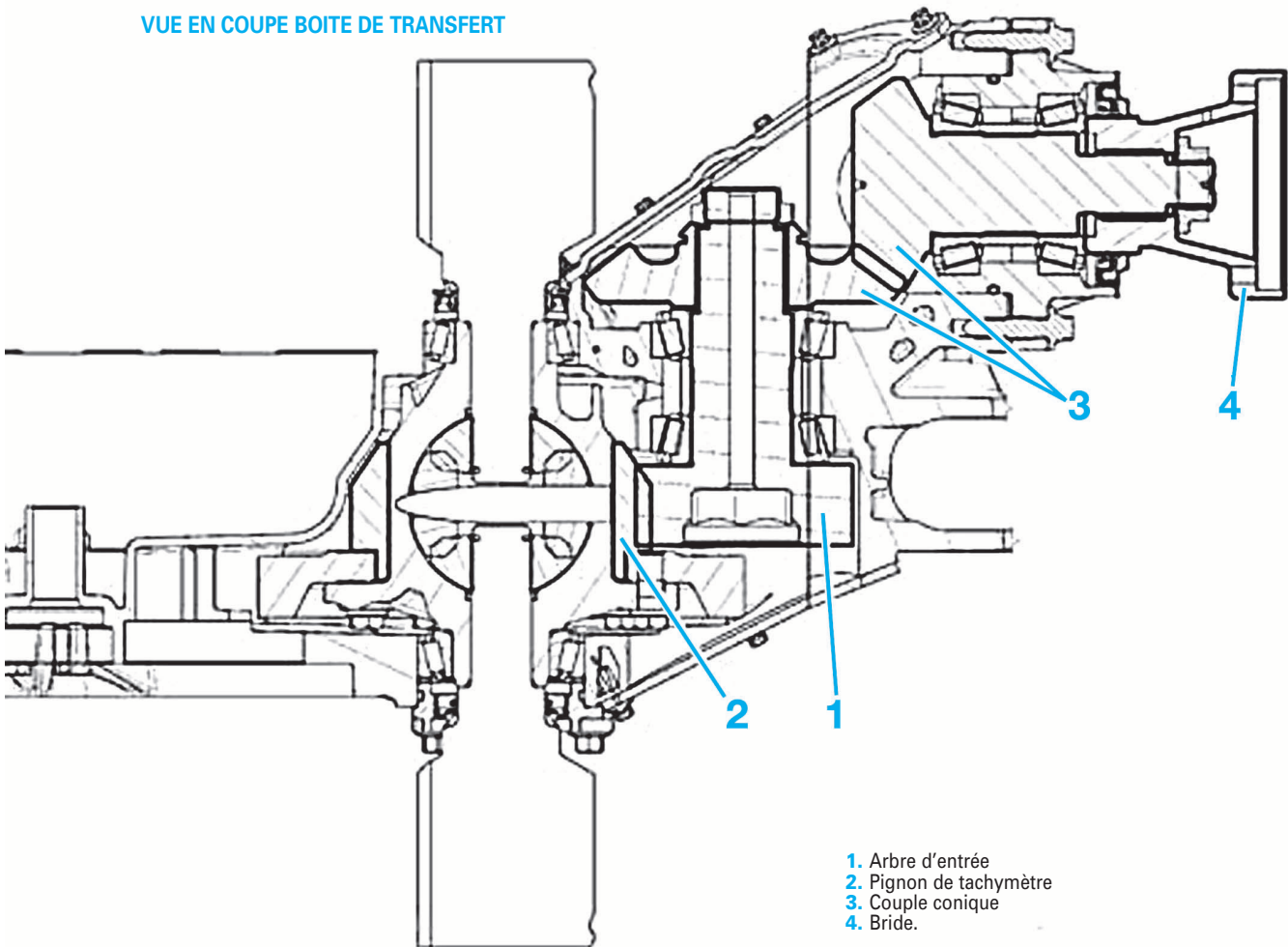

- 1. Arbre d'entrée
- 2. Pignon de tachymètre
- 3. Couple conique
- 4. Bride.

MÉTHODES DE RÉPARATION



La boîte de vitesses se dépose seule par le dessous du véhicule.

Avant la repose de la boîte de vitesses, il est préférable de vérifier l'état de l'embrayage et de le changer avec le mécanisme, le cas échéant.

Boîte de transfert

OUTILLAGES SPÉCIFIQUES

- Chevalet
- Introducteur joint à lèvres Fiat n° 1.871.005.900

DÉPOSE-REPOSE

- Déposer l'ensemble de la boîte de vitesses (voir opération concernée au chapitre 3A).
- Poser l'ensemble boîte de vitesses et boîte de transfert sur un chevalet (Fig.1).

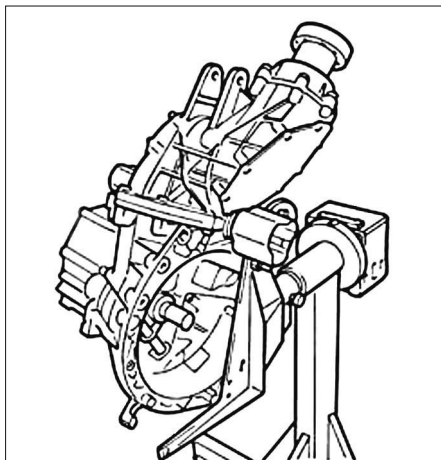

FIG. 1

- Déloger et déposer les 2 joints (1) (Fig.2) côté différentiel.

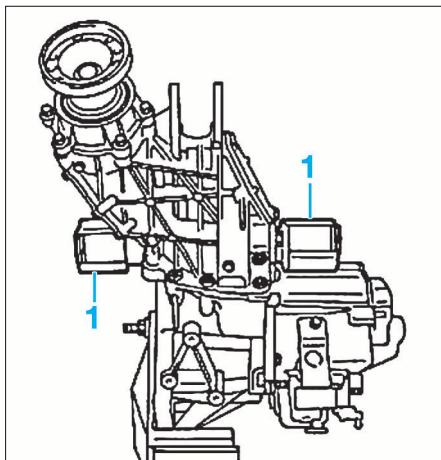

FIG. 2

- Dévisser les vis de fixation (2) et enlever le couvercle pare-huile (3) (Fig.3).

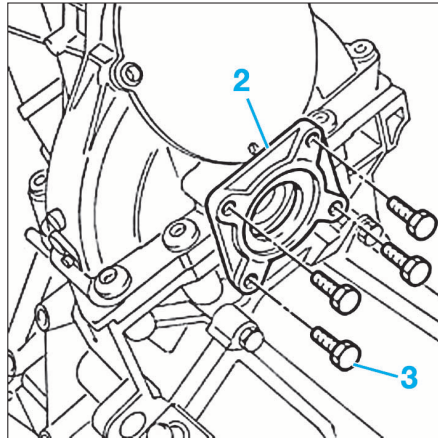

FIG. 3

- Dévisser les vis de fixation (4) et déposer la boîte de transfert (5) (Fig.4).

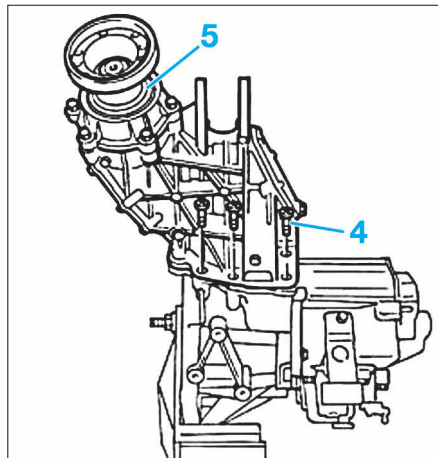

FIG. 4

A la repose, procéder à l'inverse de la dépose.

- Resserrer le couvercle pare-huile à 2.5 daN.m.
- Remettre en place les joints à lèvres (5) à l'aide de l'outil Fiat n°1.871.005.900 (Fig.5).

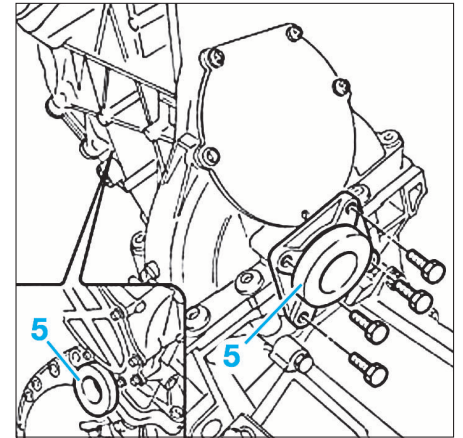
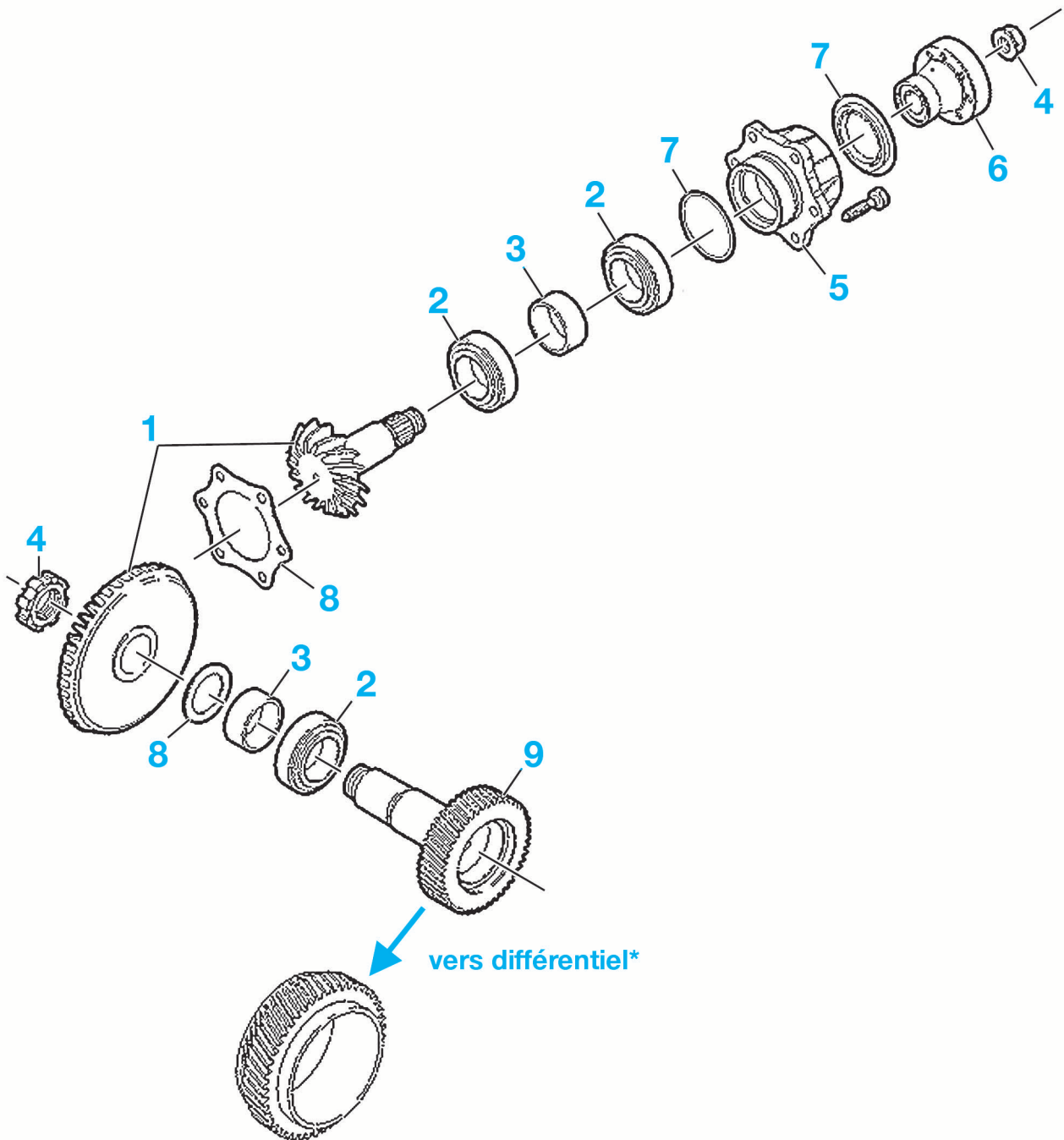

FIG. 5

BOITE DE TRANSFERT



- 1. Couple conique
- 2. Roulements
- 3. Bagues
- 4. Ecrus de fixation
- 5. Couvercle

- 6. Bride
- 7. Joints
- 8. Entretoises
- 9. Arbre d'entrée.
- * : Voir planche "Différentiel"