

CARACTÉRISTIQUES

Généralités

Alternateur

	Essence	Diesel
Tension (V)	14	14
Débit nominal (A)	45 / 85 50 / 90*	50 / 85 55 / 100*
Résistance du rotor entre les bagues du collecteur à 20°C (Ω)	2,4 ± 5% 2,6 ± 5%*	2,6 ± 5%

* Version avec climatiseur ou niveau de finition Taxi.

Régulateur de tension

	Essence	Diesel
Vitesse de l'alternateur pour contrôle (tr/mn)	6000	6000
Courant de contrôle (A)	40 à 45	40 à 50
Tension de régulation à 20°C (V)	14,3 à 14,6	16,05 à 16,35

Démarrreur

Tension (V)	12
Puissance nominale (KW)	1.3
Rotation, côté pignon	à droite
Nombre de pôles	44
Excitation	en série
Lanceur	à roue libre
Commande	électromagnétique

Batterie

	Essence	Diesel
Tension (V)	12	12
Capacité (Ah)	50 - 60*	60

* Pour niveau de finition Taxi.

Nomenclature

A01	Batterie
A10	Alternateur
A20	Démarrreur
A30	Bobine d'allumage
A40	Bougies de préchauffage
B01	Centrale de dérivation
B05	Boîtier Maxi Fuse
B07	Fusible (Maxi Fuse) ABS
B08	Fusible (Maxi Fuse) ventilateur moteur
B12	Fusible lave-phares
B13	Fusible anti-brouillard
B14	Fusible toit ouvrant

B15	Fusible prise de courant
B16	Fusible dégivrage rétroviseurs
B17	Fusible lève-glaces AR
B19	Fusible verrouillage des portes
B21	Fusible soulève-siège conducteur
B22	Fusible lève-glace AV G
B23	Fusible lève-glace AV D
B25	Fusible gestion moteur (15/54)
B26	Fusible accessoires (INT/HAB)
B27	Fusible accessoires (INT/HAB)
B28	Fusible pompe à essence
B29	Fusible injecteurs
B31	Fusible ABS
B32	Fusible Air Bag
B34	Fusible injecteurs GPL
B35	Fusible mémoire injection et Code
B36	Fusible sonde Lambda
B37	Fusible (Maxi Fuse) bougies de préchauffage
B38	Fusible pour réchauffeur supplémentaire
B39	Fusible de réchauffage gazole
B40	Fusible d'alimentation services injection
B41	Fusible d'alimentation centrale injection
B55	Fusible compteur
B57	Fusible radio-taxi
B71	Fusible interrupteur de ceinture de sécurité
C01	Masse batterie
C10	Masse AV G
C11	Masse AV D
C12	Masse AV ABS
C15	Masse tableau de bord côté conducteur
C20	Masse tableau de bord côté passager
C30	Masse AR G
C31	Masse AR D
C50	Masse dispositif Air Bag
C51	Masse sur siège Air Bag latéral côté conducteur
C52	Masse sur siège Air Bag latéral côté passager
C60	Masse centrale d'injection
C62	Masse centrale d'injection méthane
C63	Masse centrale d'injection GPL
D01	Jonction AV / tableau de bord
D04	Jonction AV / moteur
D05	Jonction AV / ABS
D06	Jonction AV / AR
D08	Jonction AV / climatiseur - réchauffeur
D09	Jonction AV / radiateur
D20	Jonction tableau de bord / AR
D21	Jonction tableau de bord / climatiseur - réchauffeur
D22	Jonction réchauffeur additionnel
D30	Jonction porte AV G
D31	Jonction porte AV D
D35	Jonction porte AR G
D36	Jonction porte AR D
D45	Jonction toit ouvrant
D55	Jonction pré-équipement compteur
D56	Jonction pré-équipement enseigne Taxi
D57	Jonction pré-équipement radio-taxi
D60	Jonction Air Bag
D62	Jonction Air Bag latéraux
D63	Jonction Air Bag latéral côté conducteur
D64	Jonction Air Bag latéral côté passager
D72	Jonction lève-glace conducteur
D75	Jonction radiotéléphone
D76	Jonction Télépass
D77	Jonction pré-équipement frigo bar
D78	Jonction navigateur

D81	Jonction injecteurs	J27	Relais d'exclusion alimentation essence
D85	Jonction AR / hayon	J30	Relais 1ère vitesse ventilateur moteur
D89	Jonction capteur de parking	J31	Relais 2ème vitesse ventilateur moteur
E40	LED d'alarme	J34	Relais 1ère vitesse ventilateur habitacle
E50	Combiné de bord	J35	Relais ventilateur habitacle
E65	Ecran navigateur	J40	Relais anti-brouillard
F10	Projecteur G	J43	Relais des clignotants / feux de détresse
F11	Projecteur D	J45	Relais de maintien feux de croisement
F12	Feu de route G	J50	Relais temporisateur lave-phares
F13	Feu de route D	J60	Relais consommateurs en option
F15	Antibrouillard G	J61	Relais de soulève-siège et prise de courant
F16	Antibrouillard D	J65	Relais lève-glaces AV
F20	Clignotant G	J66	Relais lève-glaces AR
F21	Clignotant D	K05	Pressostat à 3 niveaux
F30	Feu AR G	K10	Pressostat à 4 niveaux
F31	Feu AR D	K15	Sonde Lambda sur le pré-catalyseur
F40	Troisième feu stop	K17	Sonde Lambda sur le catalyseur
F50	Eclairage G de plaque minéralogique	K20	Capteur d'usure plaquettes de frein G
F51	Eclairage D de plaque minéralogique	K25	Capteur de niveau liquide de frein
G10	Plafonnier AV	K30	Capteur de niveau liquide de frein
G25	Plafonnier AR G	K31	Capteur de présence d'eau dans le filtre à gazole
G26	Plafonnier AR D	K32	Capteur de niveau huile moteur
G32	Eclairage pare-soleil	K33	Capteur de niveau GPL
G40	Plafonnier coffre à bagages	K36	Sonde / thermistance de température du liquide de refroidissement moteur
G45	Eclairage commandes climatiseur / réchauffeur	K40	Sonde Lambda
H01	Contacteur à clé	K41	Débitmètre
H05	Commodo	K43	Sonde de température d'air intégrée
H15	Commande d'assiette des phares	K45	Sonde de température de refroidissement moteur
H30	Commande de rétroviseurs réglables	K46	Capteur de tours
H31	Commande de rétroviseurs réglables / rabattables	K47	Capteur de phase
H40	Interrupteur lève-glace AV G sur porte	K50	Capteur de cliquetis
H41	Interrupteur lève-glace AV D sur porte AV G	K53	Capteur de pression GPL
H47	Interrupteur lève-glace AR G sur tableau de bord	K54	Capteur de pression méthane
H48	Interrupteur lève-glace AR D sur tableau de bord	K55	Potentiomètre pédale d'accélérateur
H50	Interrupteur lève-glace AV D sur porte	K56	Capteur de position papillon
H53	Interrupteur lève-glace AR G sur porte	K62	Groupe capteurs volumétriques pour alarme
H54	Interrupteur lève-glace AR D sur porte	K66	Capteur d'Air Bag latéral G
H55	Interrupteur verrouillage lève-glaces AR	K67	Capteur d'Air Bag latéral D
H61	Commutateur toit ouvrant AV	K70	Capteur de roue AV G pour ABS
H62	Commutateur toit ouvrant AR depuis les places AV	K71	Capteur de roue AV D pour ABS
H69	Interrupteur soulève-siège conducteur	K75	Capteur de roue AR G pour ABS
H70	Contacteur d'alarme	K76	Capteur de roue AR D pour ABS
H75	Commutateur désactivation Air Bag passager	K79	Sonde de température d'air extérieur (chauffage additionnel)
H80	Commande climatisation	K81	Capteur de température carburant
H81	Commande ventilateur climatisation	K82	Capteur de suralimentation
H82	Commande température climatisation	K83	Capteur de pression carburant
H90	Bloc de commandes interrupteurs	K84	Capteur tachymétrique
H94	Commutateur essence / GPL	K86	Capteur anti-givre
H95	Commutateur essence / méthane	K87	Capteur d'air traité
I10	Interrupteur ouverture capot moteur	K97	Groupe capteurs de parking
I11	Interrupteur ouverture coffre à bagages	L10	Electrovanne de recyclage vapeurs carburant
I16	Interrupteur sur porte AV G	L20	Electro-aimant d'enclenchement compresseur de climatisation
I17	Interrupteur sur porte AV D	L30	Electrovanne EGR
I18	Interrupteur sur porte AR G	L36	Electrovanne de commande à géométrie variable de turbine
I19	Interrupteur sur porte AR D	L60	Electrovanne d'alimentation méthane
I20	Interrupteur feux de recul	L61	Electrovanne de réglage méthane
I30	Interrupteur pédale de frein	L62	Electrovanne de corps de papillon
I31	Interrupteur pédale d'embrayage	L63	Electrovanne d'arrêt GPL
I40	Interrupteur de frein à main	M10	Centrale de contrôle moteur
I45	Interrupteur de ceintures de sécurité	M15	Centrale de préchauffage bougies
I50	Interrupteur inertiel	M16	Dispositif électrique de commutation essence / méthane
I65	Interrupteur de fonction MAX-DEF	M17	Dispositif de gestion pompe et électrovanne d'amenée GPL
J10	Relais principal d'injection	M18	Centrale GPL
J15	Relais pompe à carburant	M19	Centrale d'injection méthane
J17	Relais de réchauffage gazole	M20	Centrale CODE
J20	Relais d'enclenchement compresseur de climatisation		
J24	Relais des électrovannes GPL		
J25	Relais d'électrovanne méthane		
J26	Relais d'alimentation essence		

- M30 Centrale d'alarme
- M35 Récepteur télécommande d'alarme
- M50 Centrale ABS
- M60 Centrale Air Bag
- M70 Centrale de climatisation
- M72 Variateur de vitesse du ventilateur
- M80 Centrale de commande verrouillage des portes
- M81 Centrale de commande lève-glaces AV
- M83 Centrale de commande du toit ouvrant AR
- M84 Centrale capteur de parking
- M90 Centrale navigateur
- N11 Moteur du ventilateur électrique moteur
- N15 Moteur d'essuie-glace
- N16 Moteur d'essuie-glace de lunette AR
- N22 Moteur pompe électrique de lave-glace / lave-phares
- N25 Moteur pompe électrique de lave-phares
- N30 Moteur répartiteur d'assiette projecteur G
- N31 Moteur répartiteur d'assiette projecteur D
- N36 Moteur du toit ouvrant AV
- N37 Moteur du toit ouvrant AR
- N39 Moteur de lève-glace conducteur
- N40 Pompe électrique carburant et commande d'indicateur de niveau

- N50 Moto-réducteur serrure de porte AV G
- N51 Moto-réducteur serrure de porte AV D
- N55 Moto-réducteur serrure de porte AR G
- N56 Moto-réducteur serrure de porte AR D
- N60 Moteur lève-glace AV G
- N61 Moteur lève-glace AV D
- N65 Moteur lève-glace AR G
- N66 Moteur lève-glace AR D
- N70 Injecteur
- N72 Injecteur méthane
- N73 Injecteur GPL
- N74 Actuateur de ralenti
- N77 Régulateur de pression carburant
- N81 Actionneur de brassage d'air
- N82 Actuateur de prise d'air
- N85 Ventilateur électrique d'habitacle
- O10 Résistance réglage ventilateur électrique moteur
- O20 Résistance de réchauffage gazole
- O30 Résistance réglage ventilateur d'air habitacle
- P10 Avertisseur sonore tonalité élevée
- P11 Avertisseur sonore tonalité faible
- P20 Autoradio

- P25 Alimentation d'antenne
- P29 Antenne GPS
- P35 Haut-parleur porte AV G
- P36 Haut-parleur porte AV D
- P40 Haut-parleur porte AR G
- P41 Haut-parleur porte AR D
- P44 Haut-parleur capteur de parking
- P45 Haut-parleur tweeter G
- P46 Haut-parleur tweeter D
- P50 Allume-cigares / prise de courant
- P51 Prise de courant sur tableau de bord
- P52 Prise de courant AR
- P55 Lunette AR dégivrante
- P60 Rétroviseur d'aile G
- P61 Rétroviseur d'aile D
- P75 Lecteur / changeur de CD
- Q09 Air Bag côté conducteur
- Q10 Câble en spirale sur le volant
- Q12 Air Bag passager (extérieur)
- Q13 Air Bag passager (central)
- Q30 Air Bag latéral côté conducteur
- Q31 Air Bag latéral côté passager
- R10 Prise de diagnostic multiple
- R52 Prise supplémentaire centrale méthane

Alimentation

CODE : 1010
DESCRIPTION : ALIMENTATION

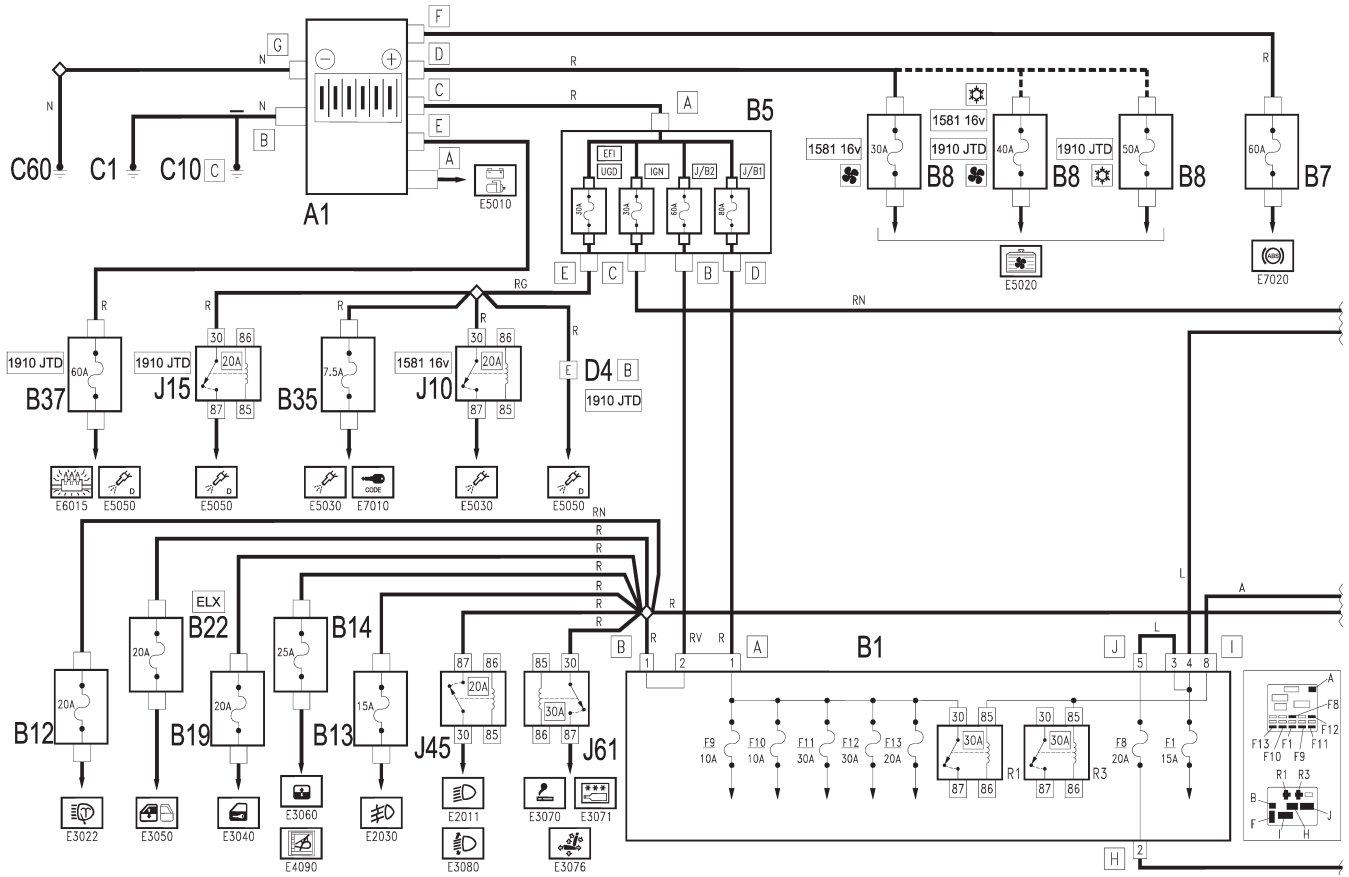

CODE : 1010
DESCRIPTION : ALIMENTATION

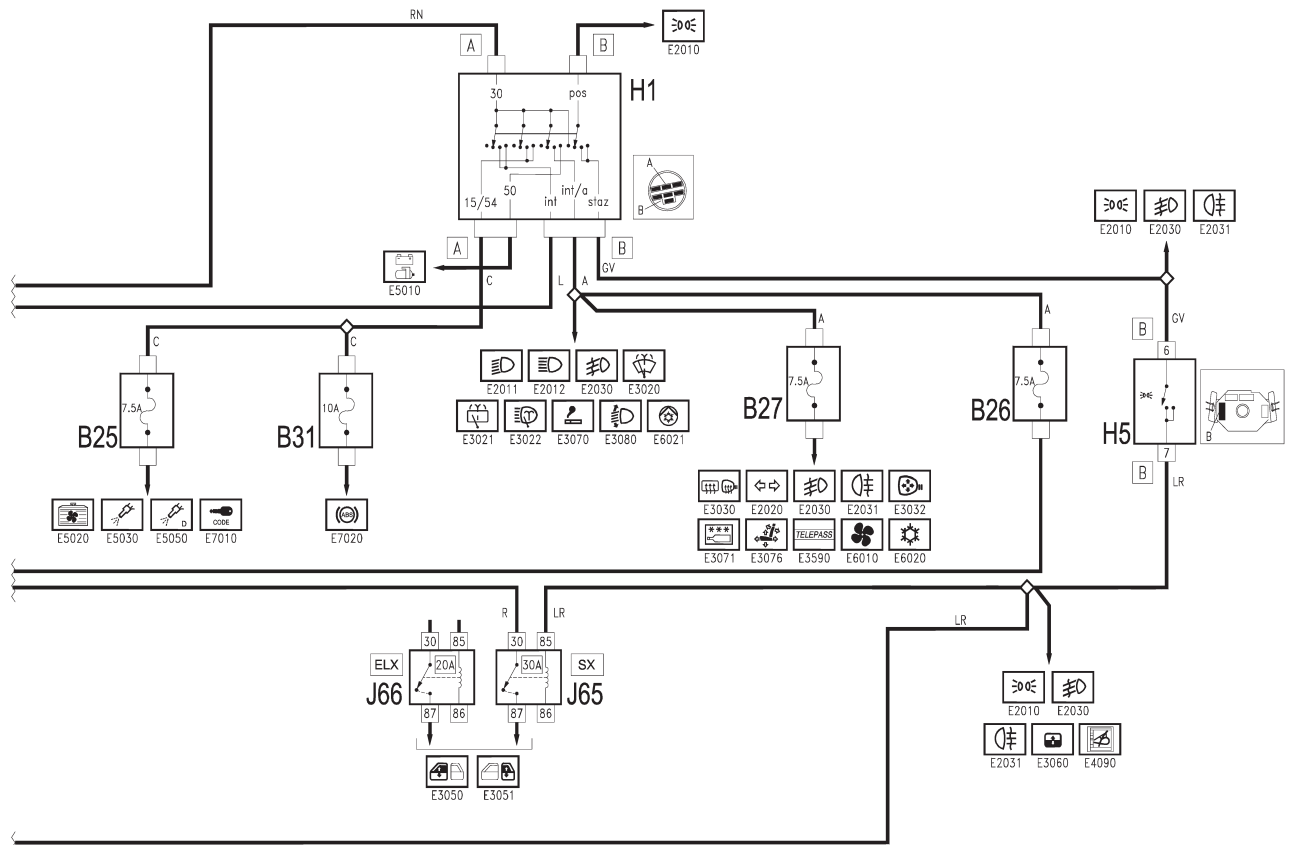

GÉNÉRALITÉS

MÉCANIQUE

ÉQUIPEMENT ÉLECTRIQUE

CARROSSERIE

CODE : 1010
DESCRIPTION : ALIMENTATION

GÉNÉRALITÉS

MÉCANIQUE

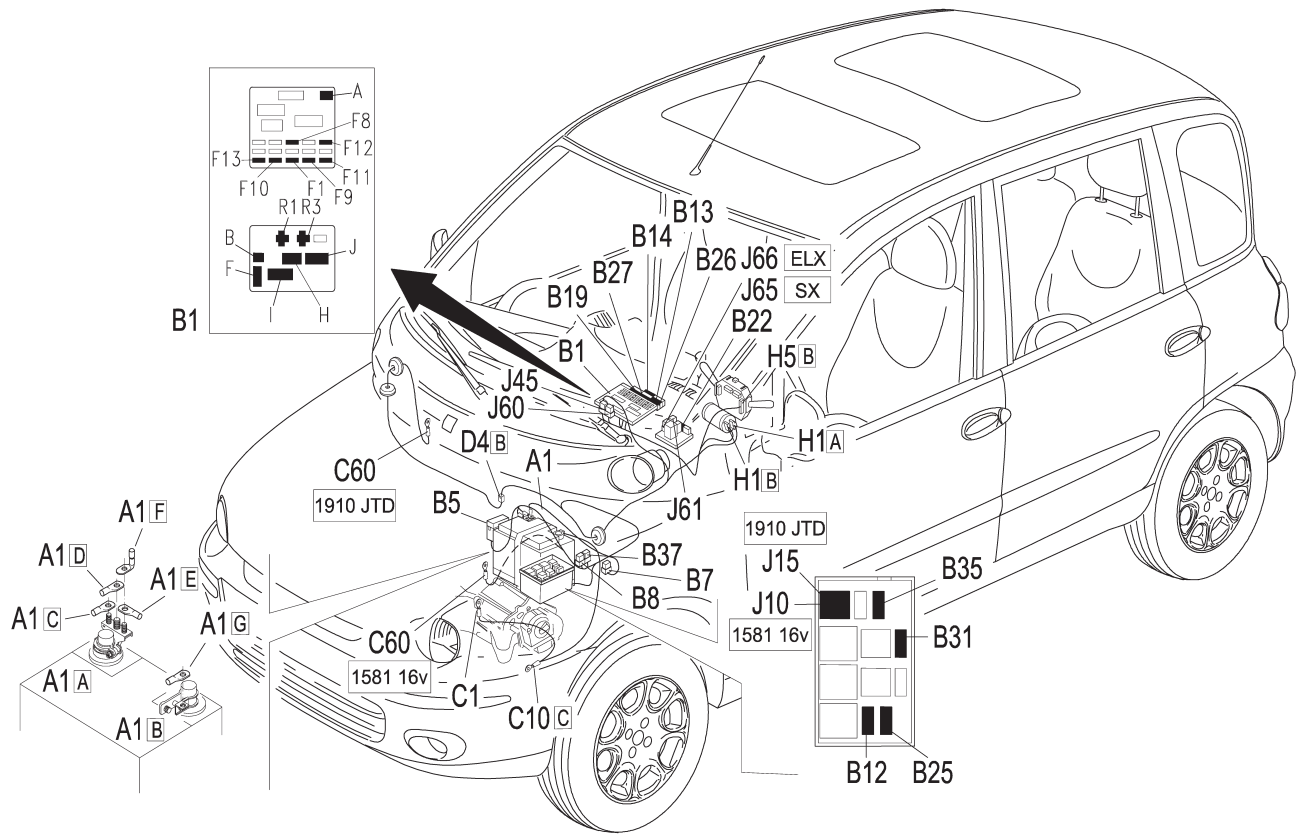

CODE : 1010 Euro3
DESCRIPTION : ALIMENTATION

ÉQUIPEMENT ÉLECTRIQUE

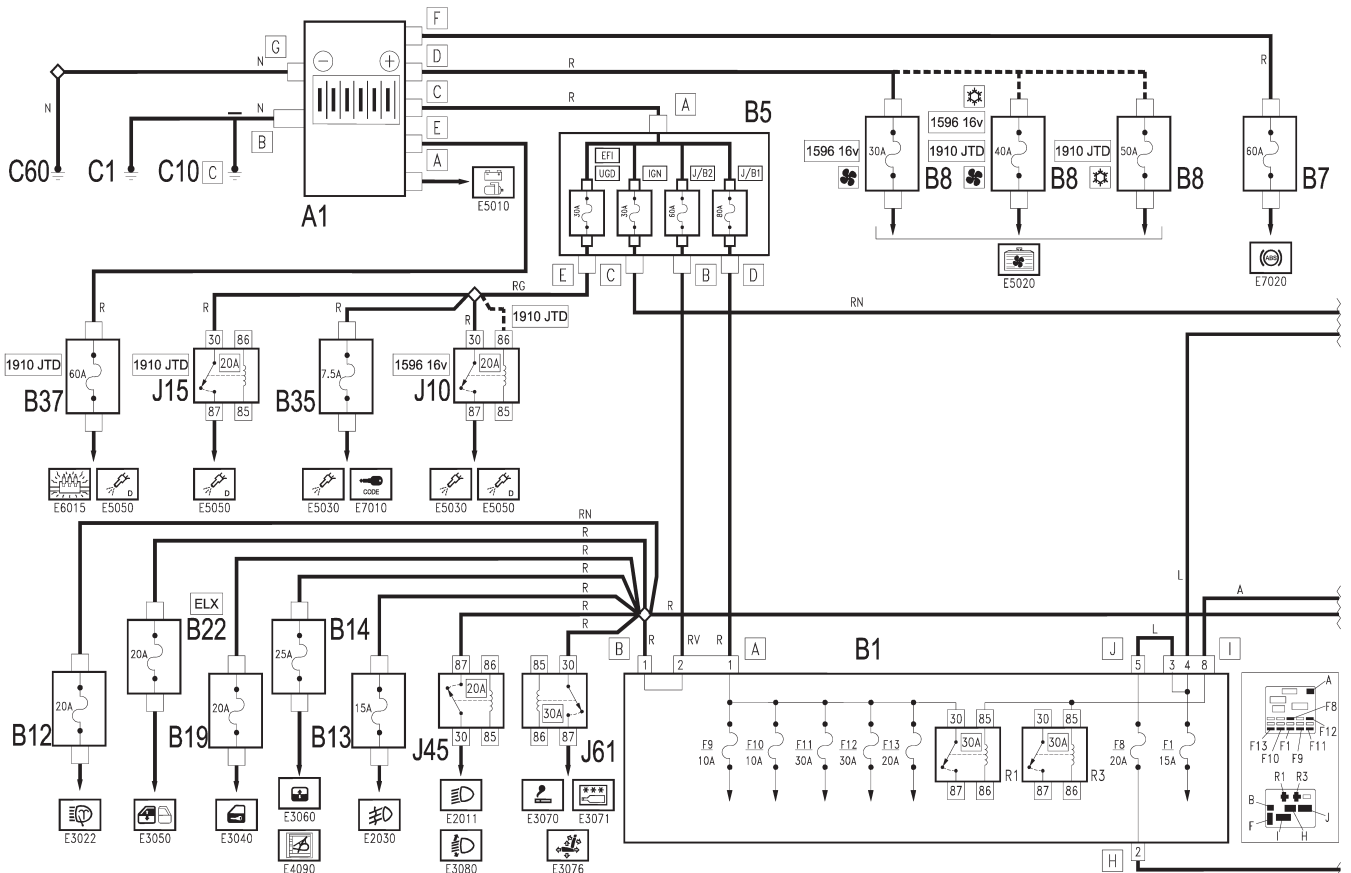

CARROSSERIE

CODE : 1010 Euro3
DESCRIPTION : ALIMENTATION

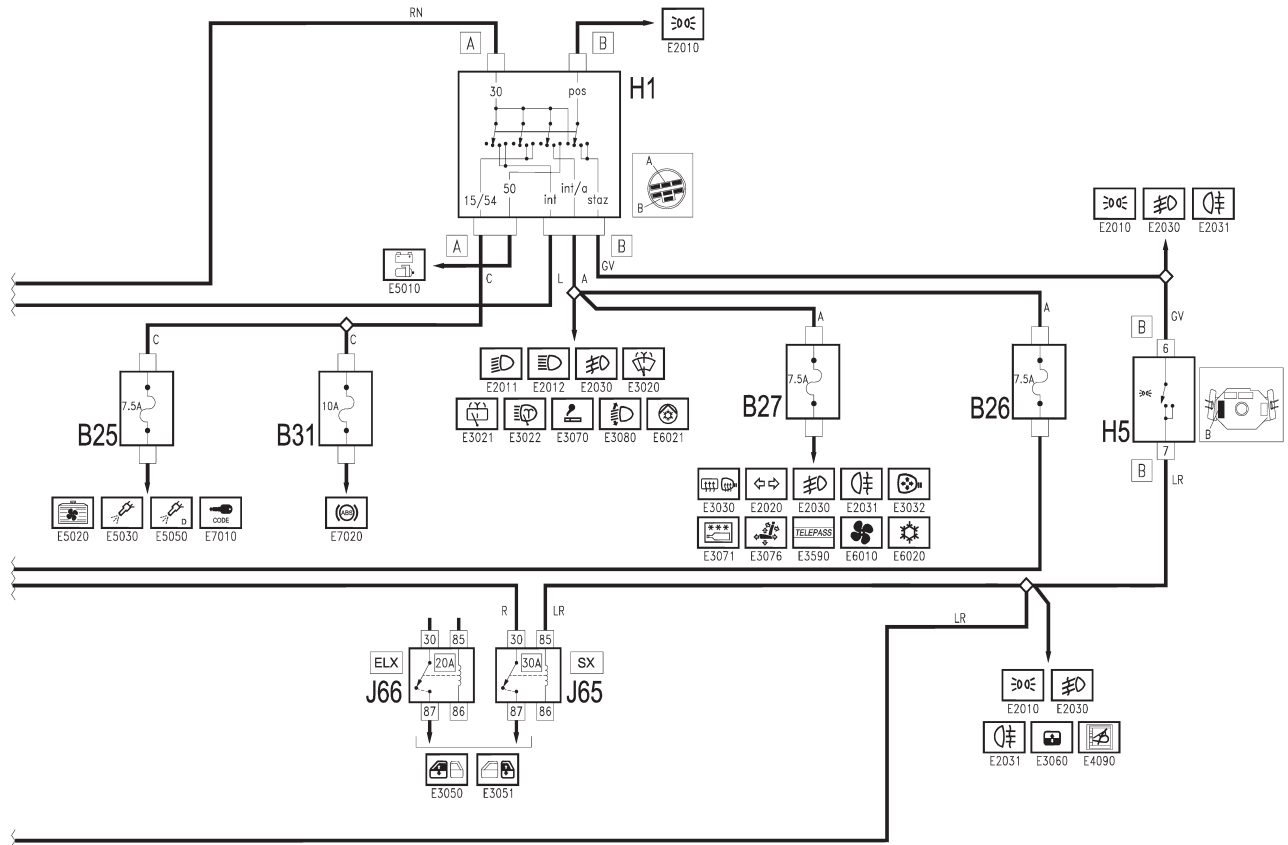

GÉNÉRALITÉS

MÉCANIQUE

CODE : 1010 Euro3
DESCRIPTION : ALIMENTATION

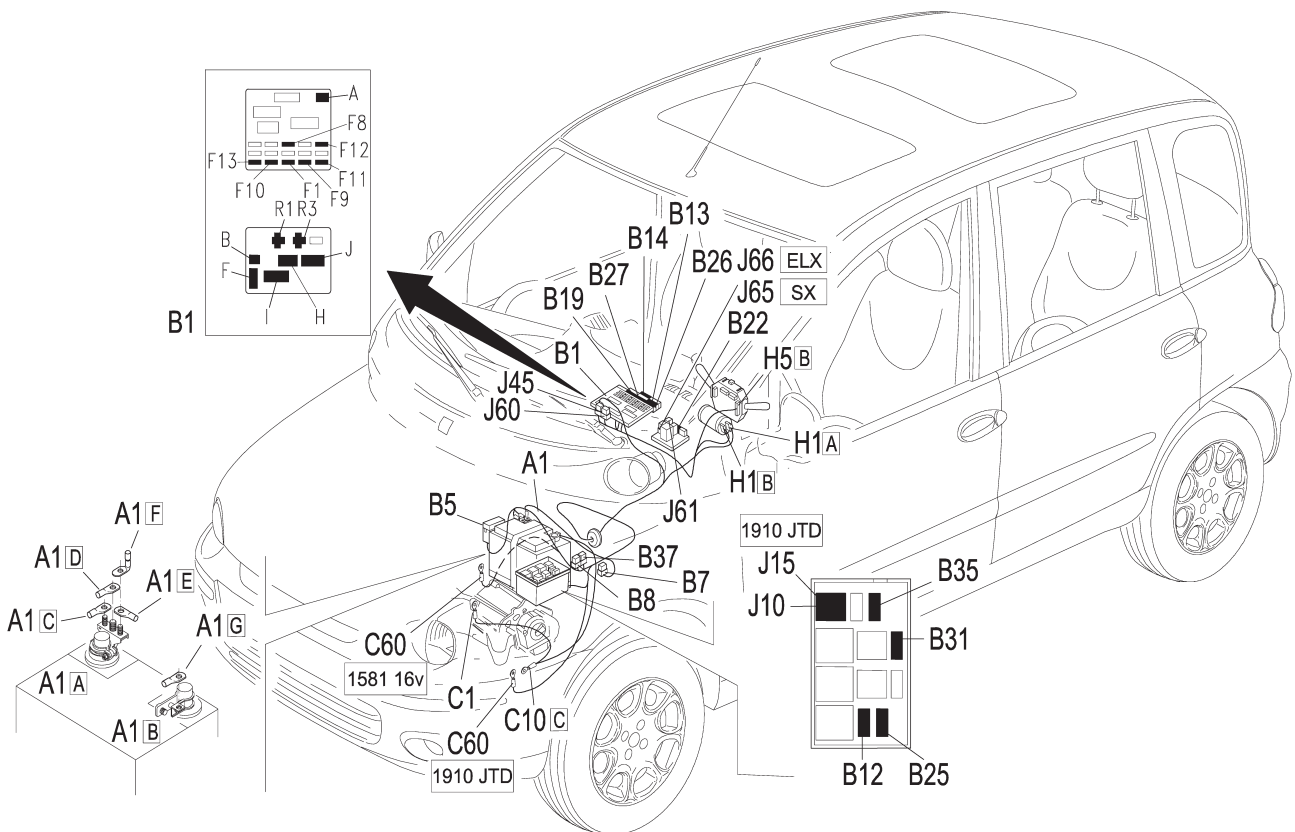

ÉQUIPEMENT ÉLECTRIQUE

CARROSSERIE

Feux de position / plaque

CODE : 2010
DESCRIPTION : FEUX DE POSITION / PLAQUE

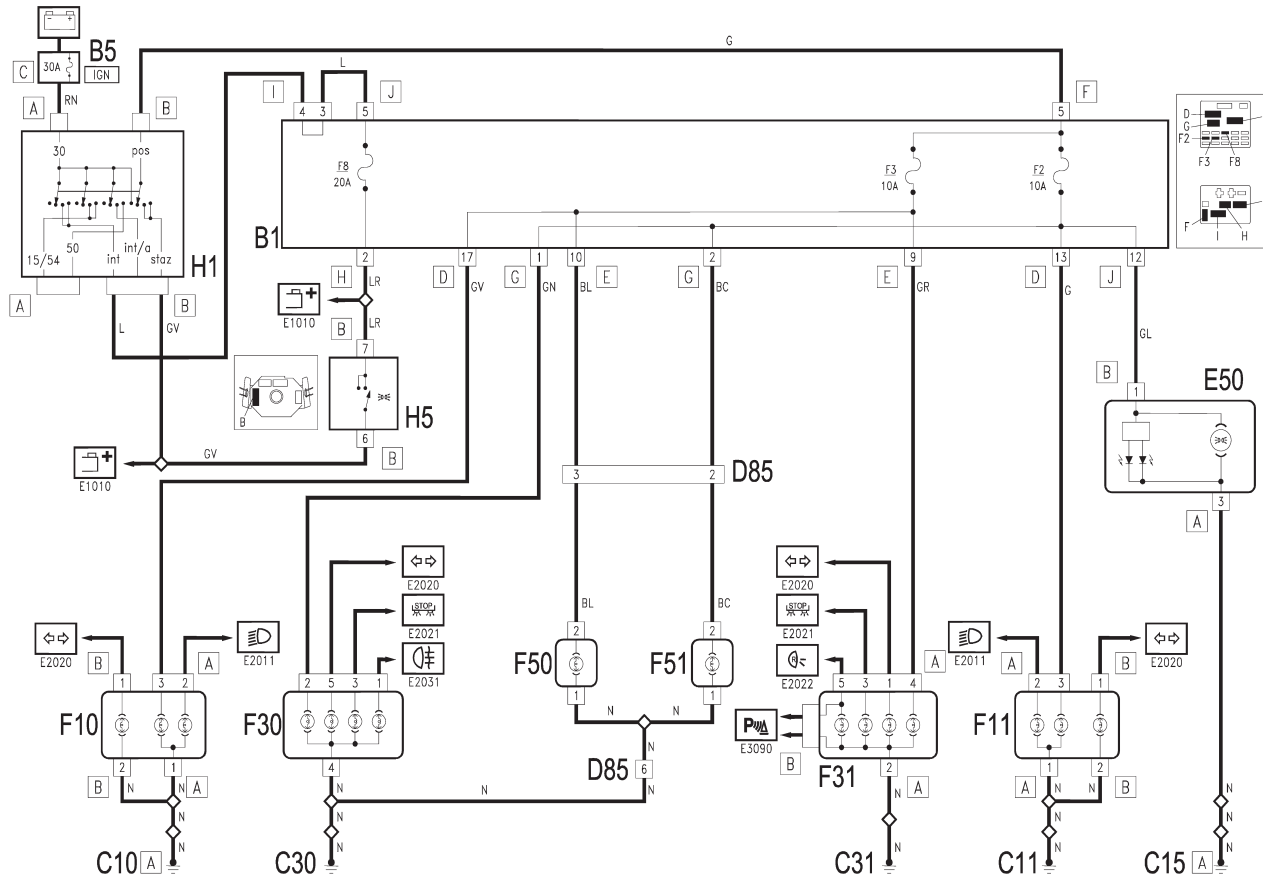

CODE : 2010
DESCRIPTION : FEUX DE POSITION / PLAQUE

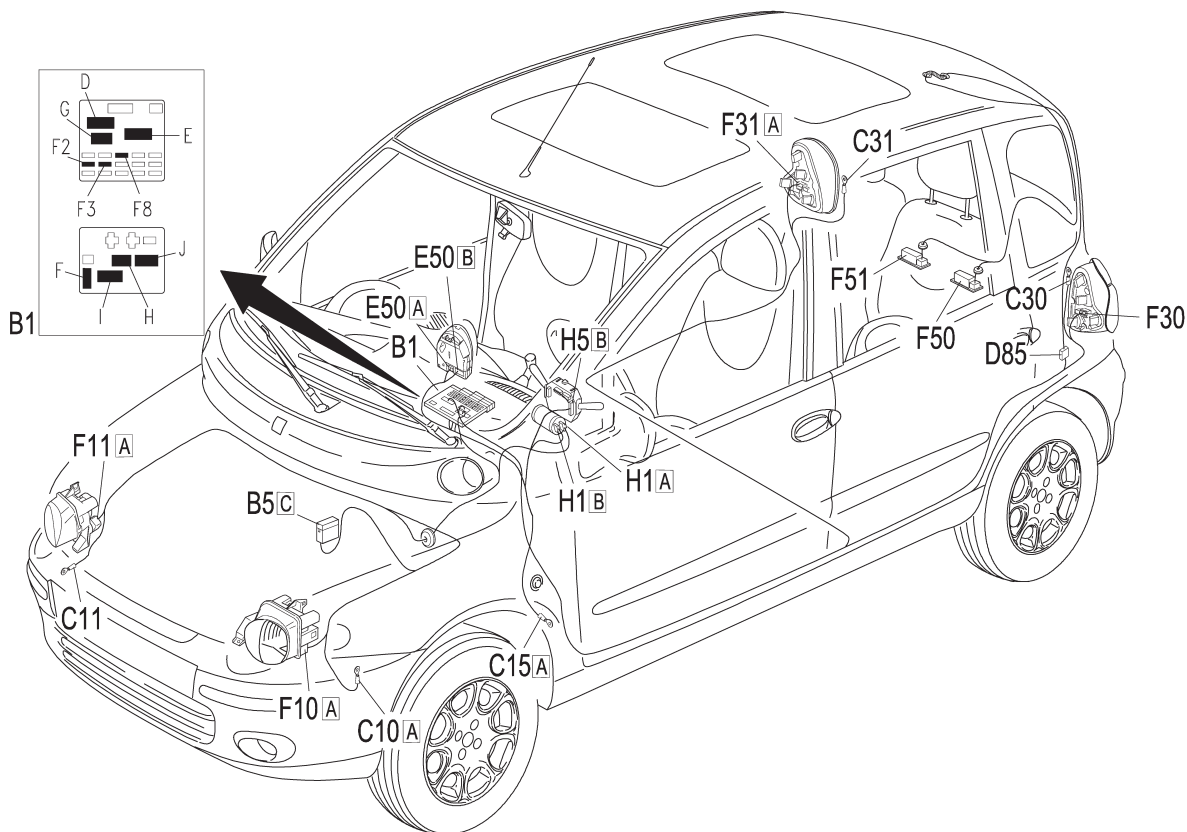

GÉNÉRALITÉS

MÉCANIQUE

ÉQUIPEMENT ÉLECTRIQUE

CARROSSERIE

CODE : 2010 Euro3
DESCRIPTION : FEUX DE POSITION / PLAQUE

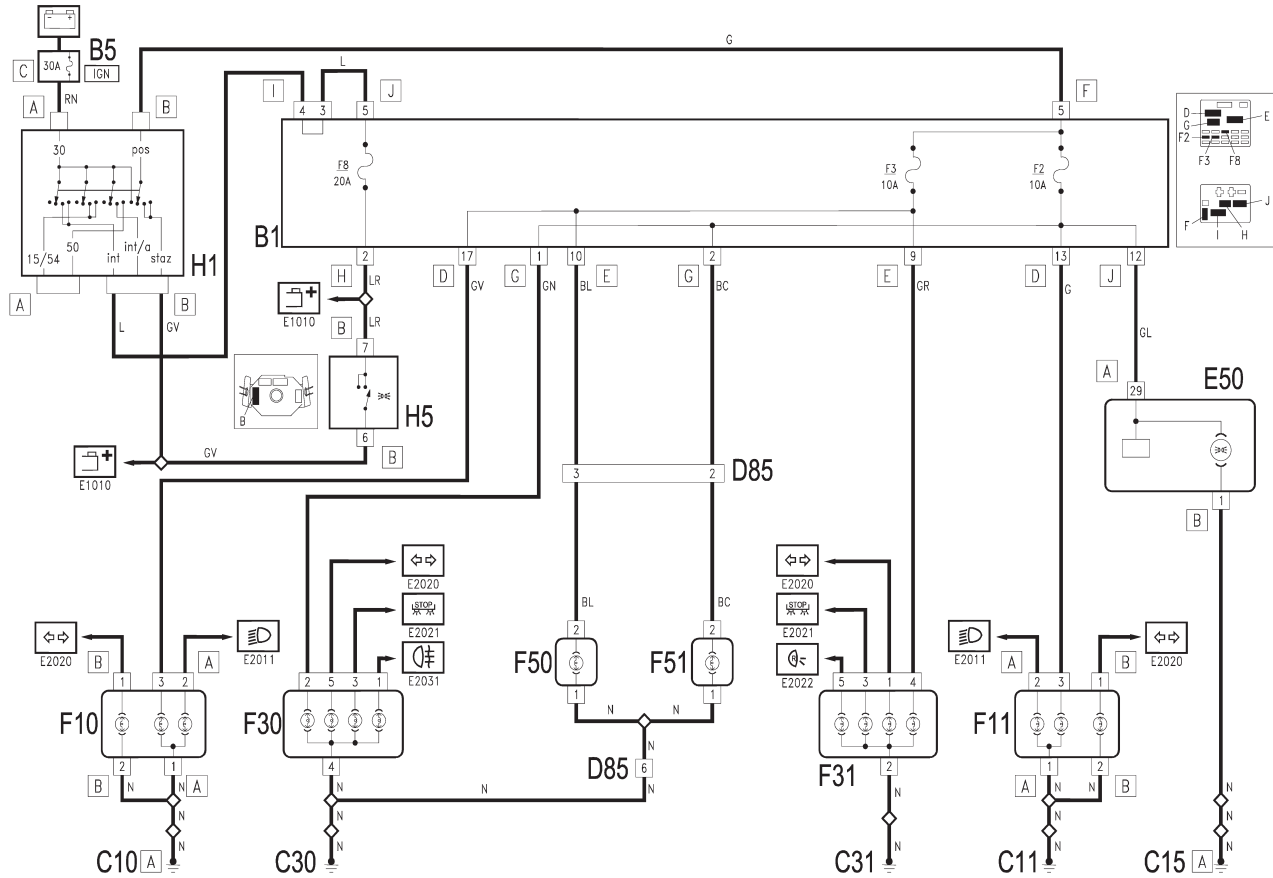

GÉNÉRALITÉS

MÉCANIQUE

CODE : 2010 Euro3
DESCRIPTION : FEUX DE POSITION / PLAQUE

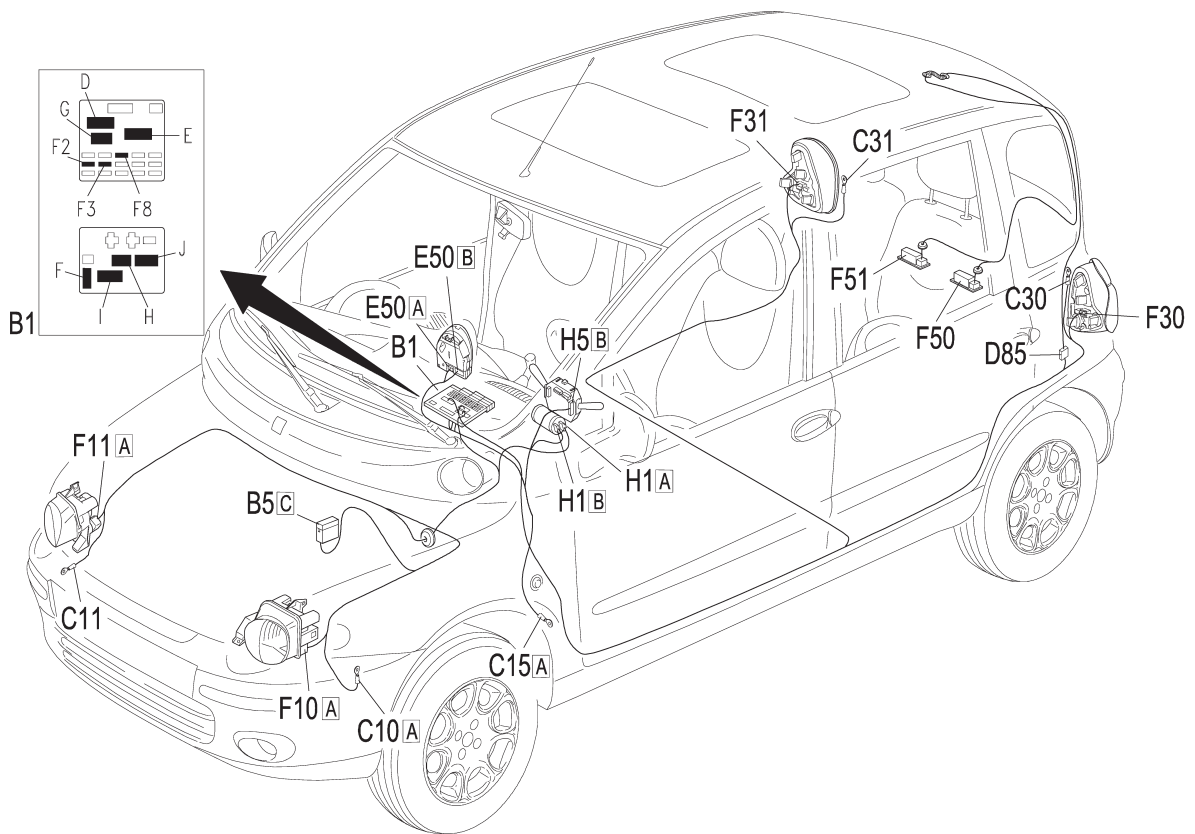

ÉQUIPEMENT ÉLECTRIQUE

CARROSSERIE

Feux de croisement

CODE : 2011
DESCRIPTION : FEUX DE CROISEMENT

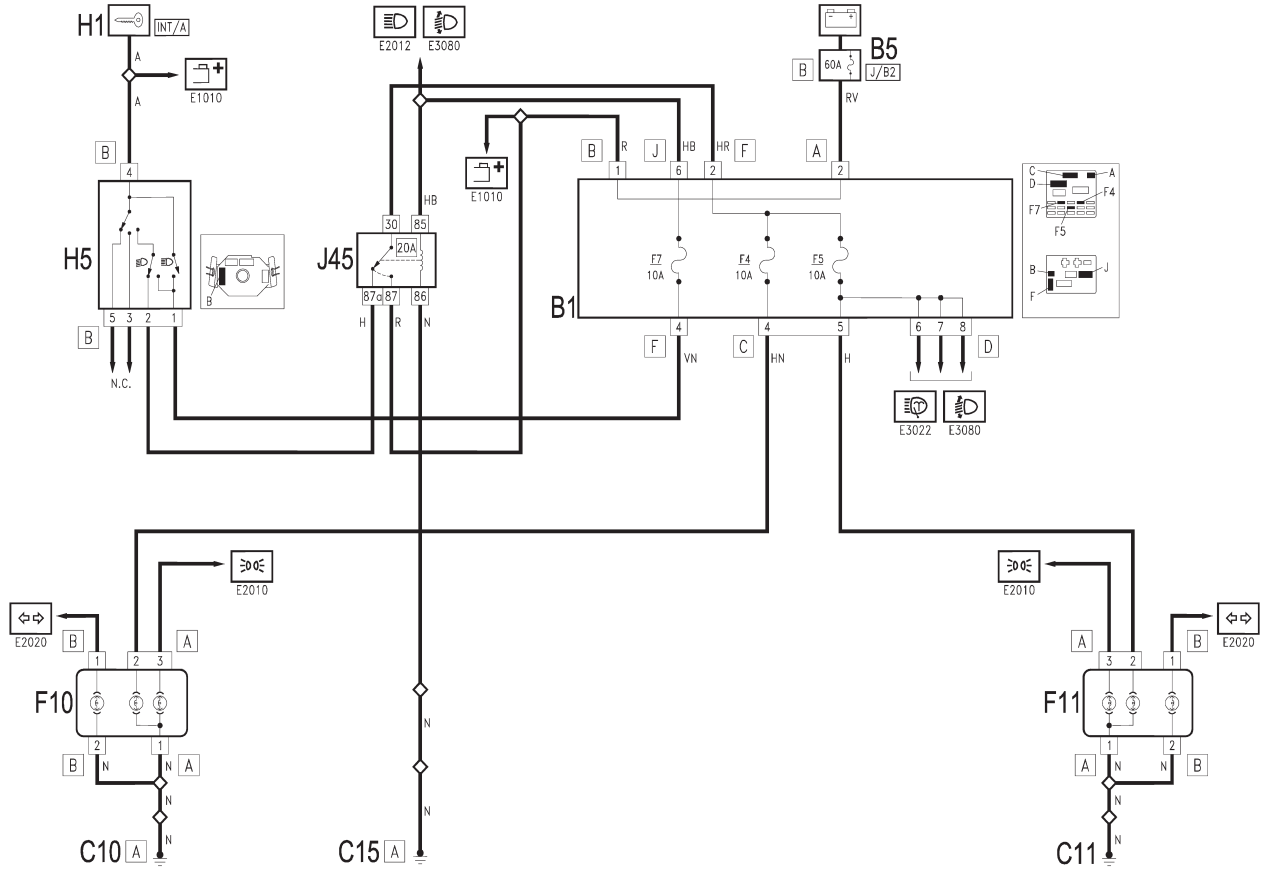

CODE : 2011
DESCRIPTION : FEUX DE CROISEMENT

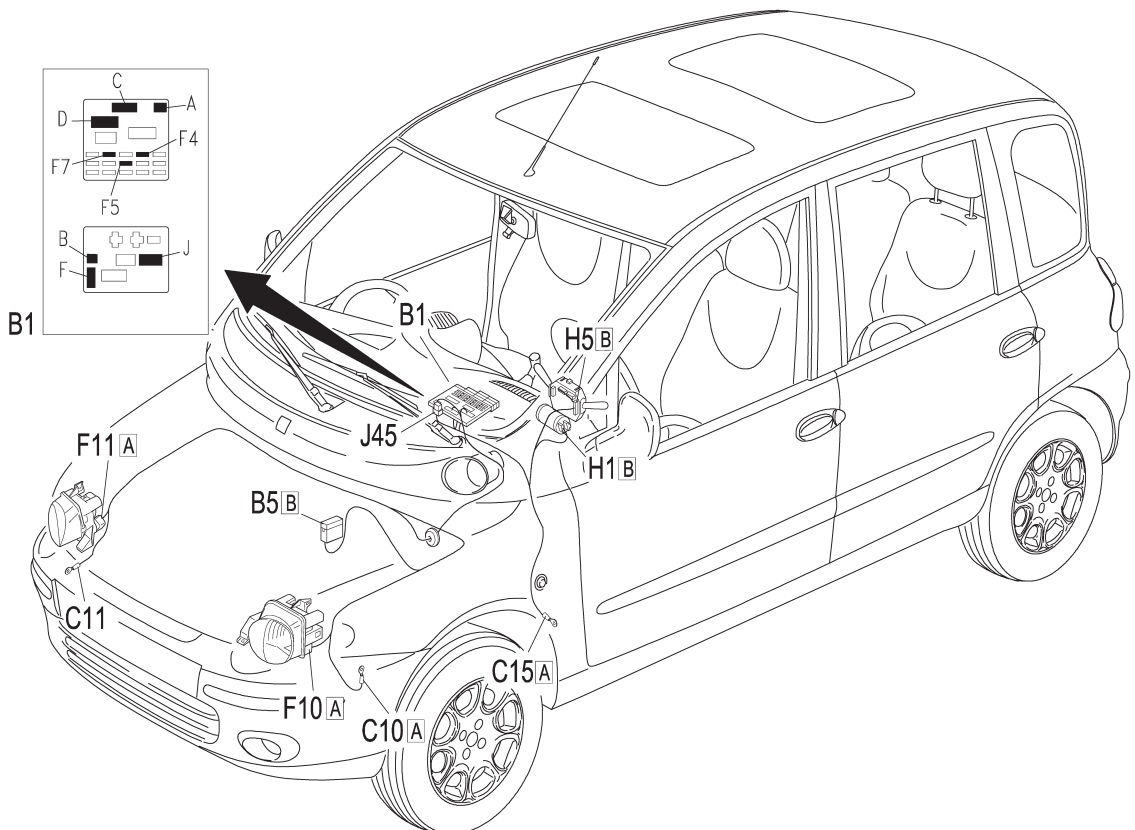

GÉNÉRALITÉS

MÉCANIQUE

ÉQUIPEMENT ÉLECTRIQUE

CARROSSERIE

CODE : 2011 Euro3
DESCRIPTION : FEUX DE CROISEMENT

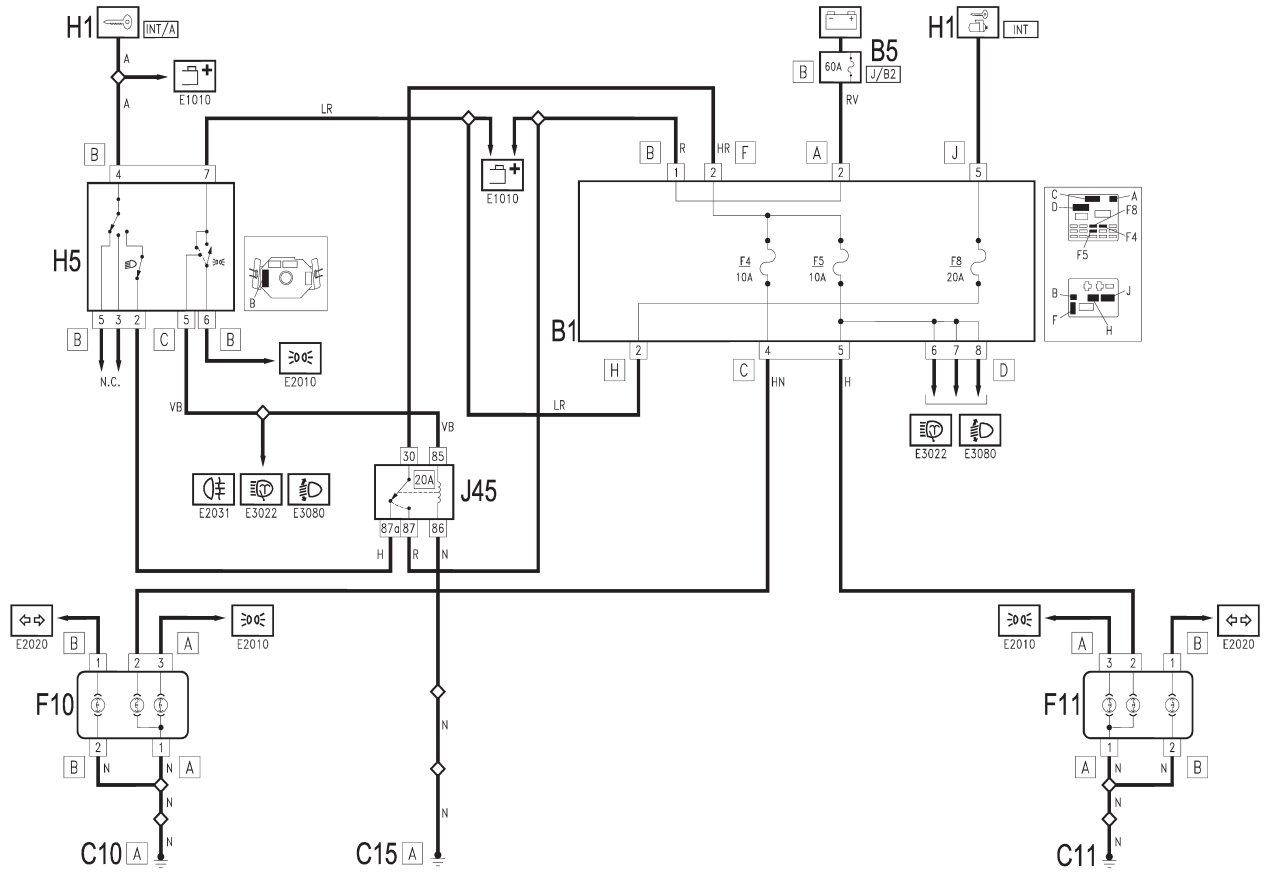

CODE : 2011 Euro3
DESCRIPTION : FEUX DE CROISEMENT

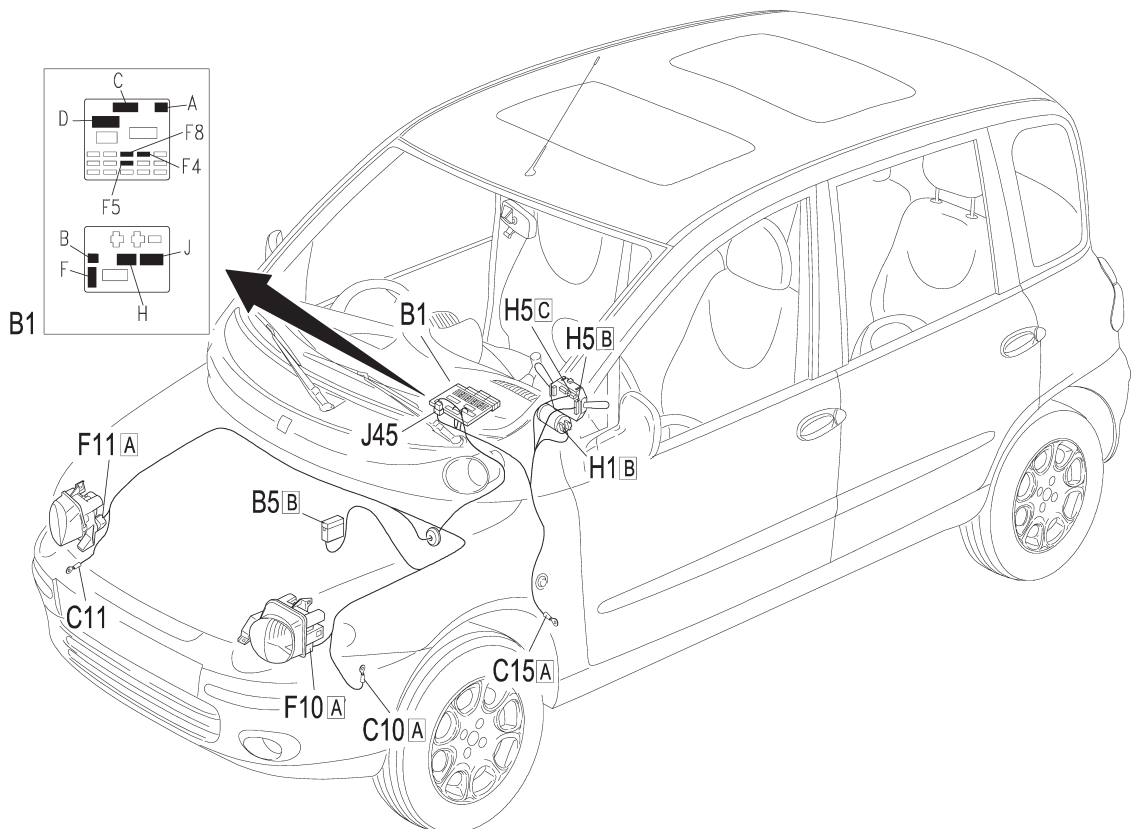

GÉNÉRALITÉS

MÉCANIQUE

ÉQUIPEMENT ÉLECTRIQUE

CARROSSERIE

Feux de route

CODE : 2012
DESCRIPTION : FEUX DE ROUTE

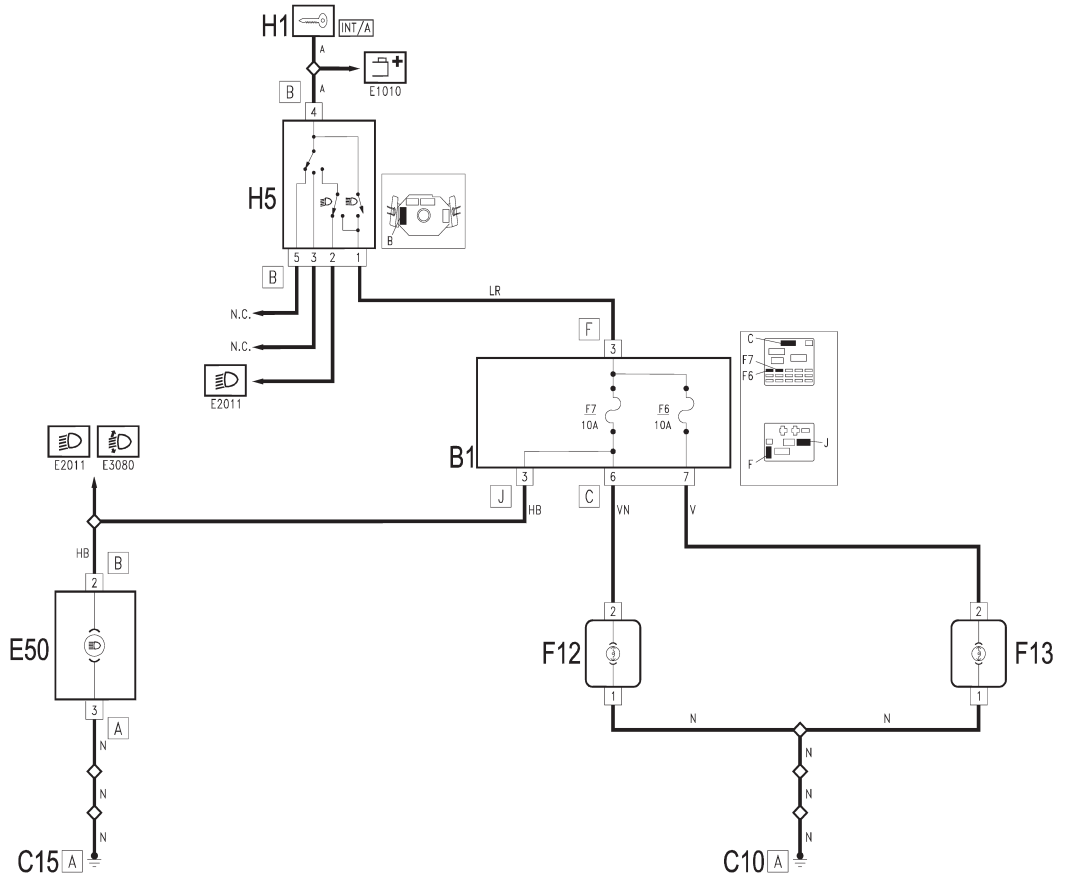

CODE : 2012
DESCRIPTION : FEUX DE ROUTE

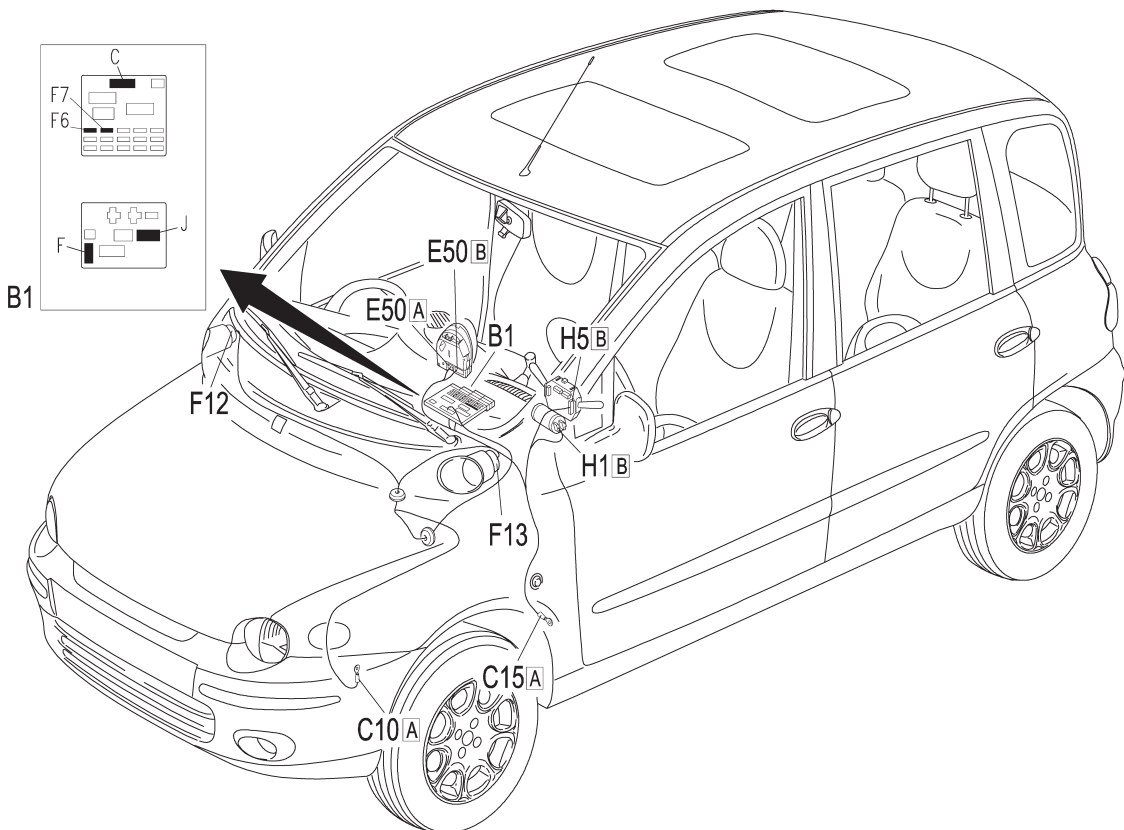

GÉNÉRALITÉS

MÉCANIQUE

ÉQUIPEMENT ÉLECTRIQUE

CARROSSERIE

CODE : 2012 Euro3
DESCRIPTION : FEUX DE ROUTE

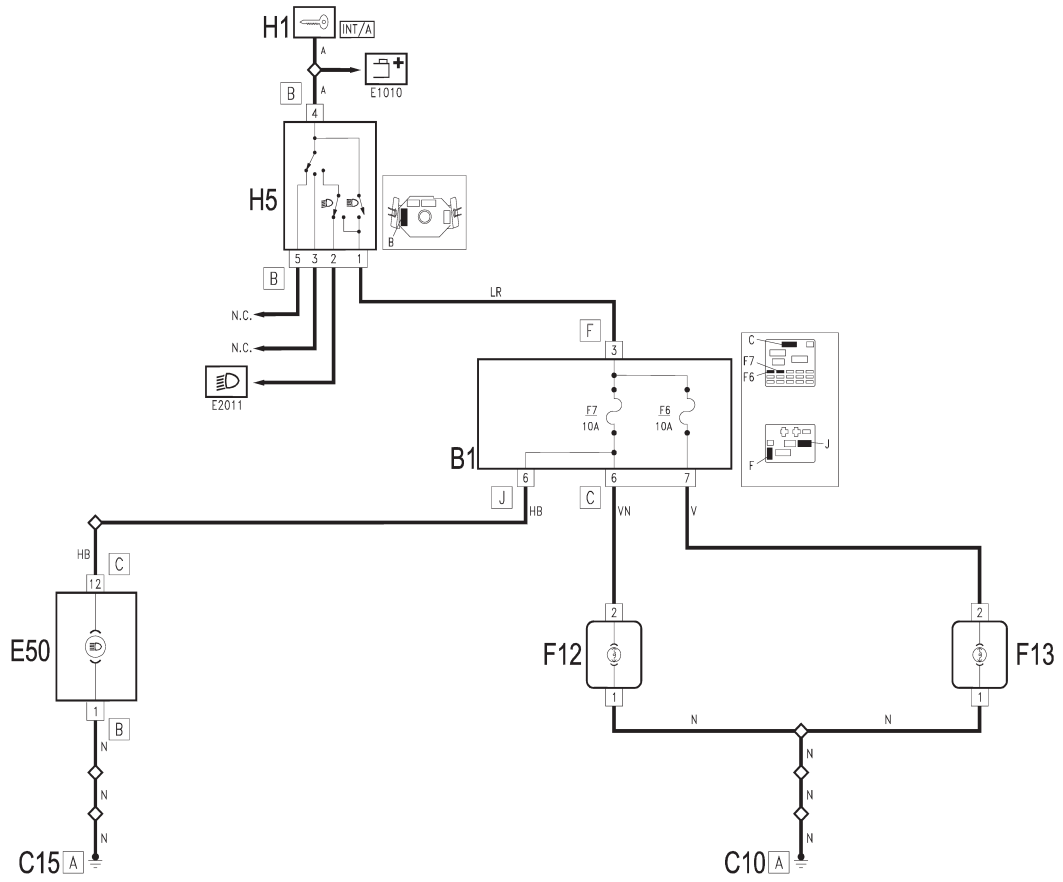

CODE : 2012 Euro3
DESCRIPTION : FEUX DE ROUTE

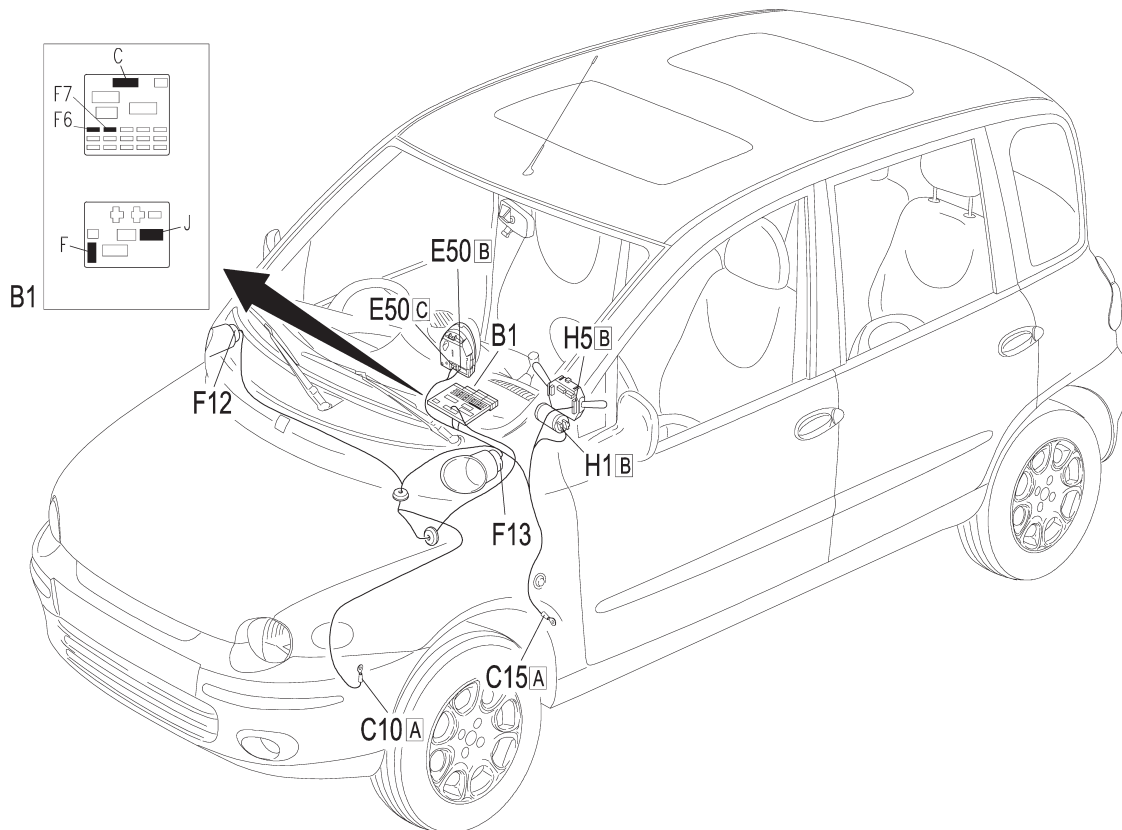

GÉNÉRALITÉS

MÉCANIQUE

ÉQUIPEMENT ÉLECTRIQUE

CARROSSERIE

Clignotants / Feux de détresse

CODE : 2020
DESCRIPTION : CLIGNOTANTS / FEUX DE DETRESSE

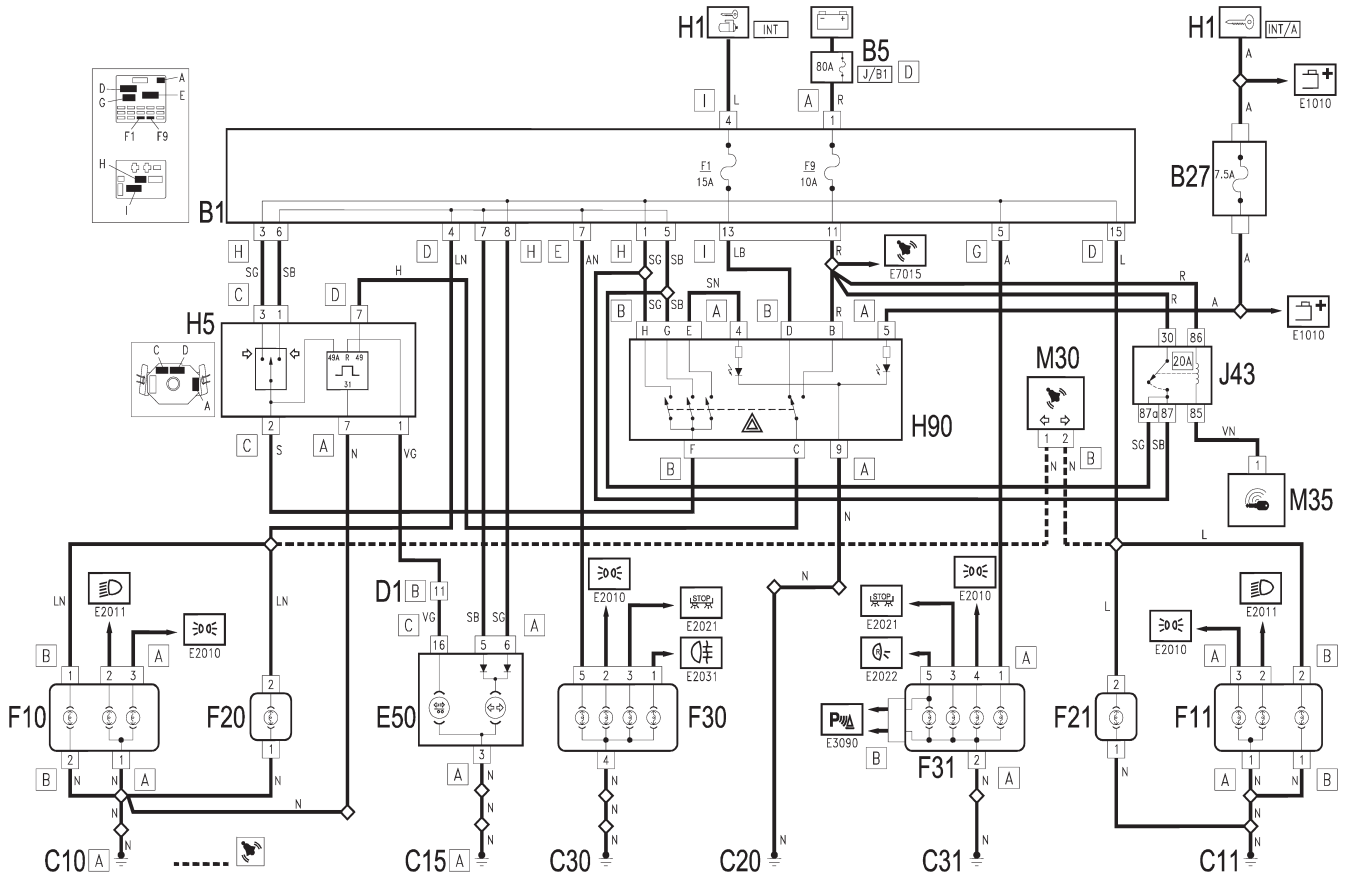

CODE : 2020
DESCRIPTION : CLIGNOTANTS / FEUX DE DETRESSE

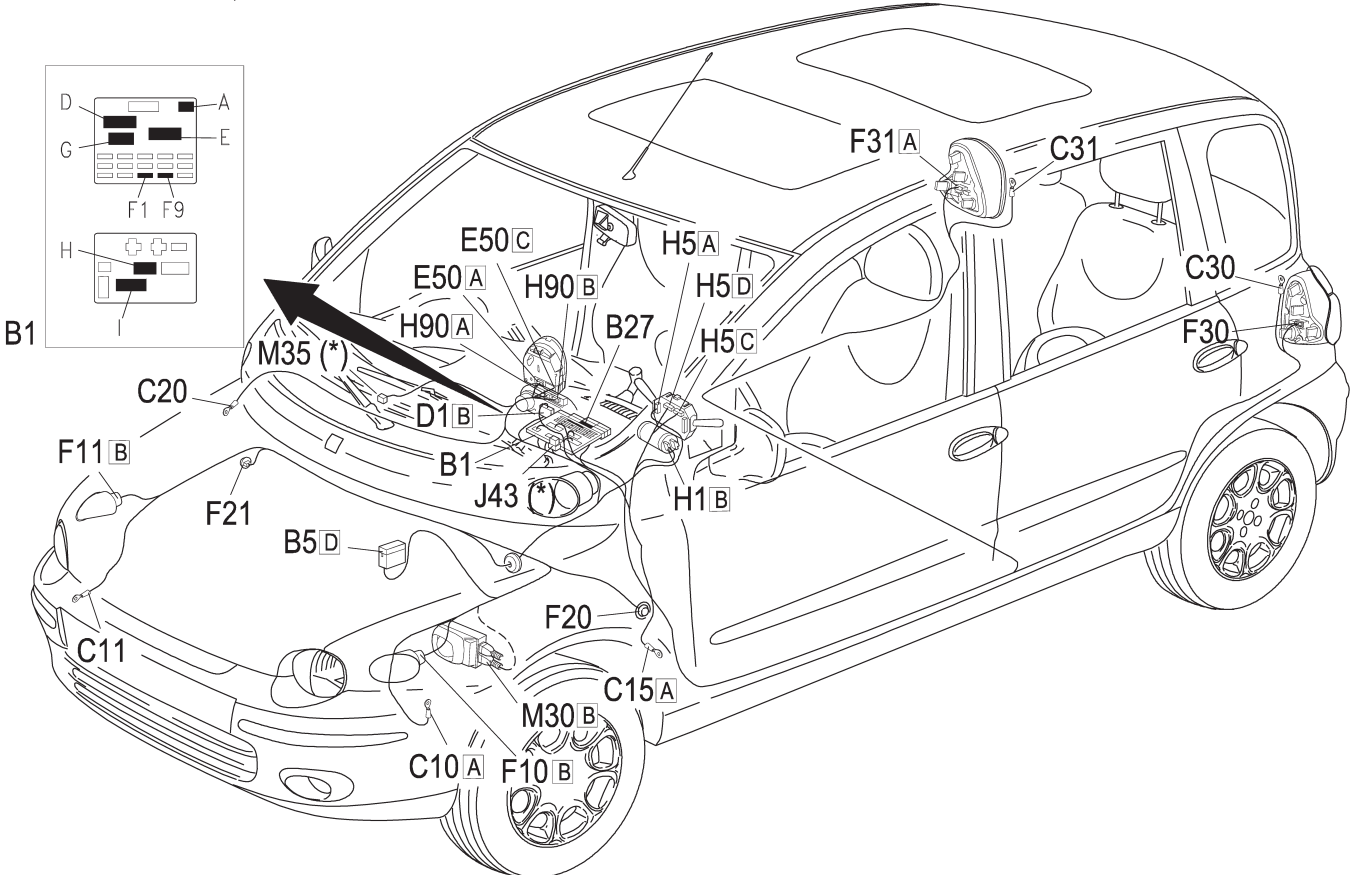

GÉNÉRALITÉS

MÉCANIQUE

ÉQUIPEMENT ÉLECTRIQUE

CARROSSERIE

CODE : 2020 Euro3
 DESCRIPTION : CLIGNOTANTS / FEUX DE DETRESSE

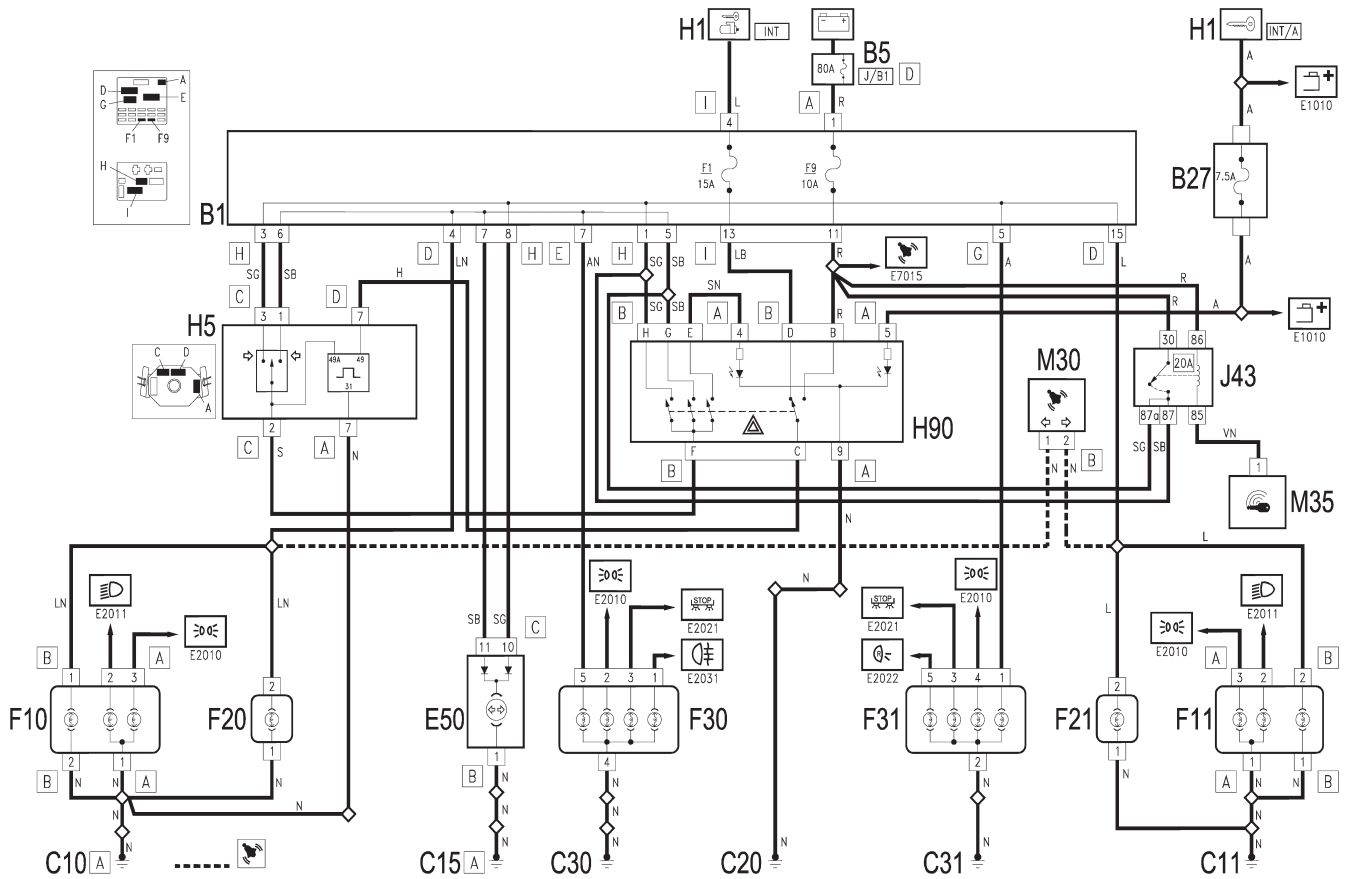

GÉNÉRALITÉS

MÉCANIQUE

CODE : 2020 Euro3
 DESCRIPTION : CLIGNOTANTS / FEUX DE DETRESSE

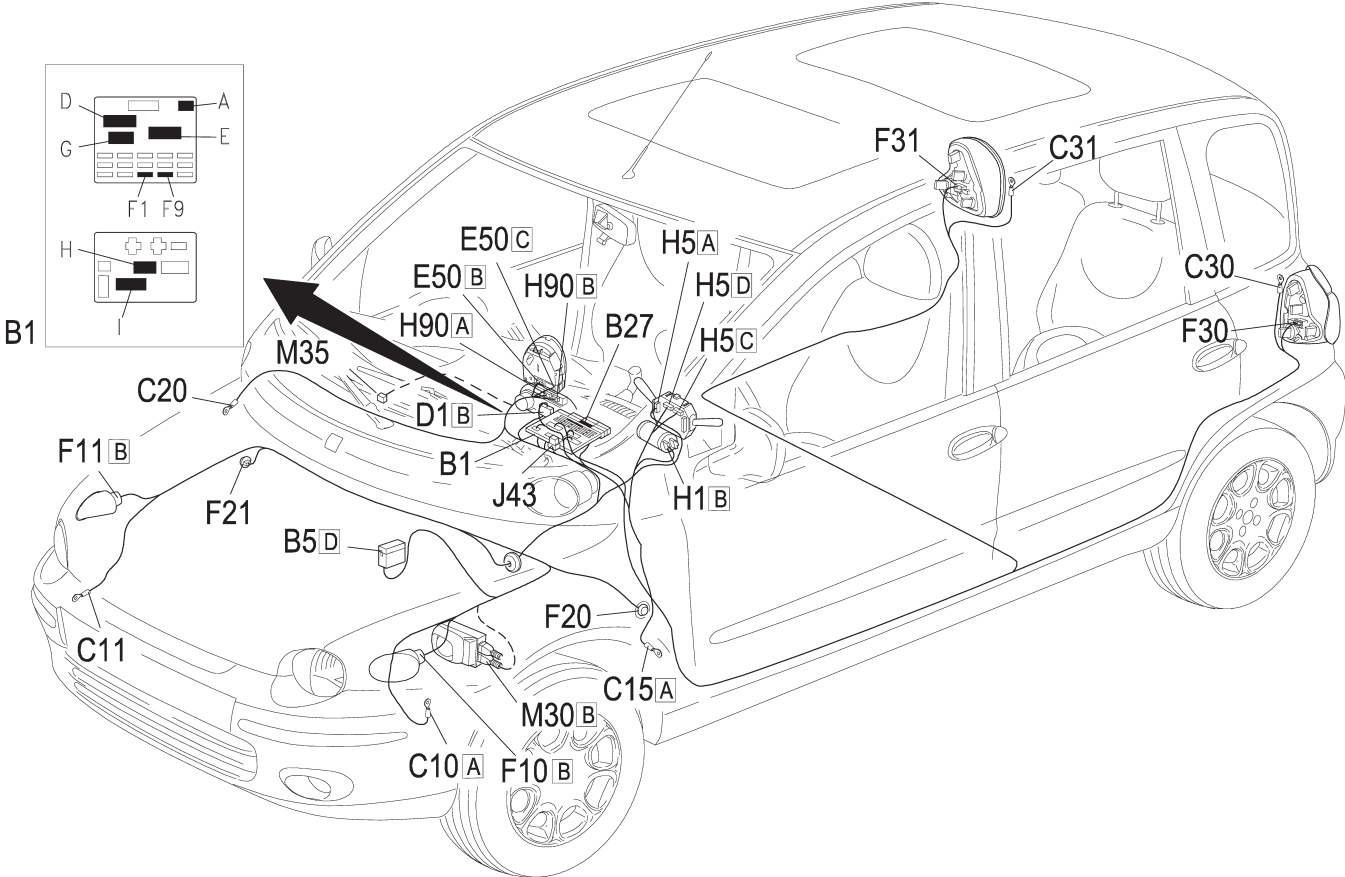

ÉQUIPEMENT ÉLECTRIQUE

CARROSSERIE

Feux de stop

CODE : 2021
DESCRIPTION : FEUX DE STOP

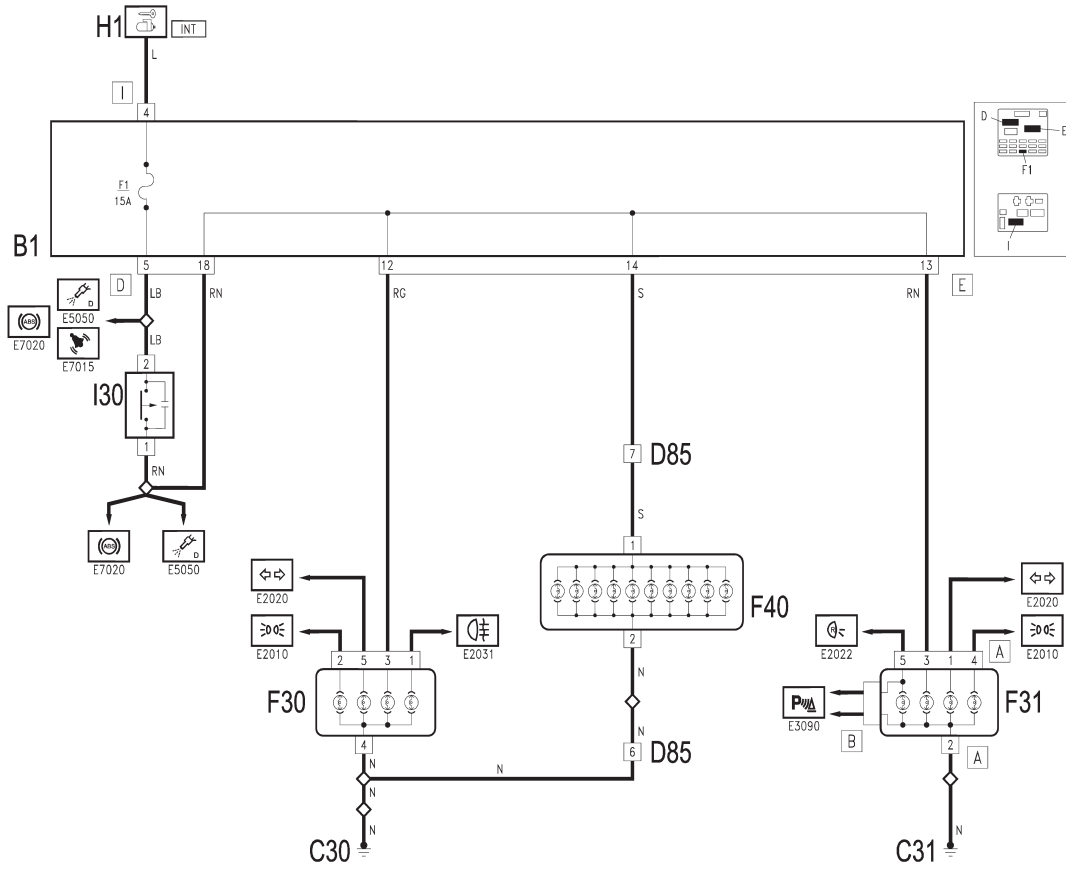

CODE : 2021
DESCRIPTION : FEUX DE STOP

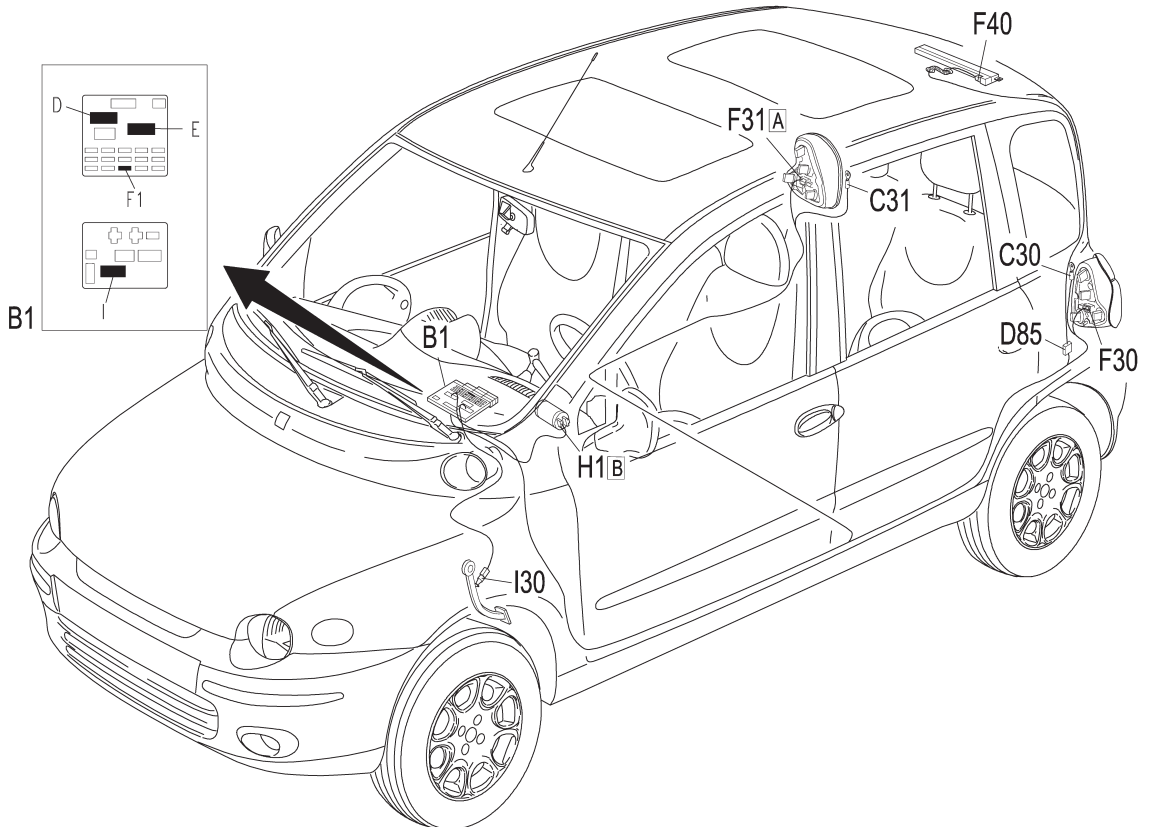

GÉNÉRALITÉS

MÉCANIQUE

ÉQUIPEMENT ÉLECTRIQUE

CARROSSERIE

Feux de recul

CODE : 2022
DESCRIPTION : FEUX DE REcul

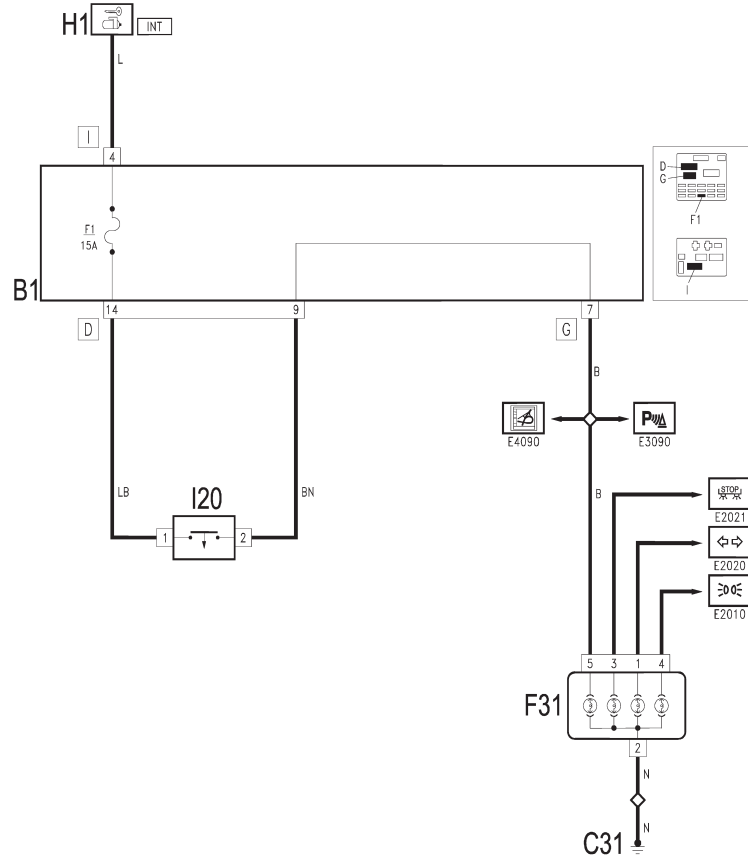

GÉNÉRALITÉS

MÉCANIQUE

CODE : 2022
DESCRIPTION : FEUX DE REcul

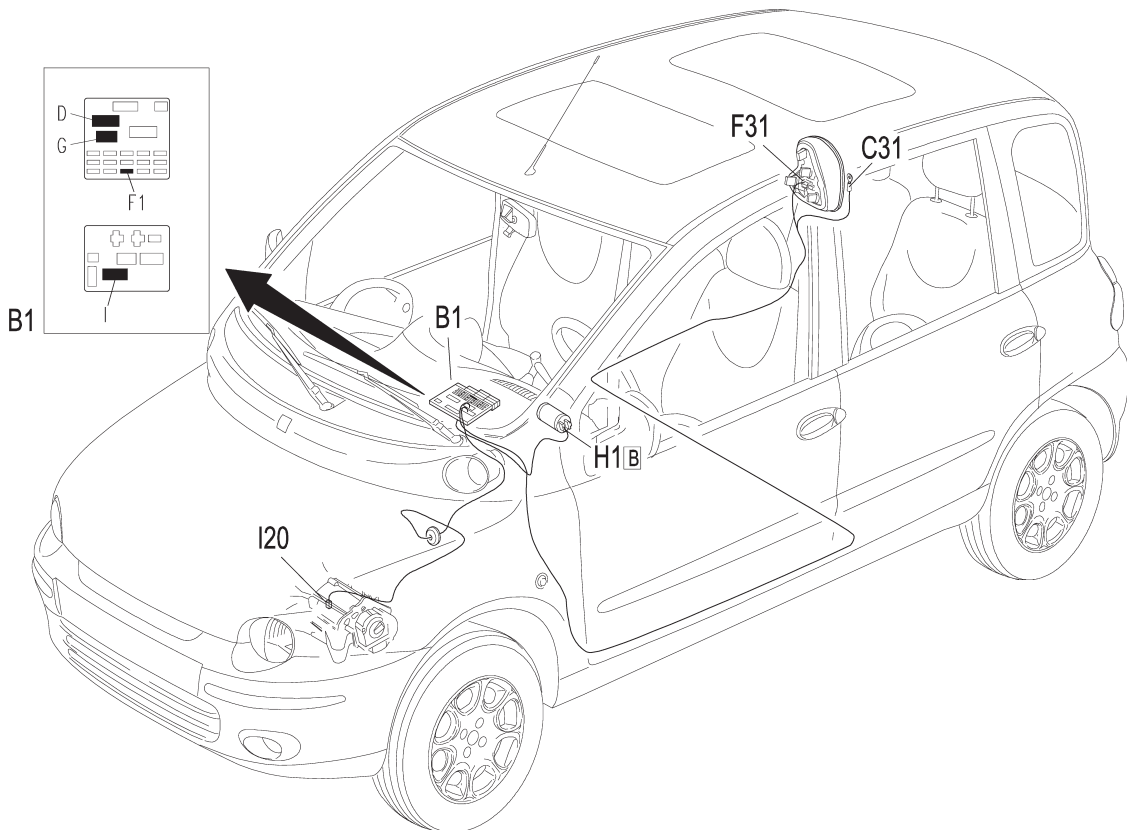

ÉQUIPEMENT ÉLECTRIQUE

CARROSSERIE

Feux anti-brouillard

CODE : 2030
DESCRIPTION : FEUX ANTI-BROUILLARD

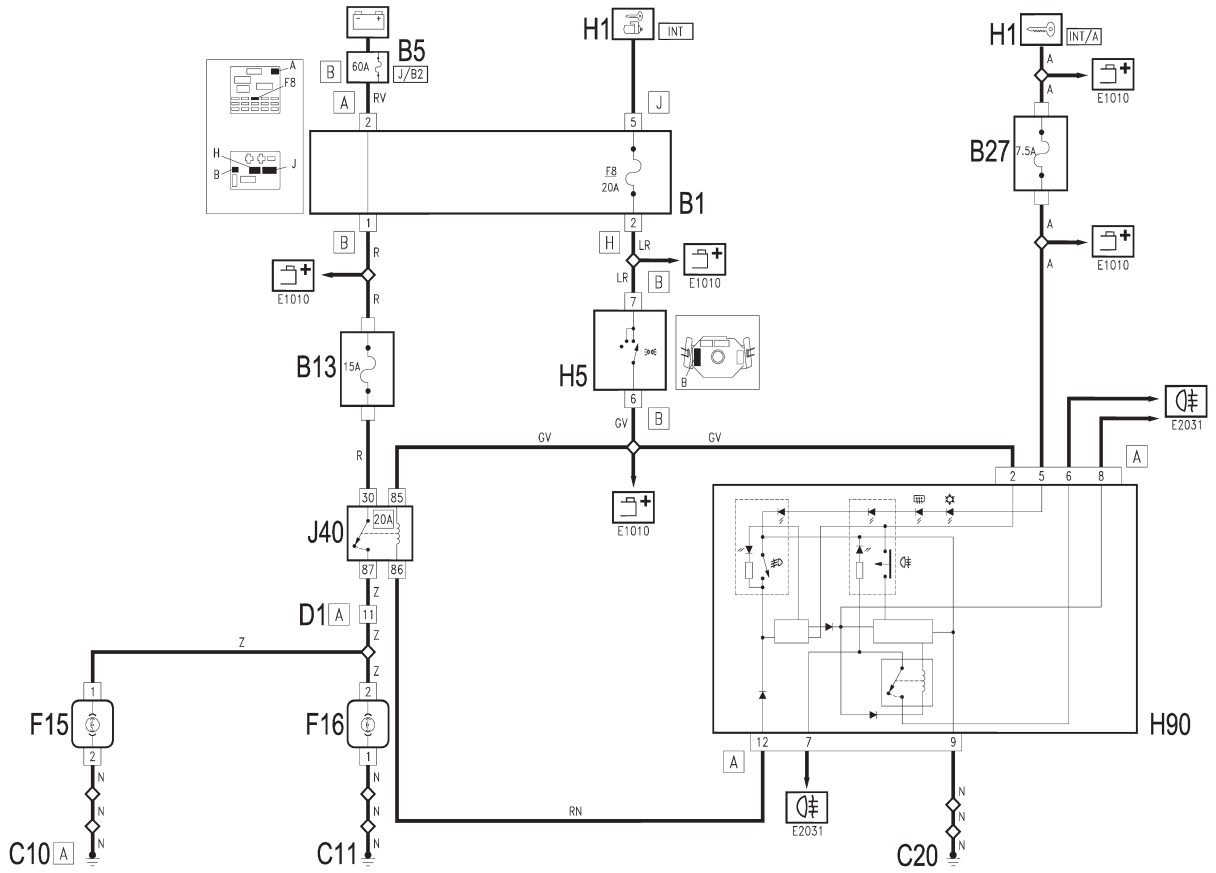

CODE : 2030
DESCRIPTION : FEUX ANTI-BROUILLARD

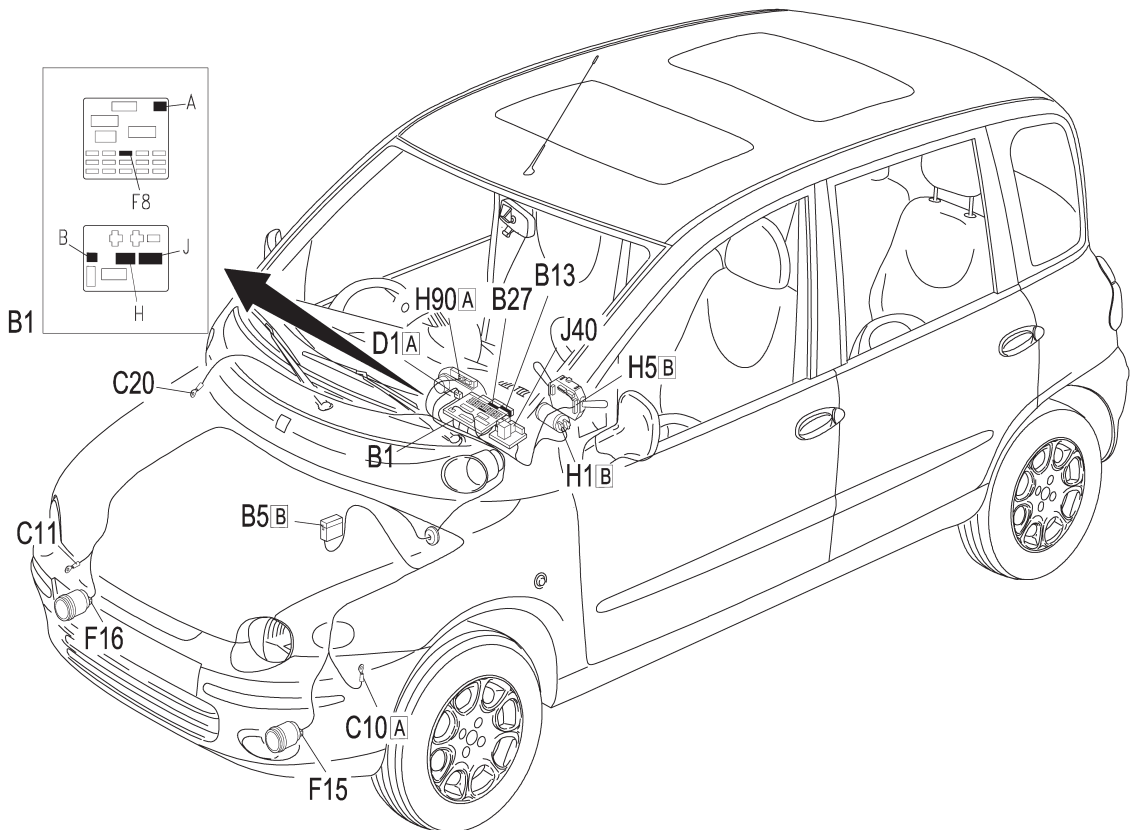

GÉNÉRALITÉS

MÉCANIQUE

ÉQUIPEMENT ÉLECTRIQUE

CARROSSERIE

Feux AR de brouillard

CODE : 2031
DESCRIPTION : FEUX AR DE BROUILLARD

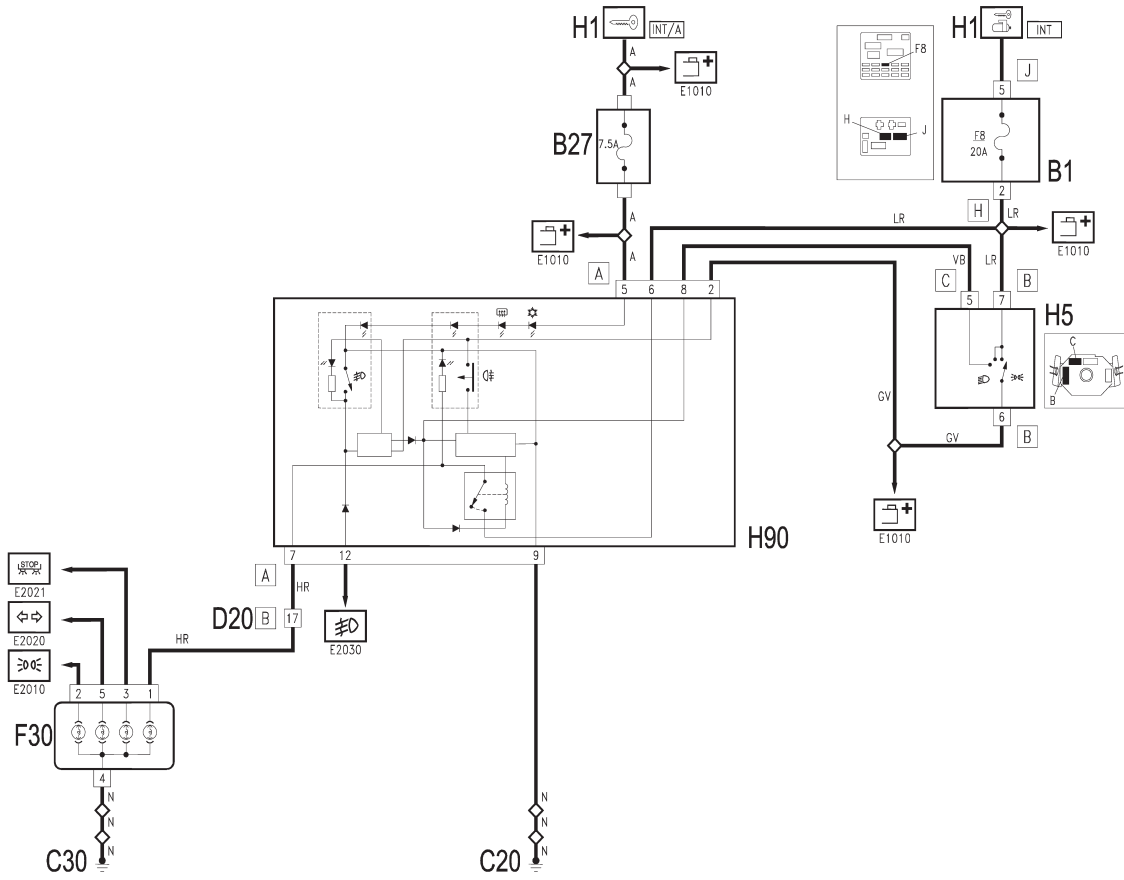

CODE : 2031
DESCRIPTION : FEUX AR DE BROUILLARD

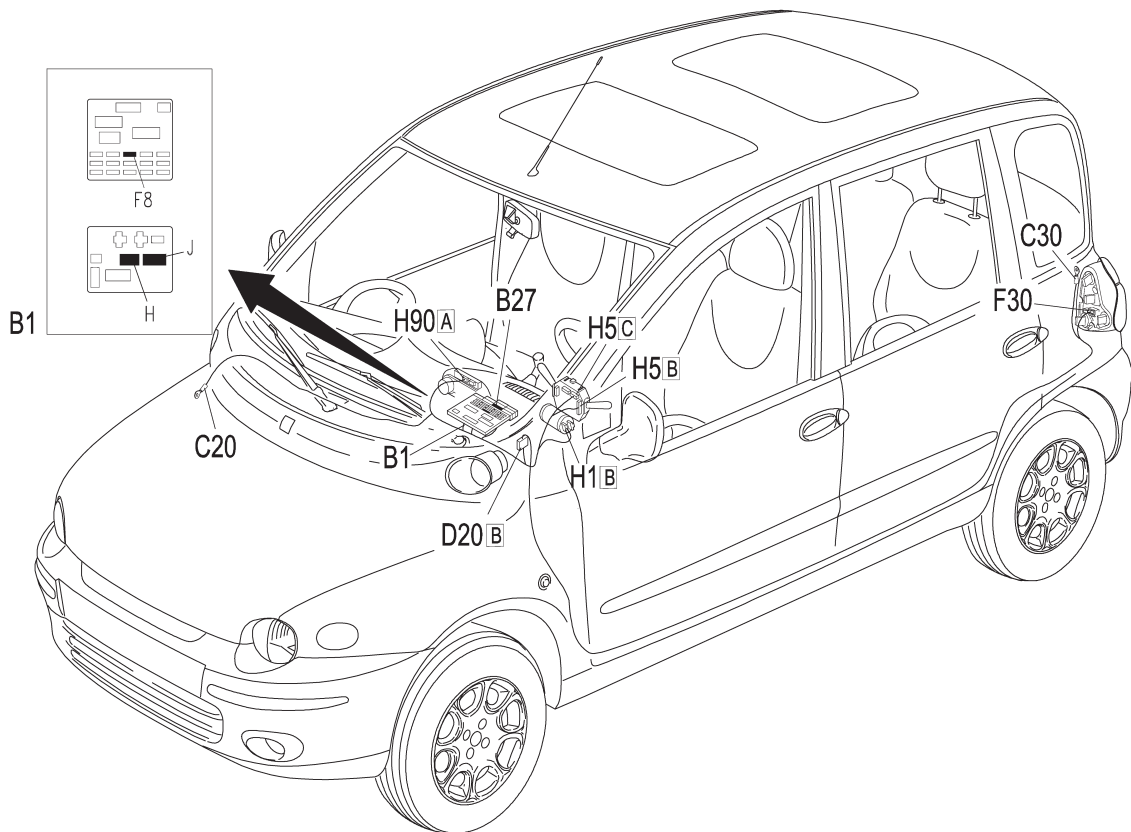

GÉNÉRALITÉS

MÉCANIQUE

ÉQUIPEMENT ÉLECTRIQUE

CARROSSERIE

Plafonnier

CODE : 2510
DESCRIPTION : PLAFONNIER

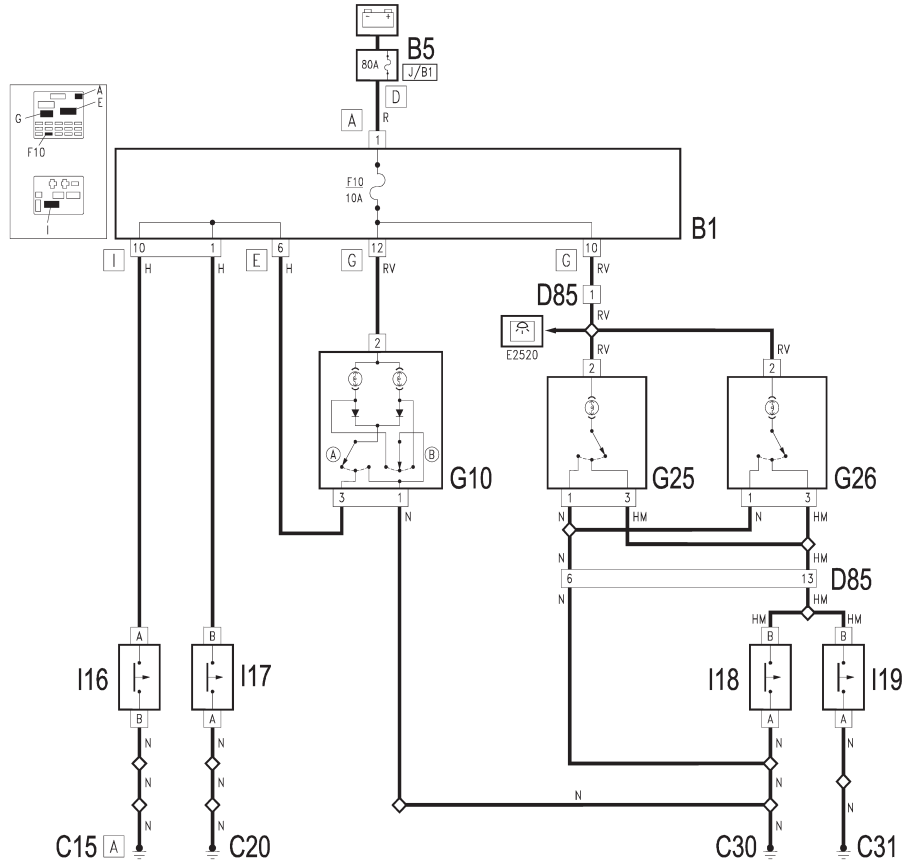

CODE : 2510
DESCRIPTION : PLAFONNIER

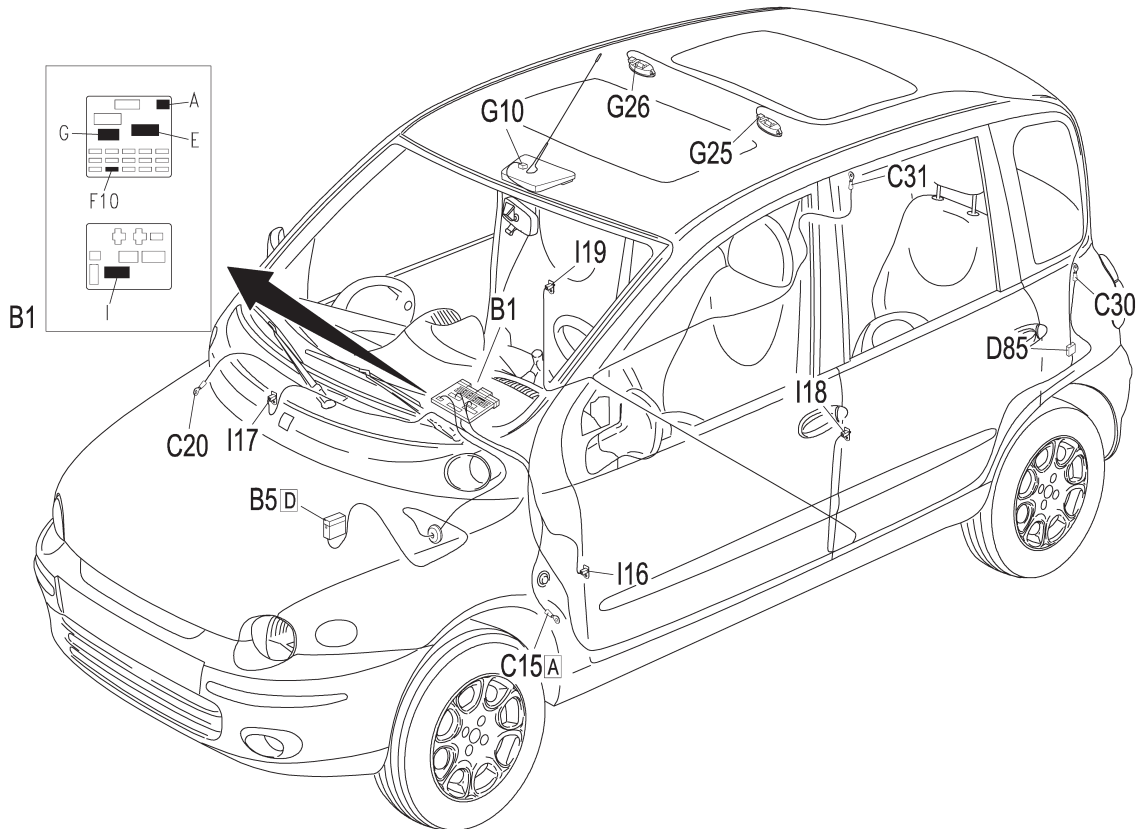

GÉNÉRALITÉS

MÉCANIQUE

ÉQUIPEMENT ÉLECTRIQUE

CARROSSERIE

Eclairage boîte à gants - Coffre - Pare-soleil

CODE : 2520
DESCRIPTION : ECLAIRAGE BOITE A GANTS - COFFRE -VISIERE PARE-SOLEIL

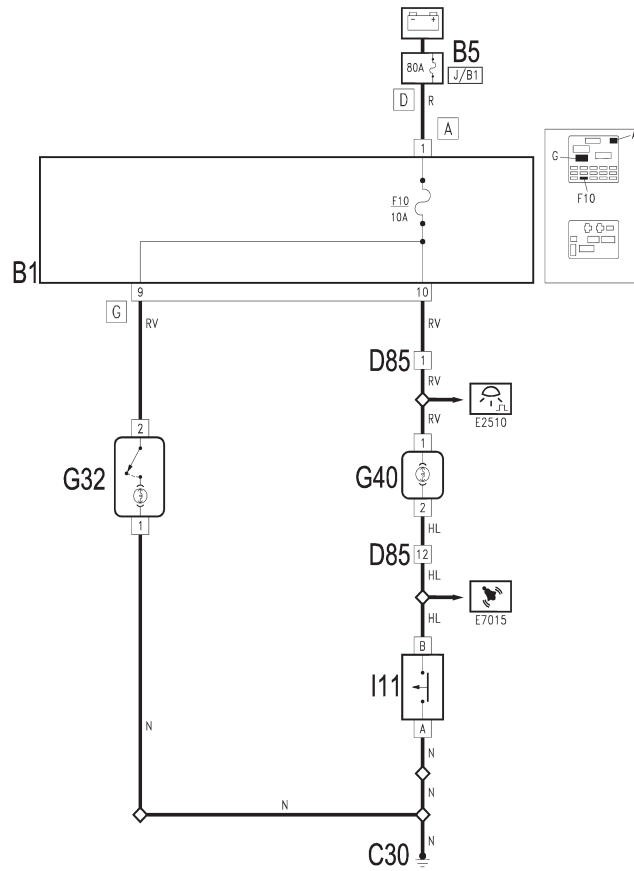

GÉNÉRALITÉS

MÉCANIQUE

ÉQUIPEMENT ÉLECTRIQUE

CARROSSERIE

CODE : 2520
DESCRIPTION : ECLAIRAGE BOITE A GANTS - COFFRE -VISIERE PARE-SOLEIL

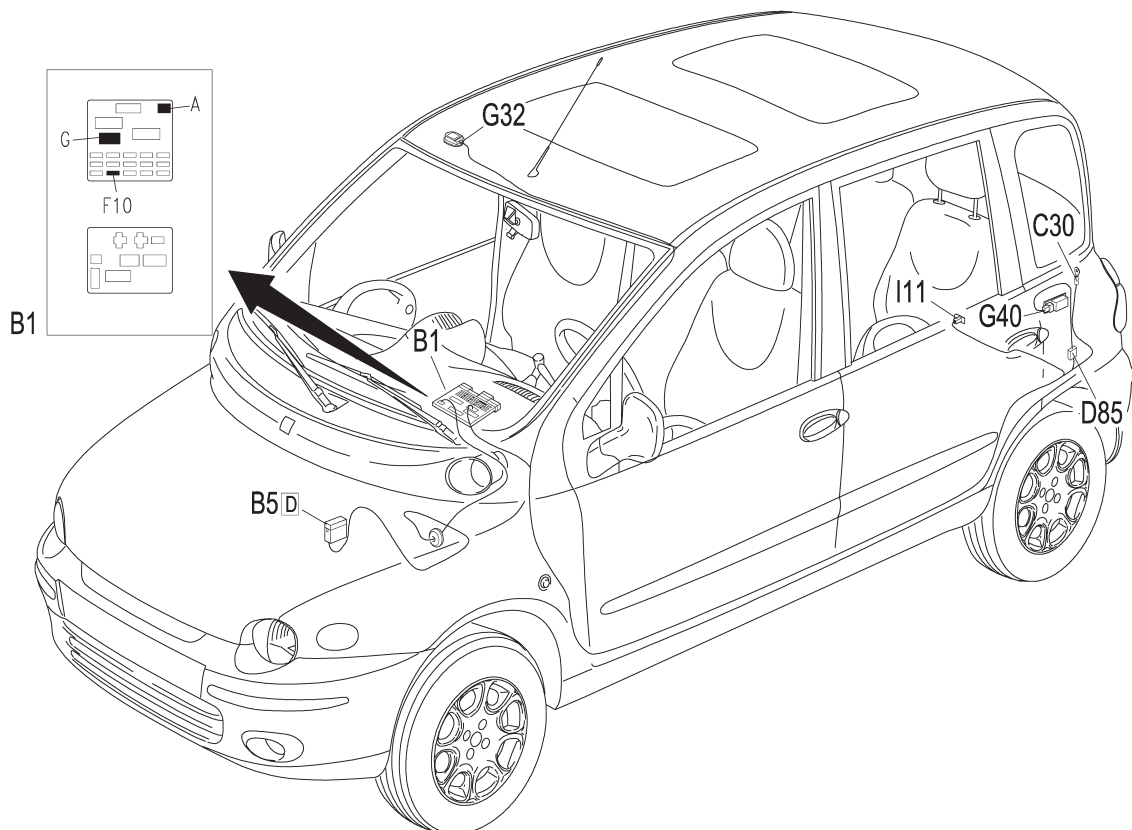

Avertisseur sonore

CODE : 3010
DESCRIPTION : AVERTISSEURS SONORES

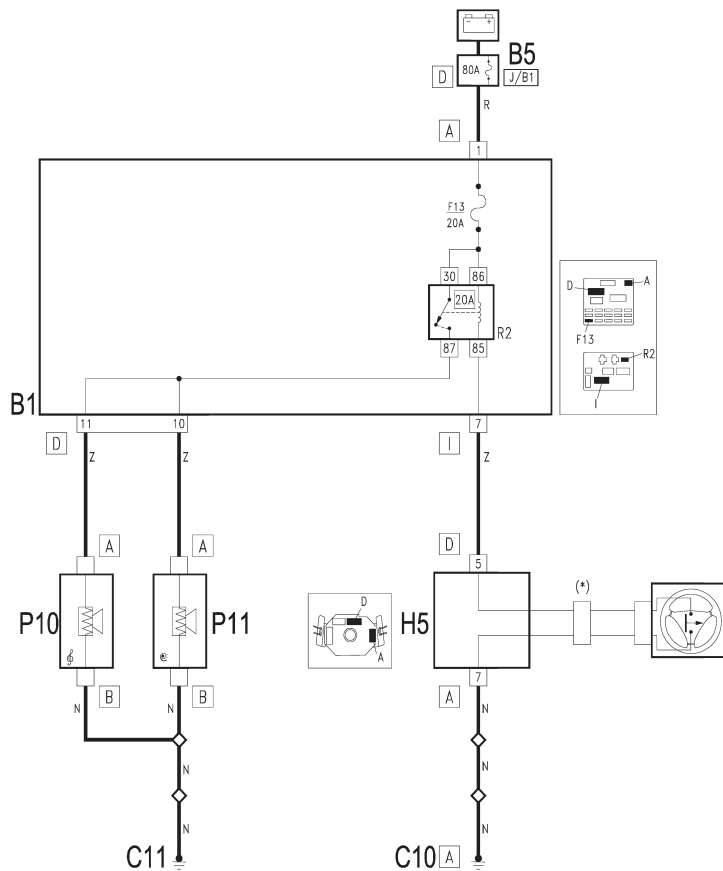

CODE : 3010
DESCRIPTION : AVERTISSEURS SONORES

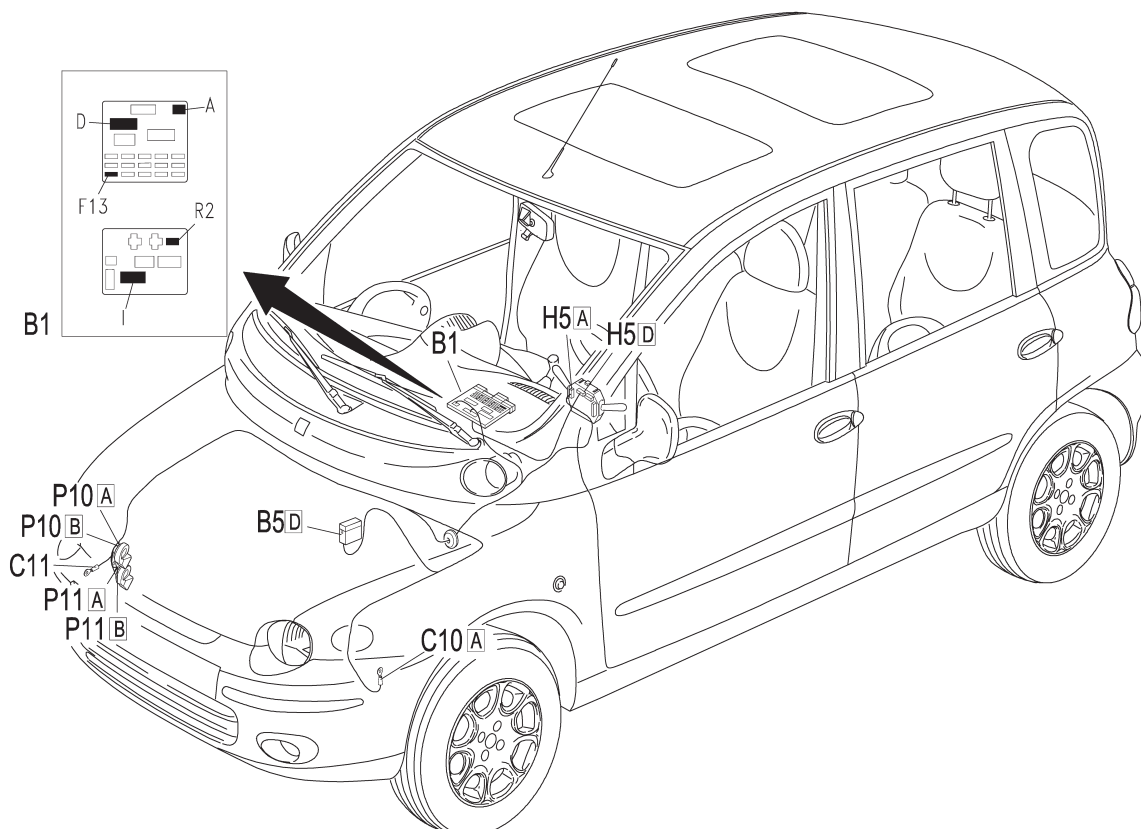

GÉNÉRALITÉS

MÉCANIQUE

ÉQUIPEMENT ÉLECTRIQUE

CARROSSERIE

Essuie / Lave-glace

CODE : 3020
DESCRIPTION : ESSUIE/LAVE-GLACE

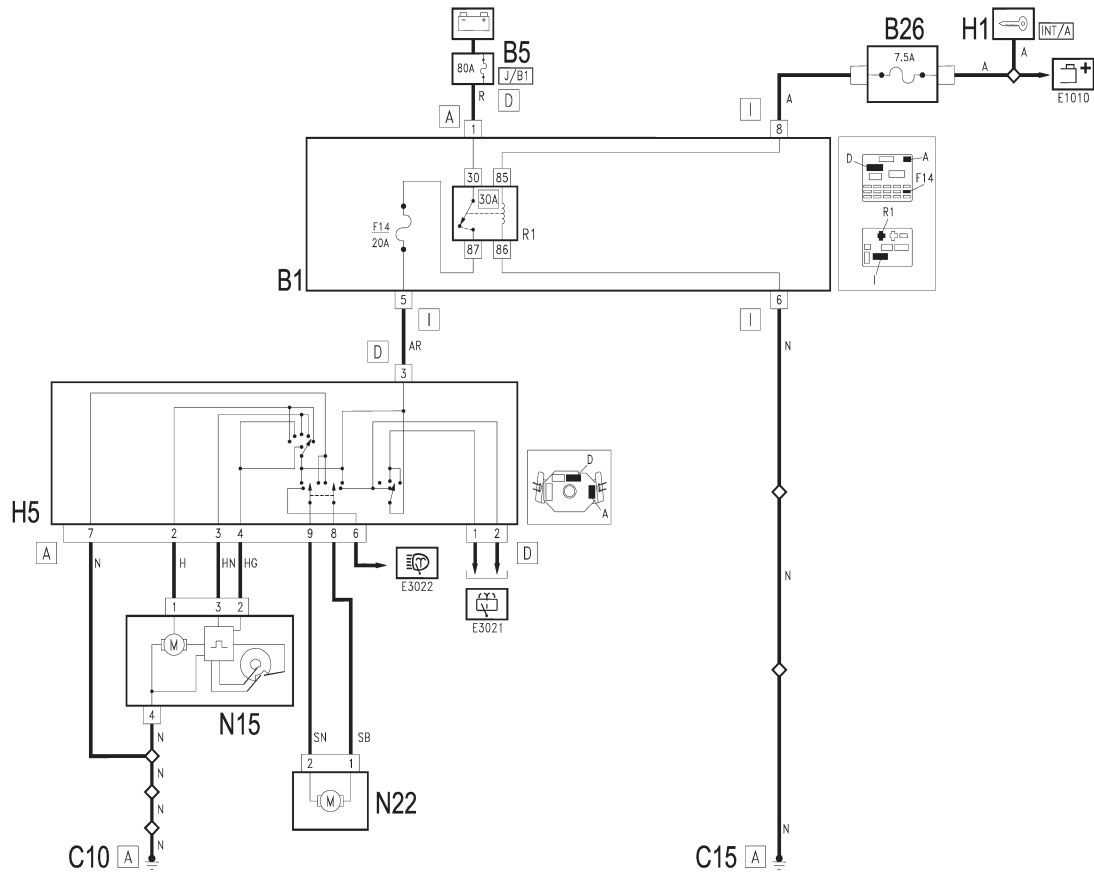

GÉNÉRALITÉS

MÉCANIQUE

CODE : 3020
DESCRIPTION : ESSUIE/LAVE-GLACE

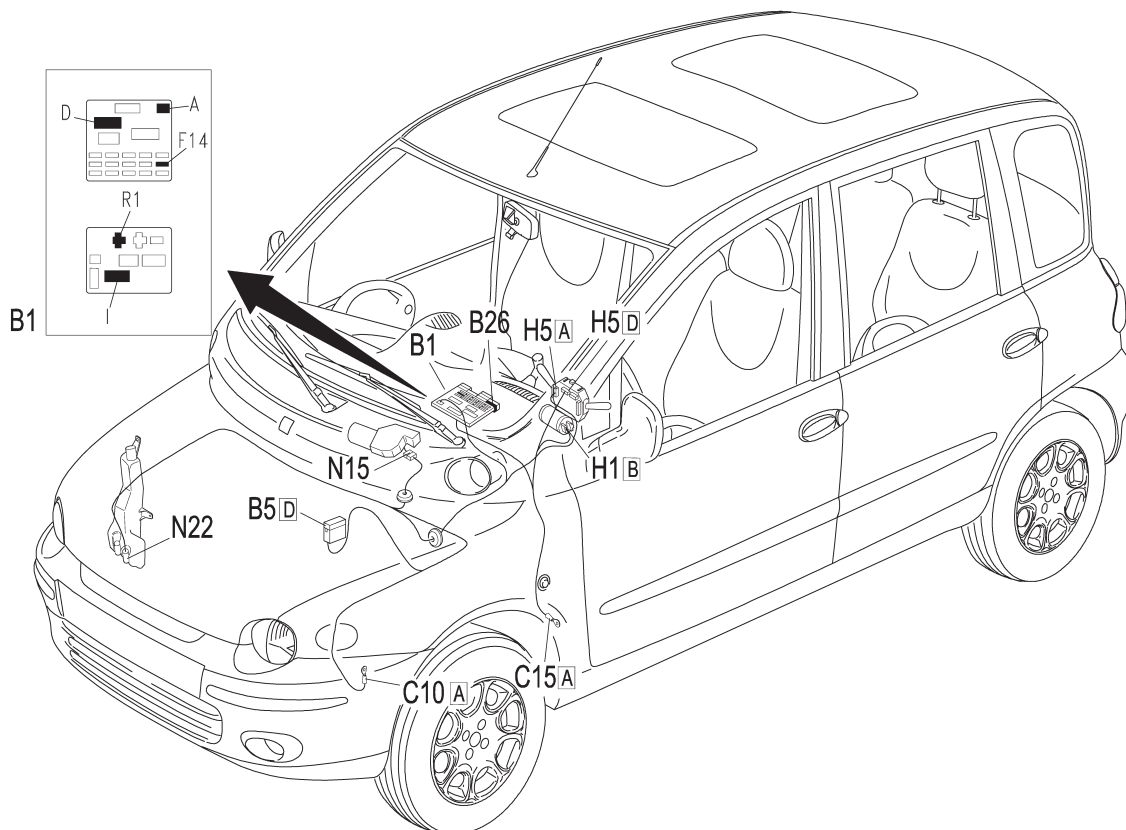

ÉQUIPEMENT ÉLECTRIQUE

CARROSSERIE

Essuie /Lave-glace de lunette AR

CODE : 3021
DESCRIPTION : ESSUIE / LAVE GLACE DE LUNETTE AR

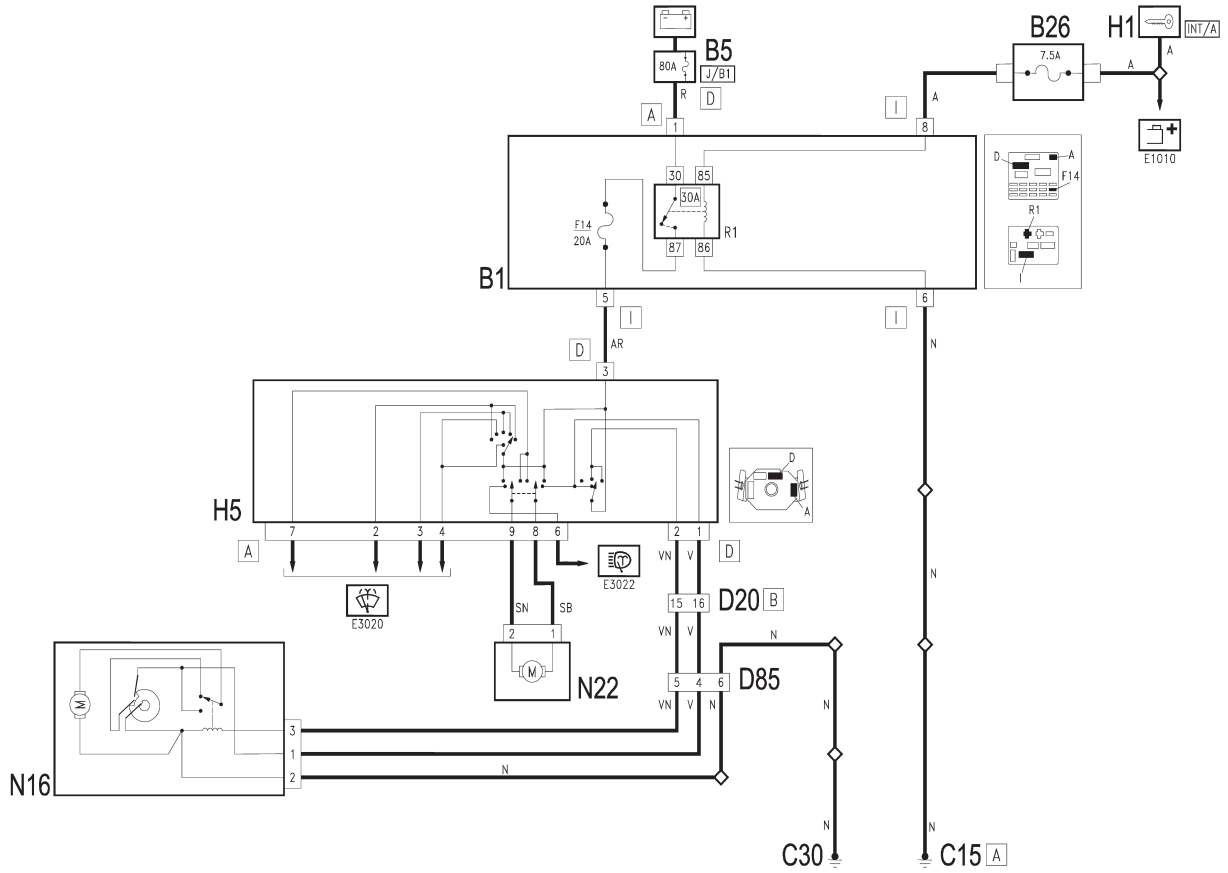

CODE : 3021
DESCRIPTION : ESSUIE / LAVE GLACE DE LUNETTE AR

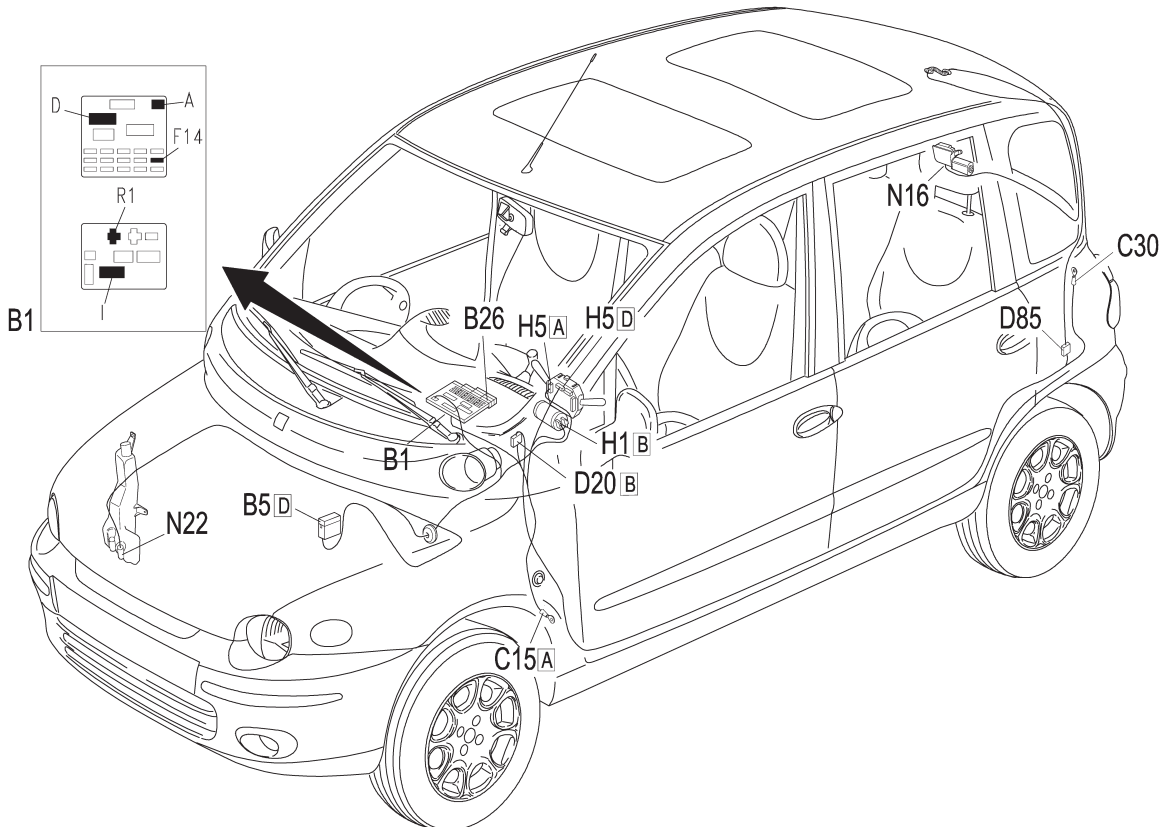

GÉNÉRALITÉS

MÉCANIQUE

ÉQUIPEMENT ÉLECTRIQUE

CARROSSERIE

Lave-phares

CODE : 3022
DESCRIPTION : LAVE-PHARES

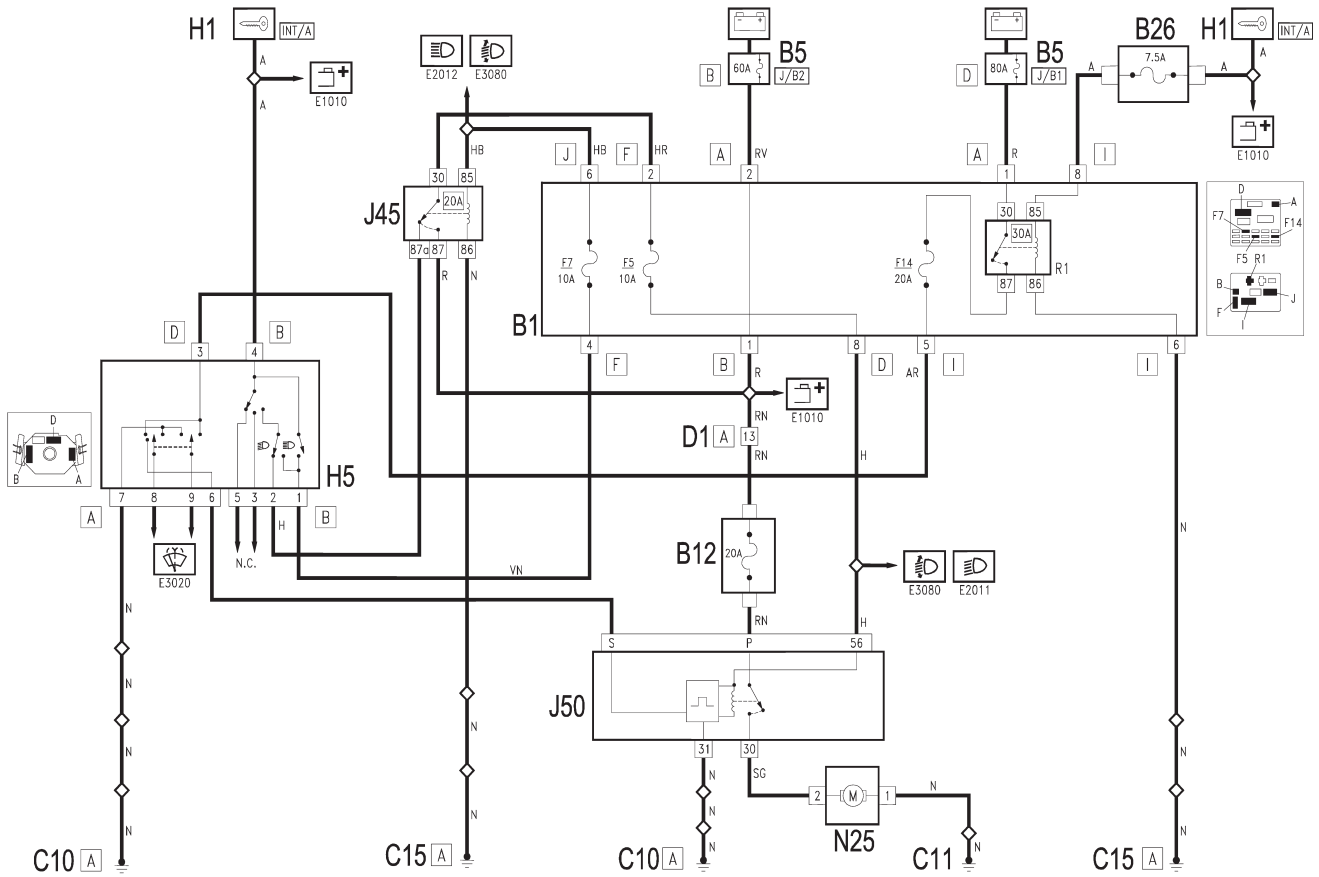

CODE : 3022
DESCRIPTION : LAVE-PHARES

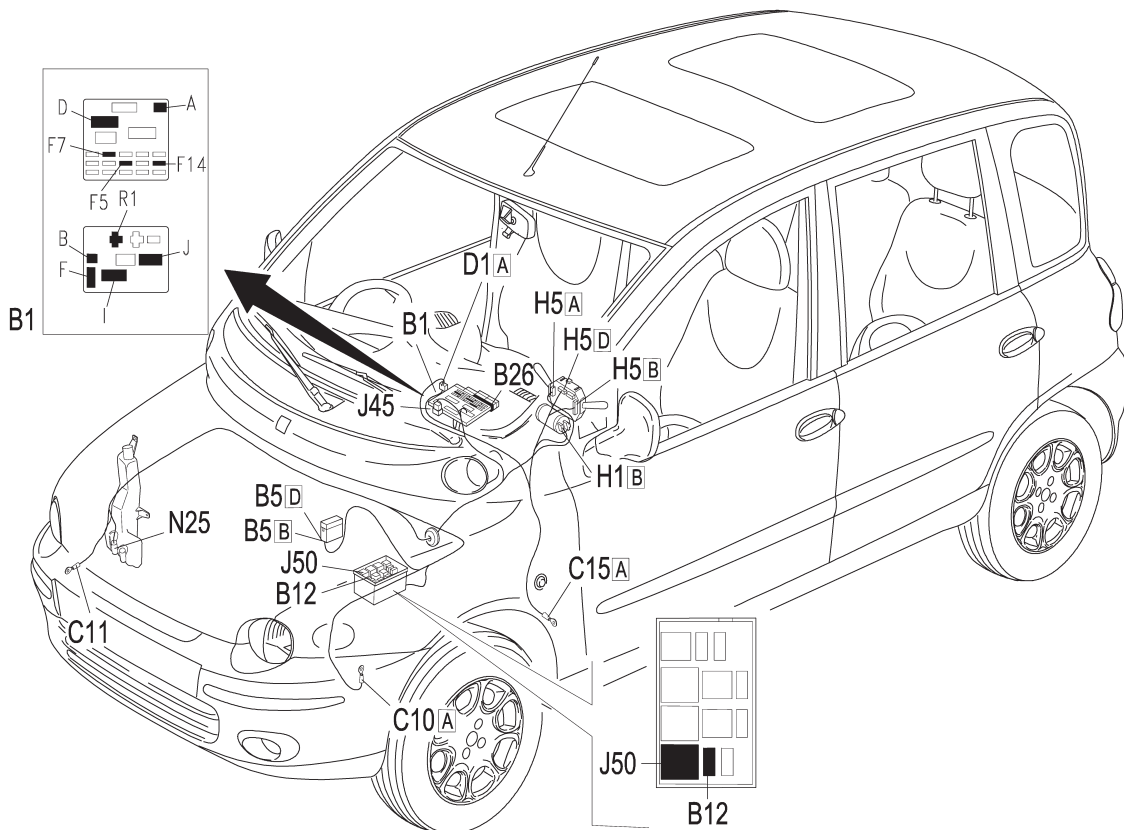

GÉNÉRALITÉS

MÉCANIQUE

ÉQUIPEMENT ÉLECTRIQUE

CARROSSERIE

CODE : 3022 Euro3
DESCRIPTION : LAVE-PHARES

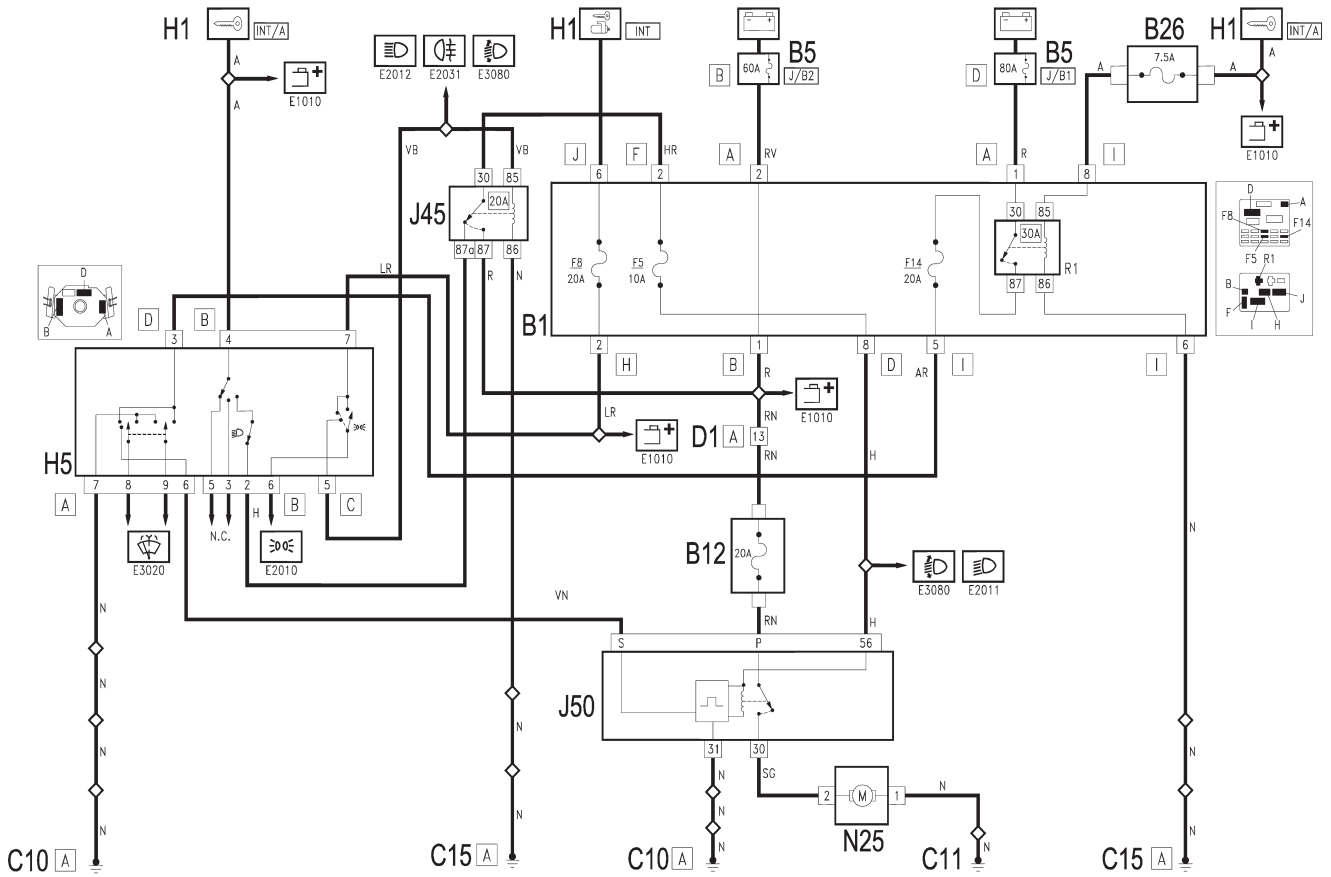

CODE : 3022 Euro3
DESCRIPTION : LAVE-PHARES

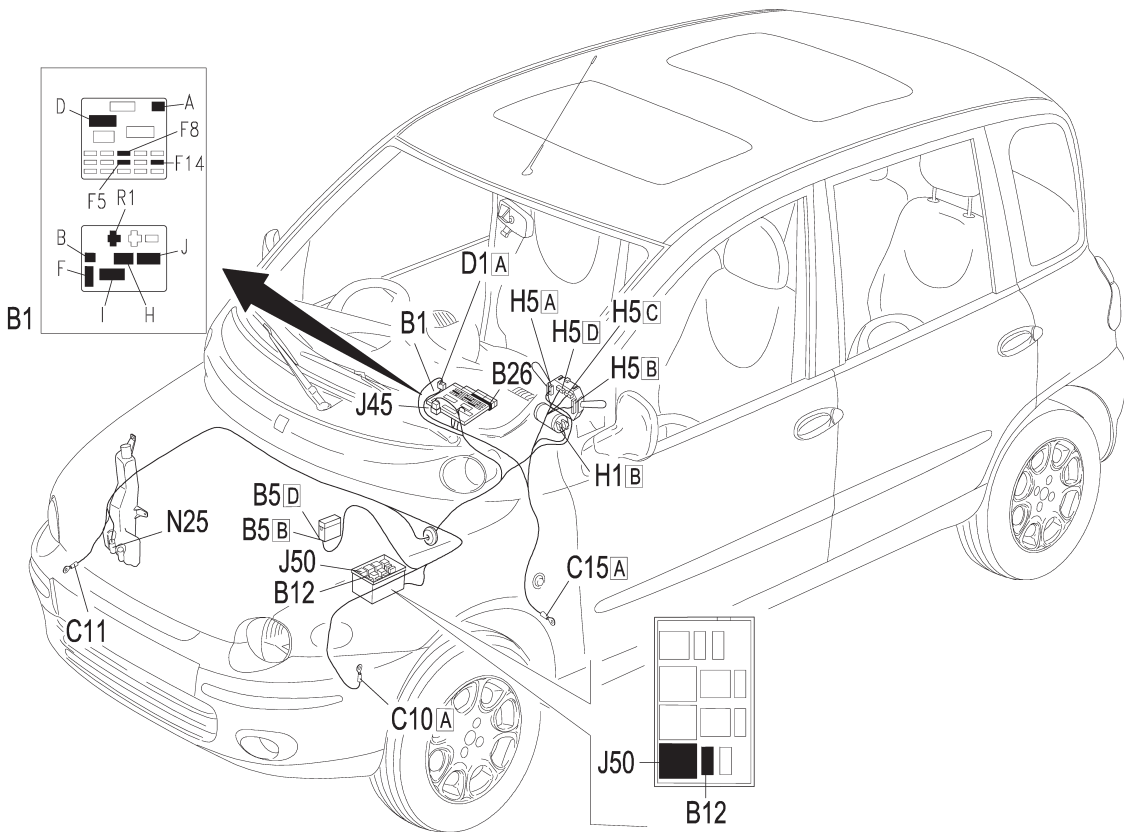

GÉNÉRALITÉS

MÉCANIQUE

ÉQUIPEMENT ÉLECTRIQUE

CARROSSERIE

Dégivrage lunette AR et rétroviseur

CODE : 3030
DESCRIPTION : DEGIVRAGE LUNETTE AR ET RETROVISEURS

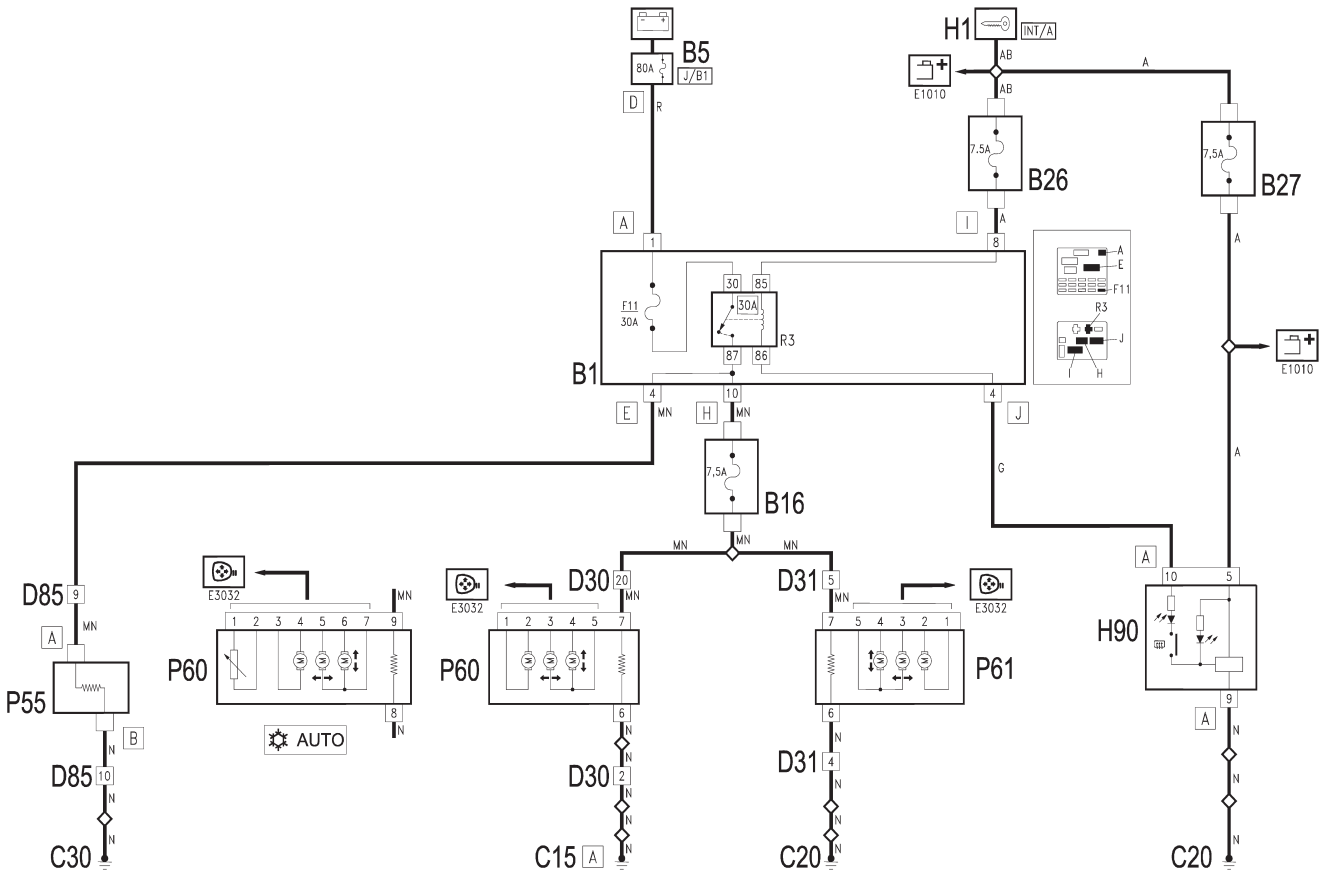

CODE : 3030
DESCRIPTION : DEGIVRAGE LUNETTE AR ET RETROVISEURS

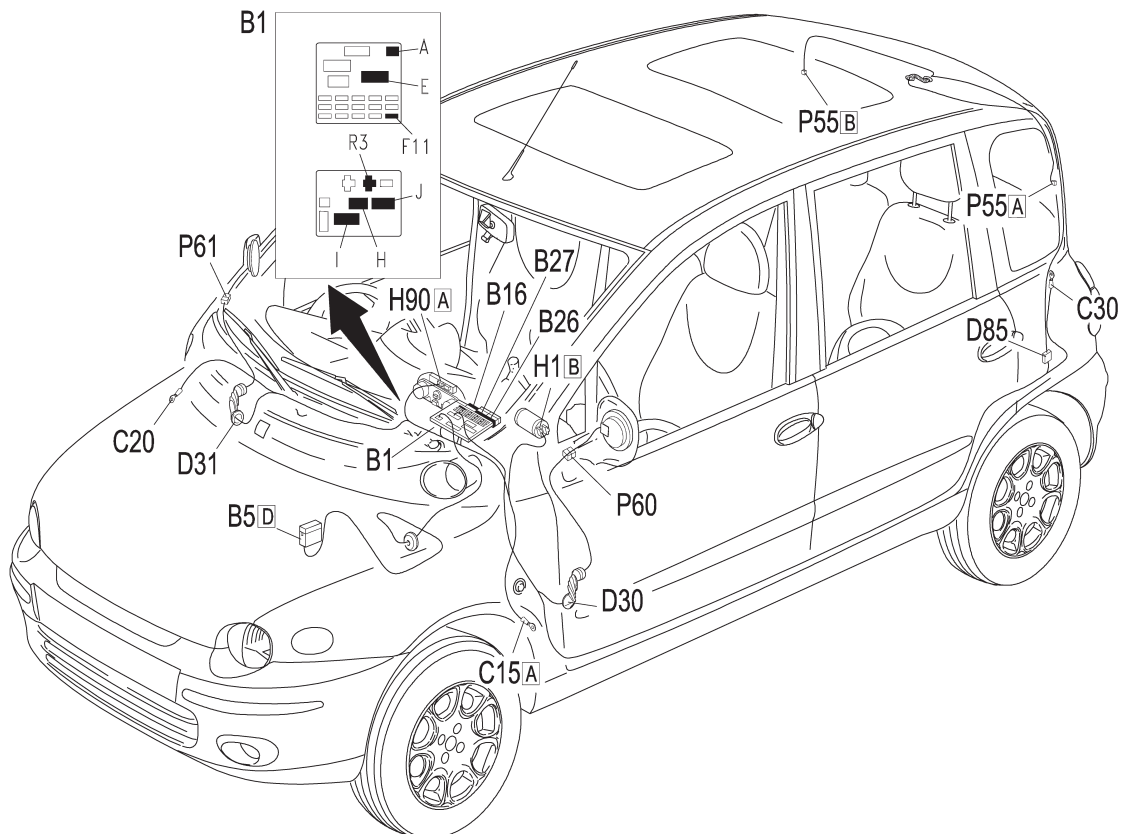

GÉNÉRALITÉS

MÉCANIQUE

ÉQUIPEMENT ÉLECTRIQUE

CARROSSERIE

Réglage rétroviseurs extérieurs

CODE : 3032 Version SX
DESCRIPTION : REGLAGE RETROVISEURS EXTERIEURS

GÉNÉRALITÉS

MÉCANIQUE

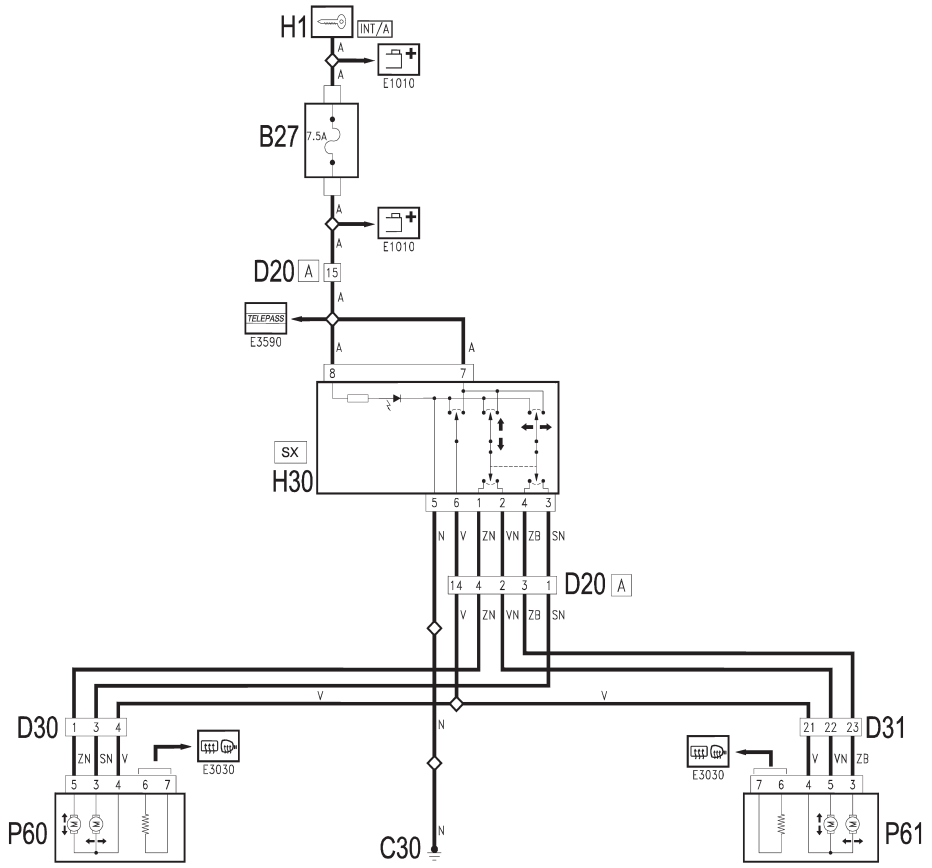

CODE : 3032 Version SX
DESCRIPTION : REGLAGE RETROVISEURS EXTERIEURS

ÉQUIPEMENT ÉLECTRIQUE

CARROSSERIE

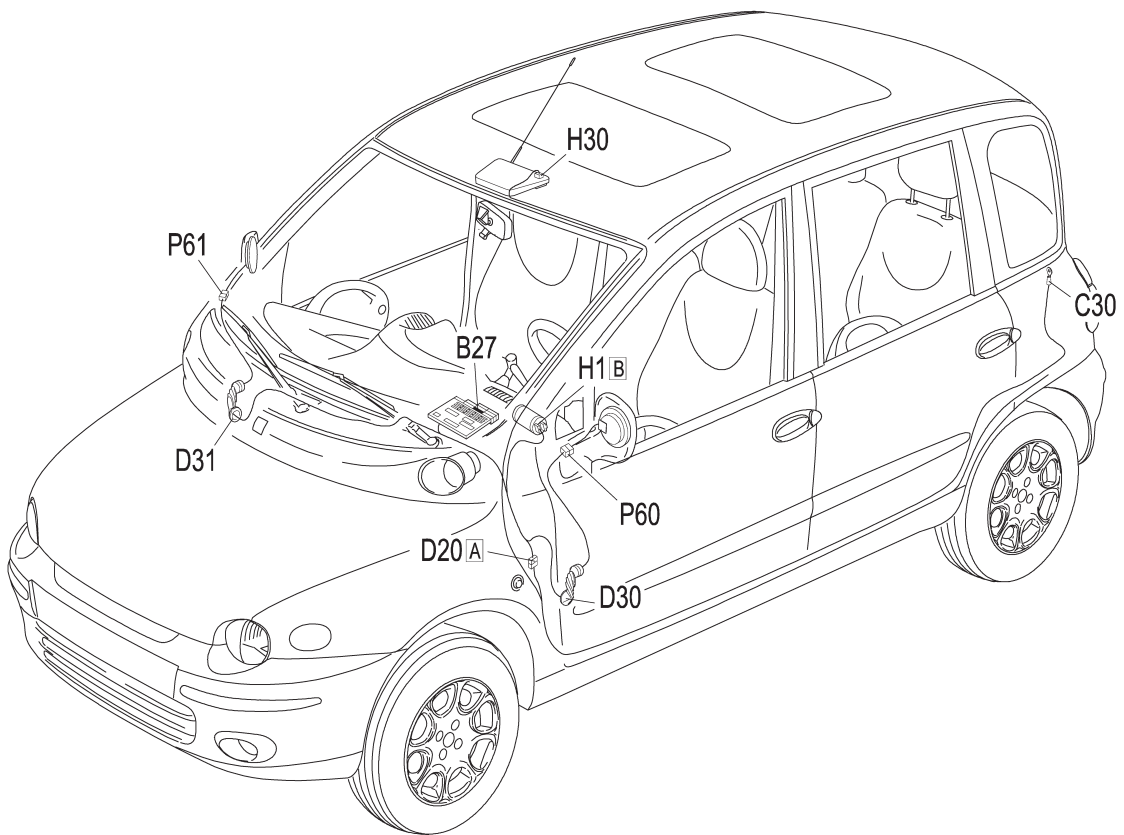

CODE : 3032 Version ELX
DESCRIPTION : REGLAGE RETROVISEURS EXTERIEURS

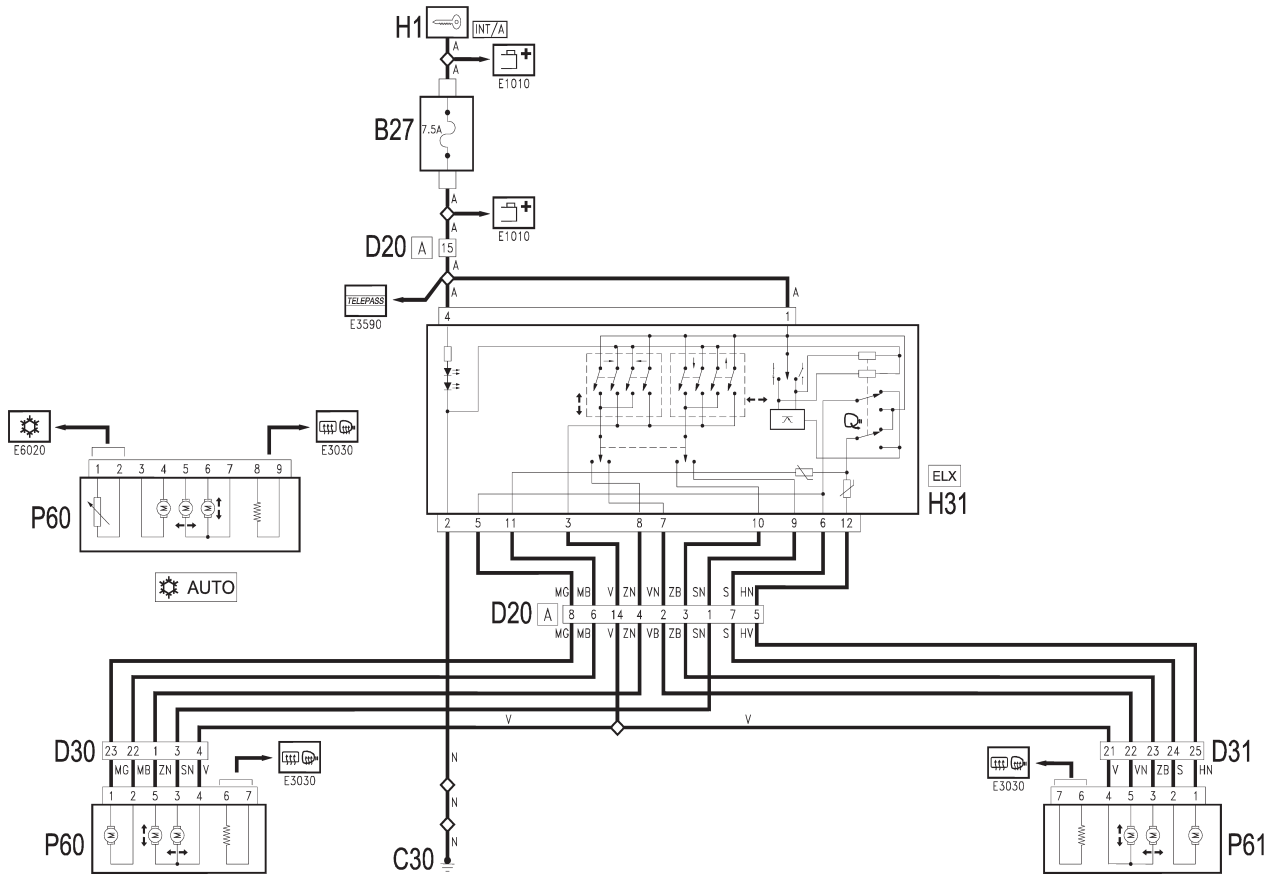

CODE : 3032 Version ELX
DESCRIPTION : REGLAGE RETROVISEURS EXTERIEURS

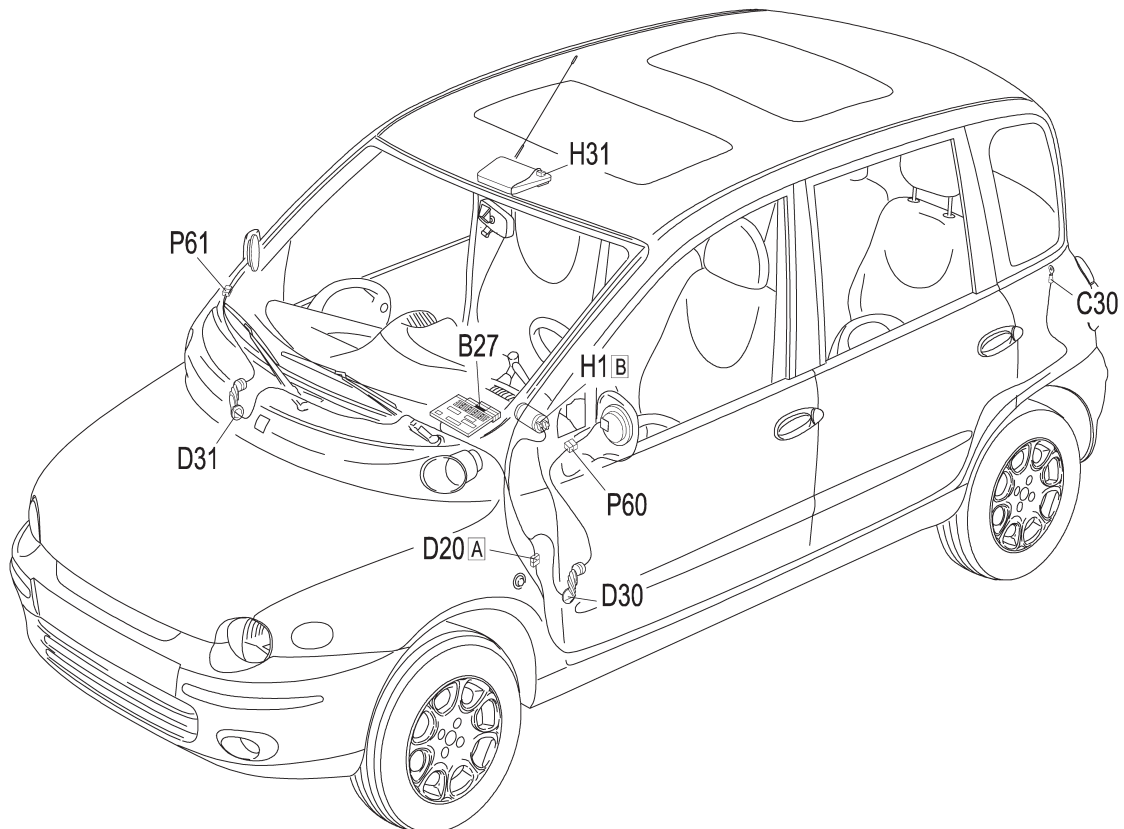

GÉNÉRALITÉS

MÉCANIQUE

ÉQUIPEMENT ÉLECTRIQUE

CARROSSERIE

Verrouillage des portes

CODE : 3040
DESCRIPTION : VERROUILLAGE DES PORTES

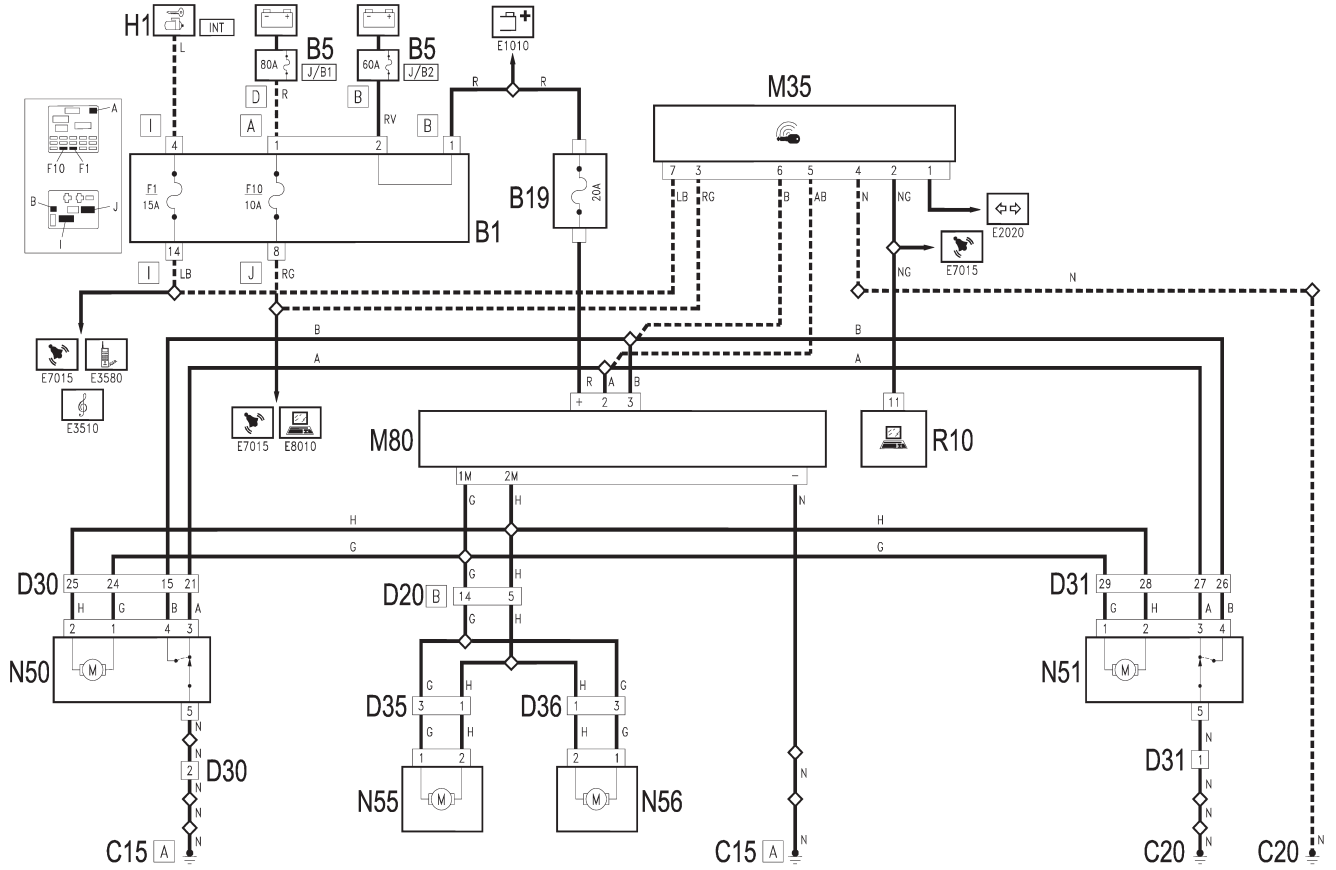

CODE : 3040
DESCRIPTION : VERROUILLAGE DES PORTES

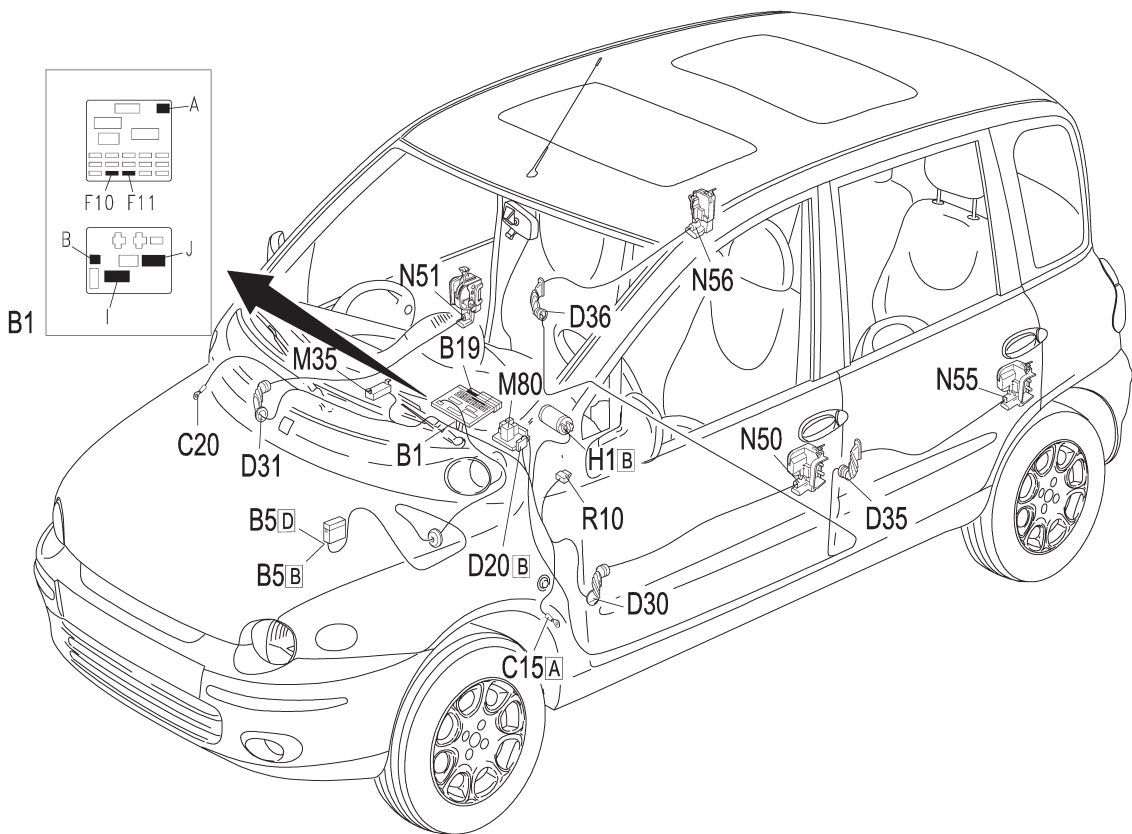

GÉNÉRALITÉS

MÉCANIQUE

ÉQUIPEMENT ÉLECTRIQUE

CARROSSERIE

Lève-vitre avant

CODE : 3050 Version SX
DESCRIPTION : LEVE-VITRE AVANT

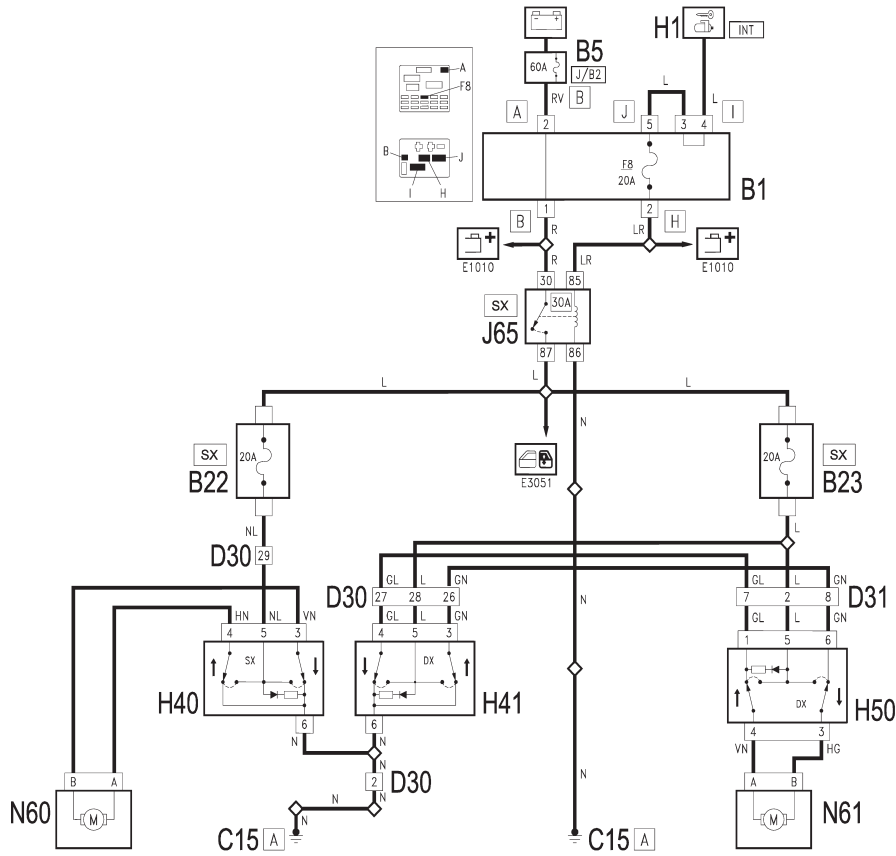

GÉNÉRALITÉS

MÉCANIQUE

CODE : 3050 Version SX
DESCRIPTION : LEVE-VITRE AVANT

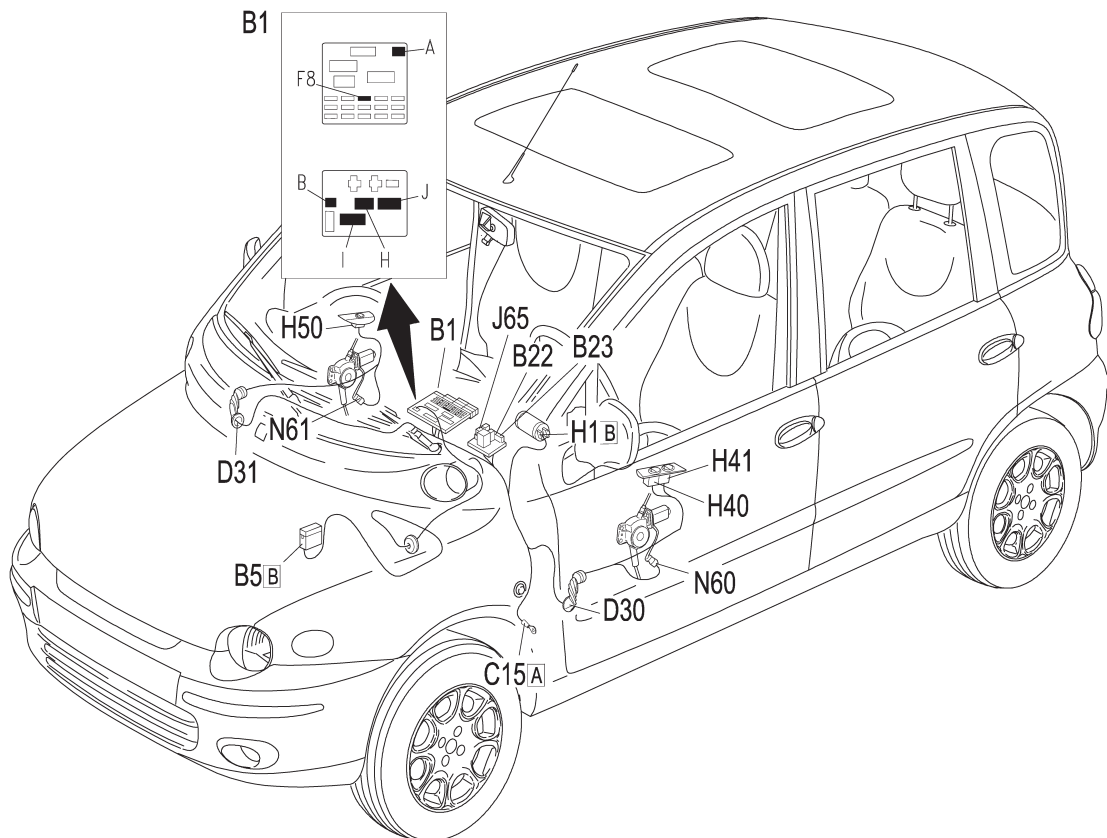

ÉQUIPEMENT ÉLECTRIQUE

CARROSSERIE

CODE : 3050 Version ELX
DESCRIPTION : LEVE-VITRE AVANT

GÉNÉRALITÉS

MÉCANIQUE

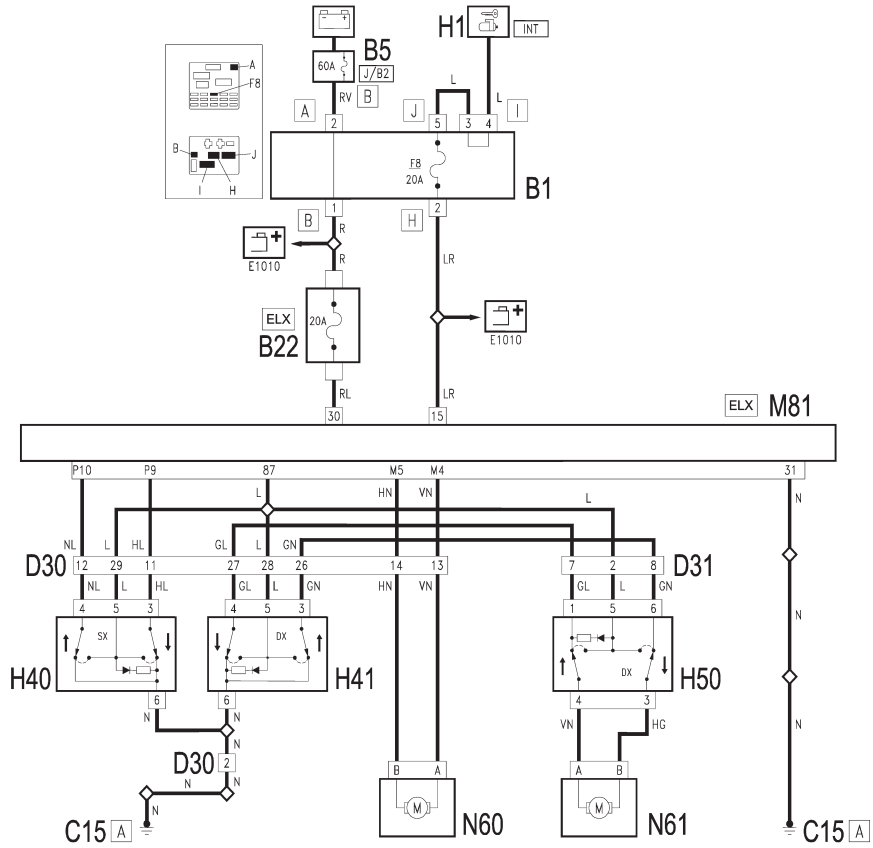

CODE : 3050 Version ELX
DESCRIPTION : LEVE-VITRE AVANT

ÉQUIPEMENT ÉLECTRIQUE

CARROSSERIE

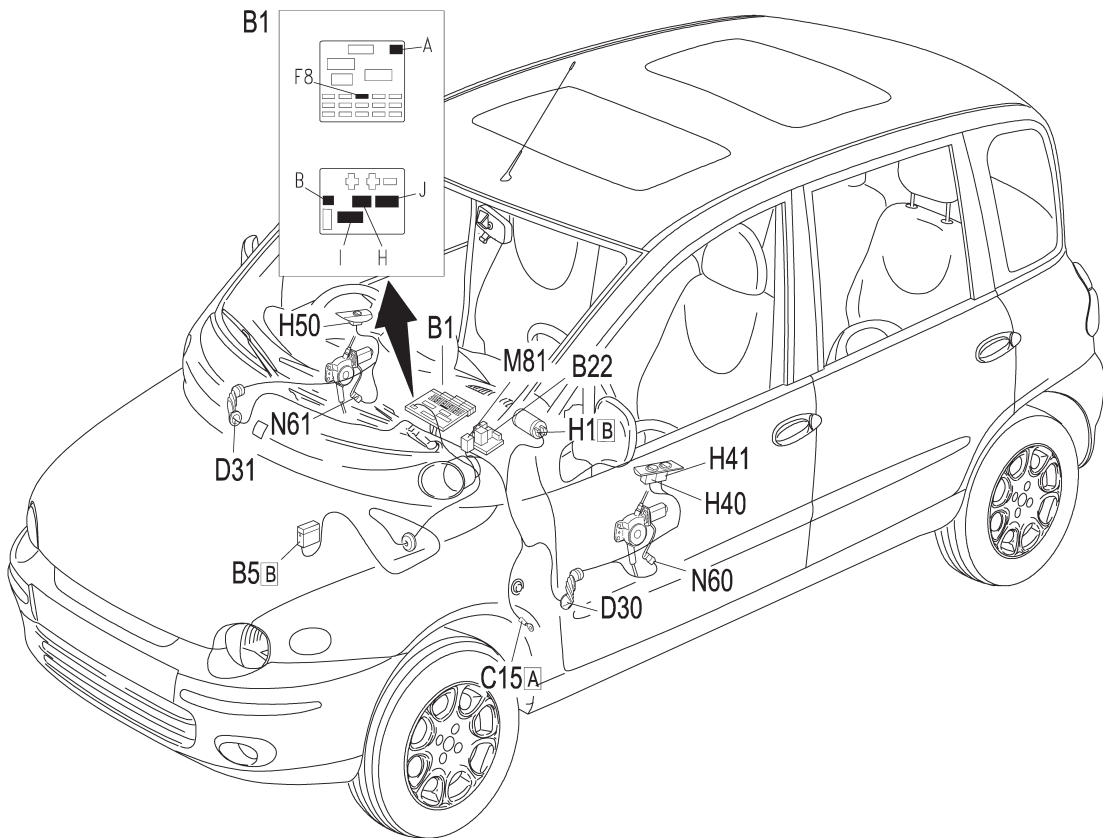

Lève-vitre arrière

CODE : 3051 Version SX jusqu'au 05/99
DESCRIPTION : LEVE-VITRE ARRIERE

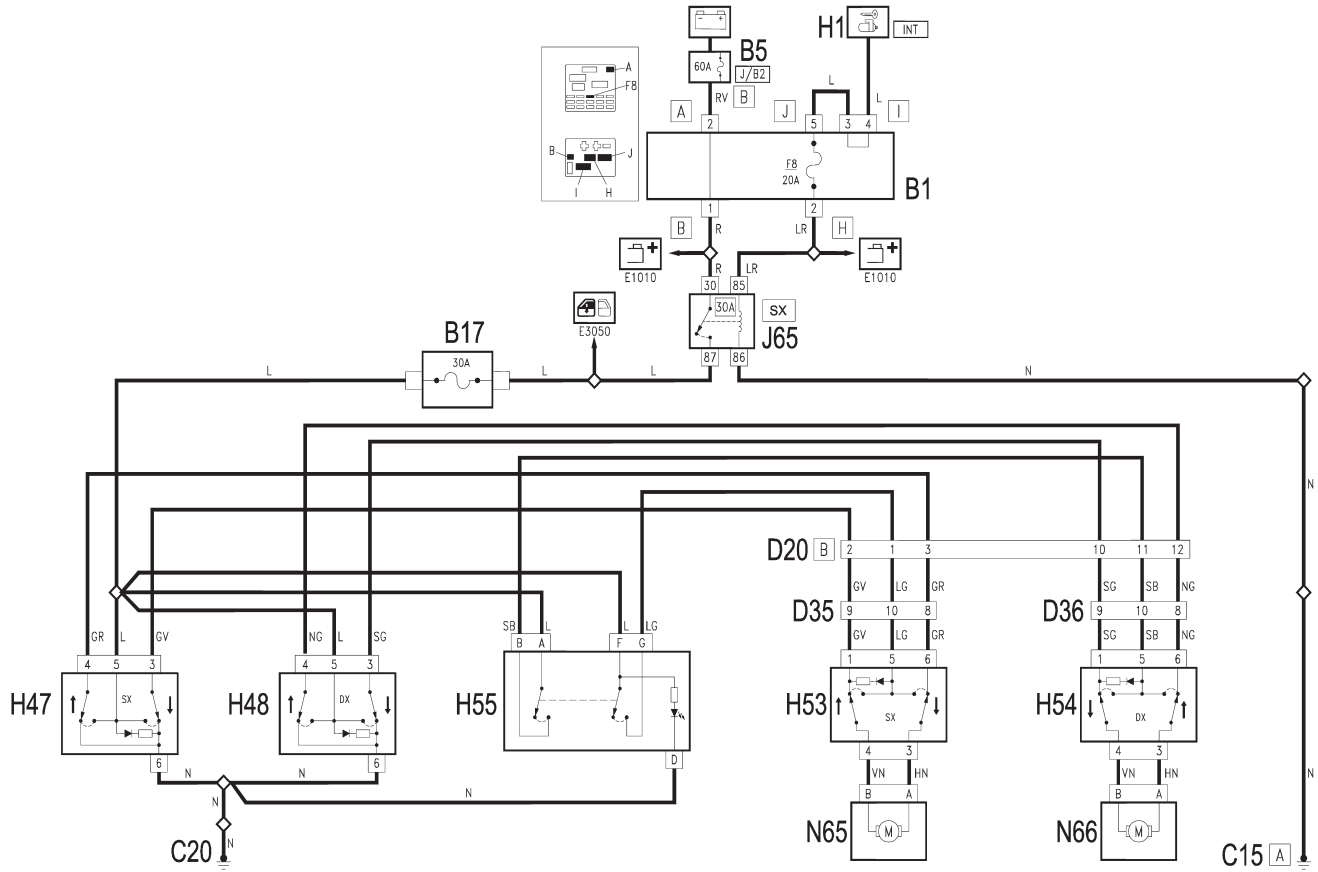

CODE : 3051 Version SX jusqu'au 05/99
DESCRIPTION : LEVE-VITRE ARRIERE

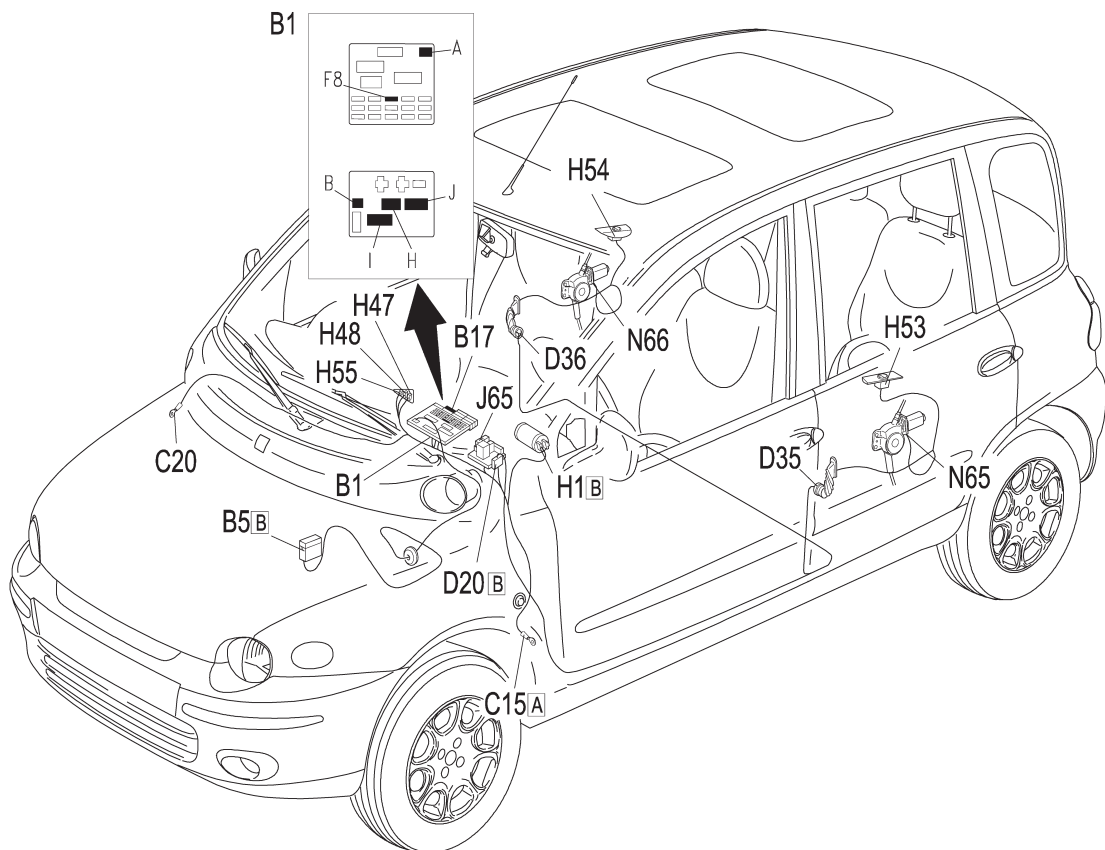

GÉNÉRALITÉS

MÉCANIQUE

ÉQUIPEMENT ÉLECTRIQUE

CARROSSERIE

CODE : 3051 Version ELX jusqu'au 05/99
DESCRIPTION : LEVE-VITRE ARRIERE

GÉNÉRALITÉS

MÉCANIQUE

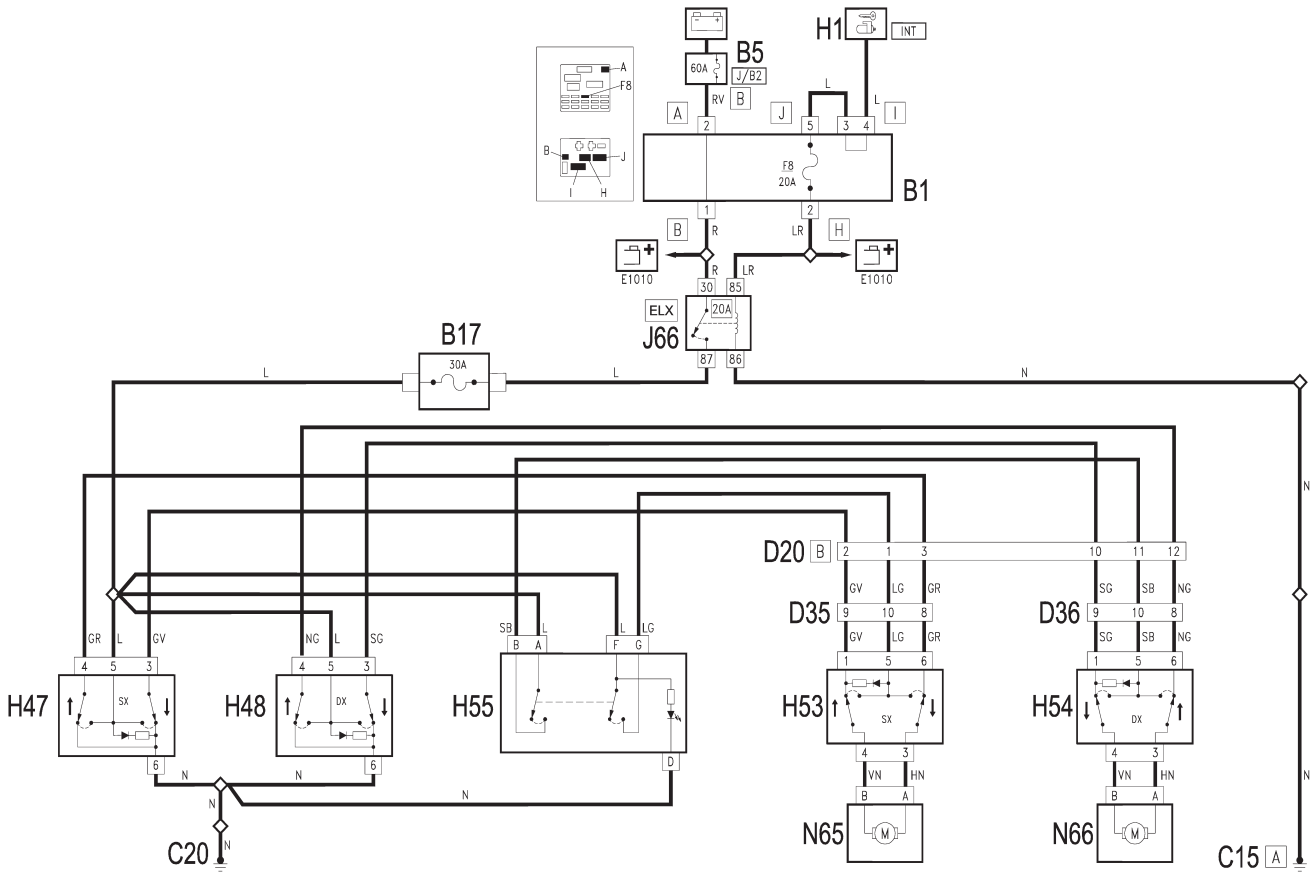

ÉQUIPEMENT ÉLECTRIQUE

CARROSSERIE

CODE : 3051 Version ELX jusqu'au 05/99
DESCRIPTION : LEVE-VITRE ARRIERE

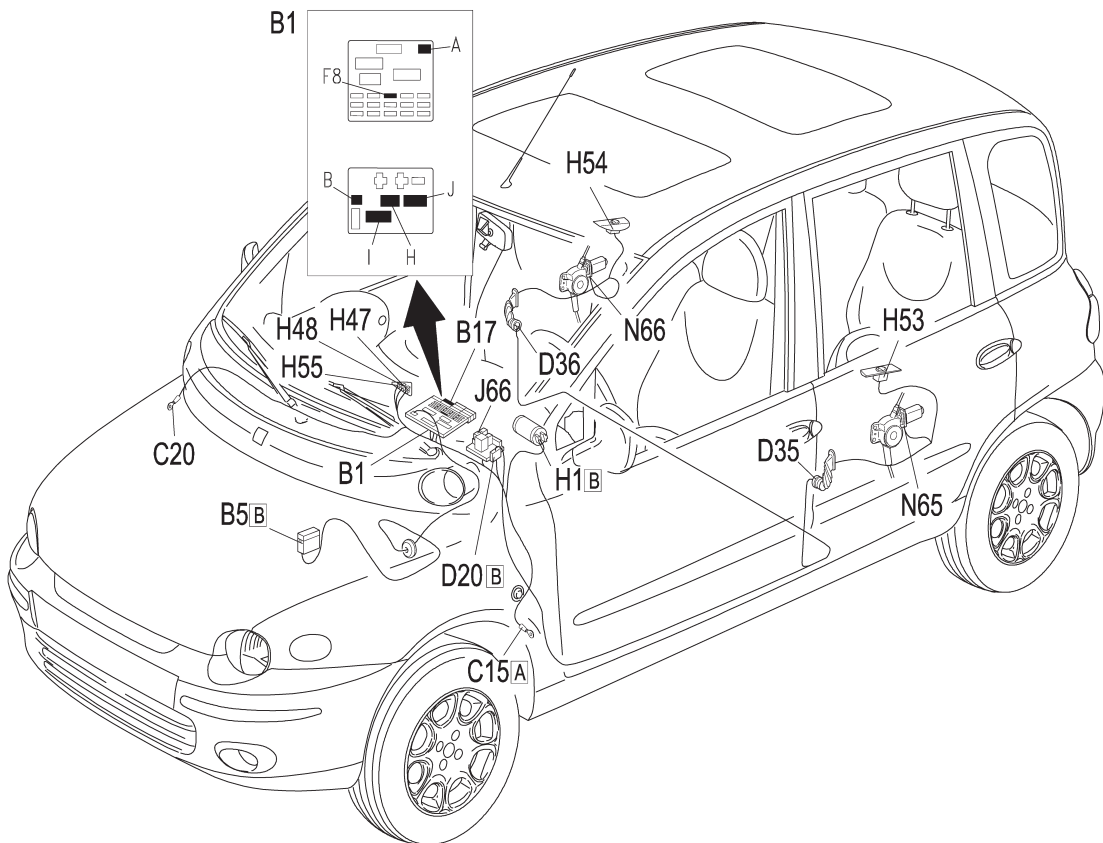

CODE : 3051 Version SX à partir du 05/99
 DESCRIPTION : LEVE-VITRE ARRIERE

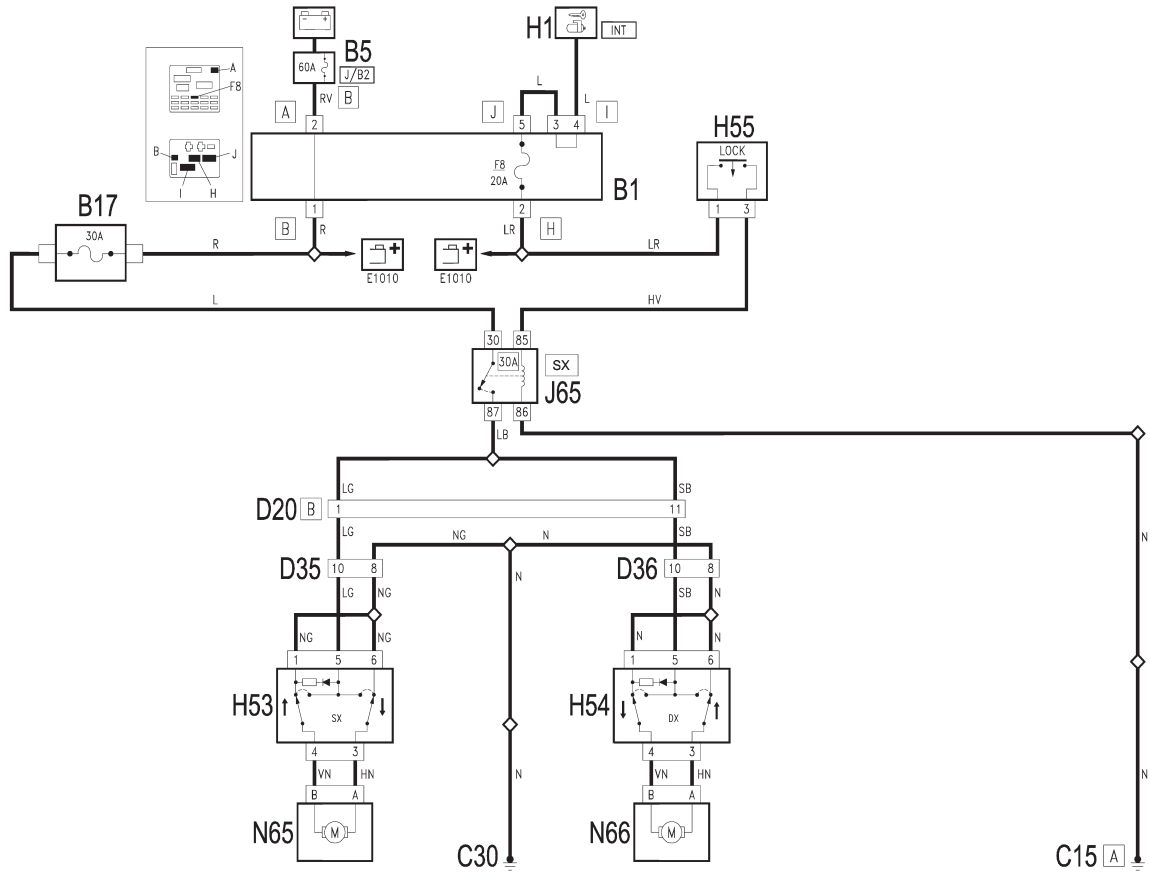

CODE : 3051 Version SX à partir du 05/99
 DESCRIPTION : LEVE-VITRE ARRIERE

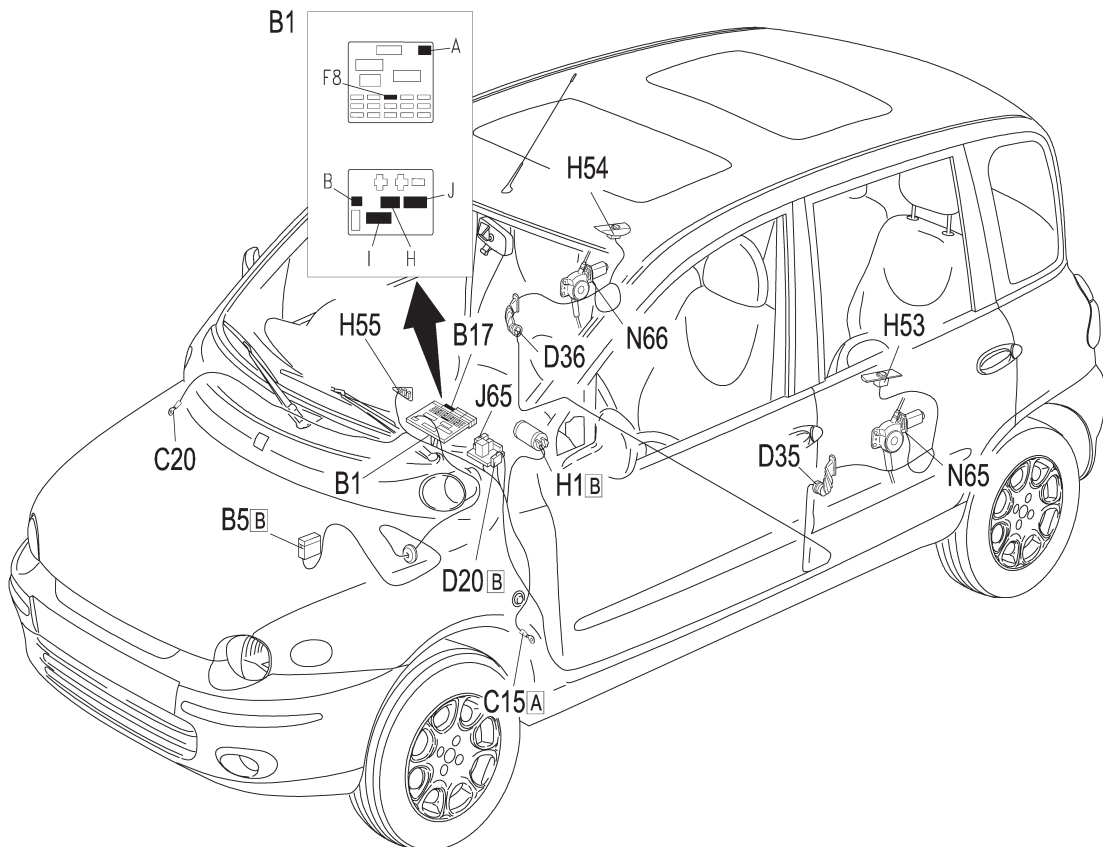

GÉNÉRALITÉS

MÉCANIQUE

ÉQUIPEMENT ÉLECTRIQUE

CARROSSERIE

CODE : 3051 Version ELX à partir du 05/99
 DESCRIPTION : LEVE-VITRE ARRIERE

GÉNÉRALITÉS

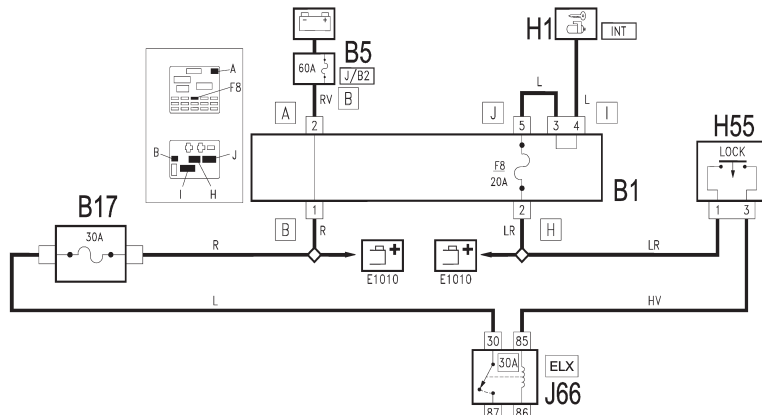

MÉCANIQUE

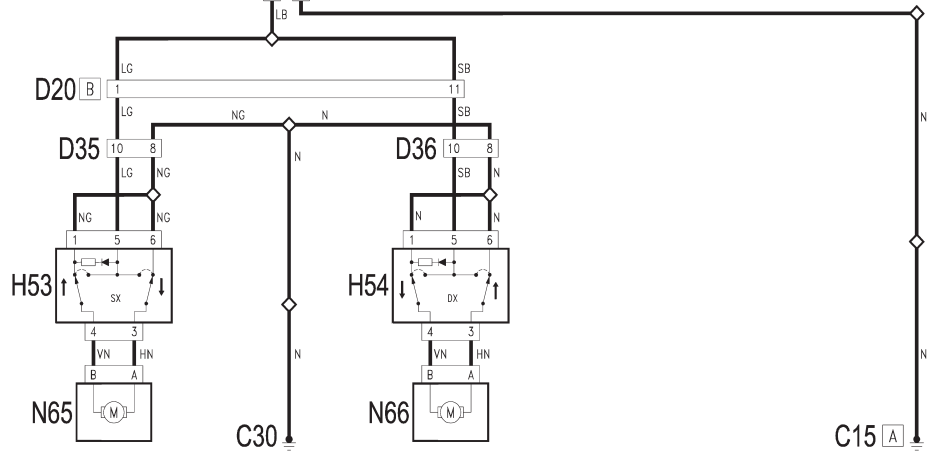

ÉQUIPEMENT ÉLECTRIQUE

CODE : 3051 Version ELX à partir du 05/99
 DESCRIPTION : LEVE-VITRE ARRIERE

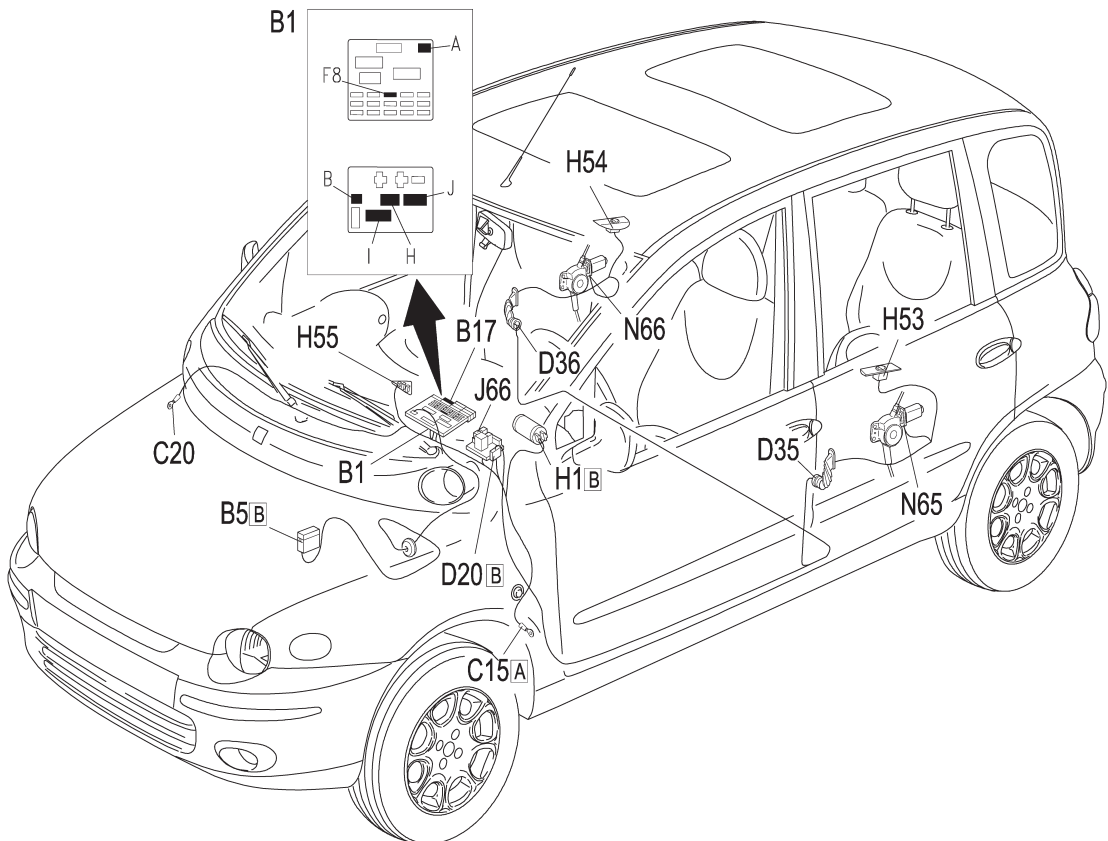

CARROSSERIE

Toit ouvrant

CODE : 3060
DESCRIPTION : TOIT OUVRANT

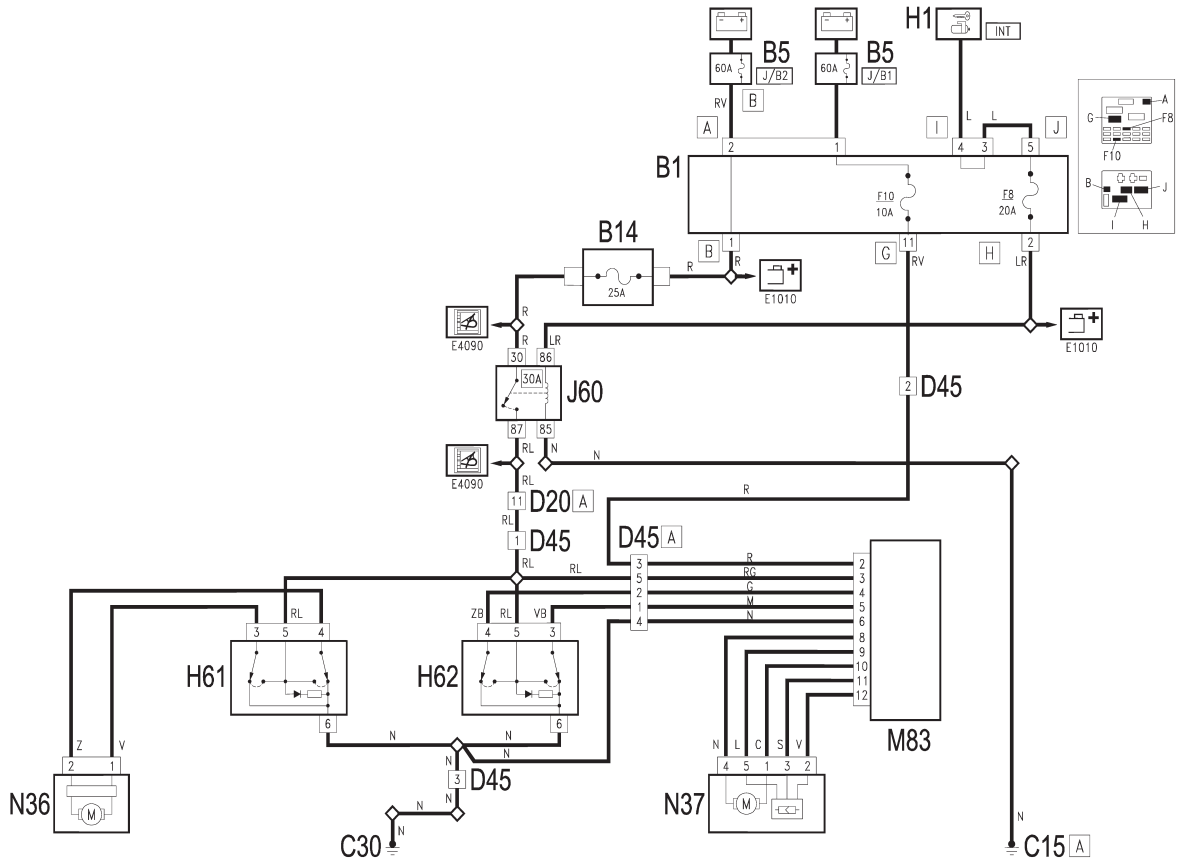

CODE : 3060
DESCRIPTION : TOIT OUVRANT

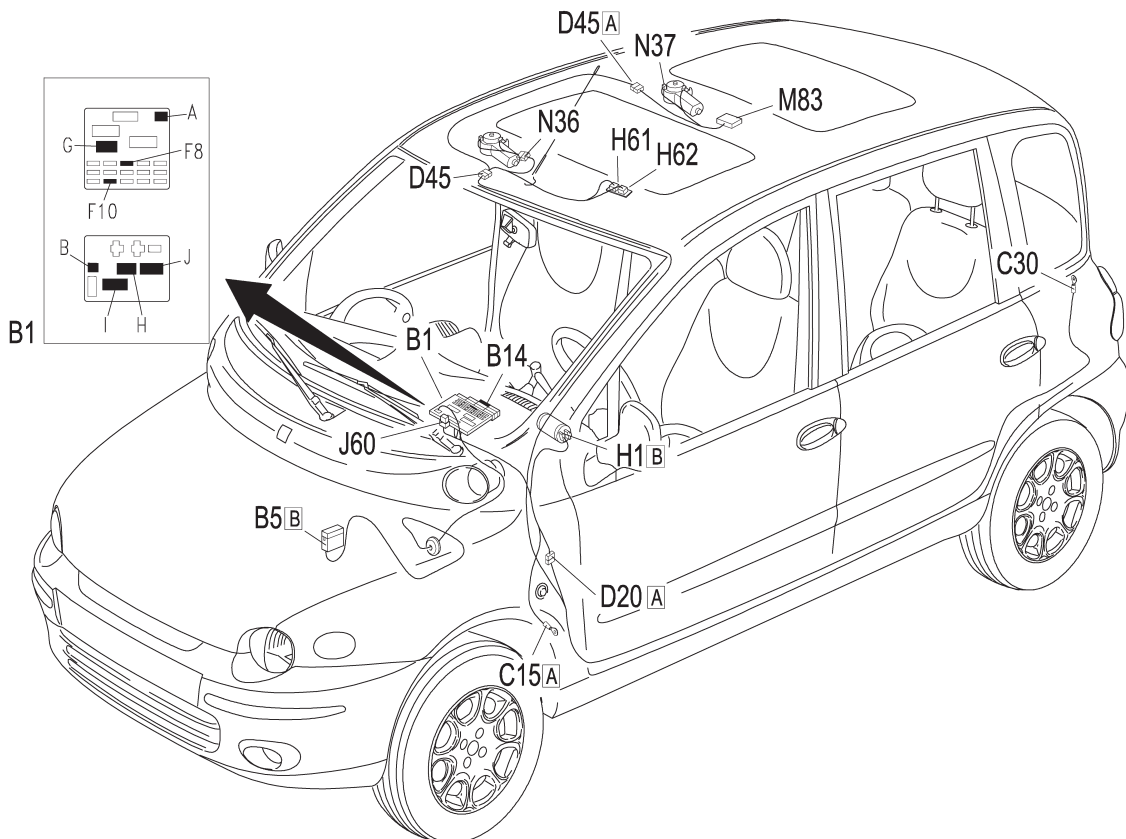

GÉNÉRALITÉS

MÉCANIQUE

ÉQUIPEMENT ÉLECTRIQUE

CARROSSERIE

Allume cigares / Prise de courant

CODE : 3070
DESCRIPTION : ALLUME-CIGARES/PRISE DE COURANT

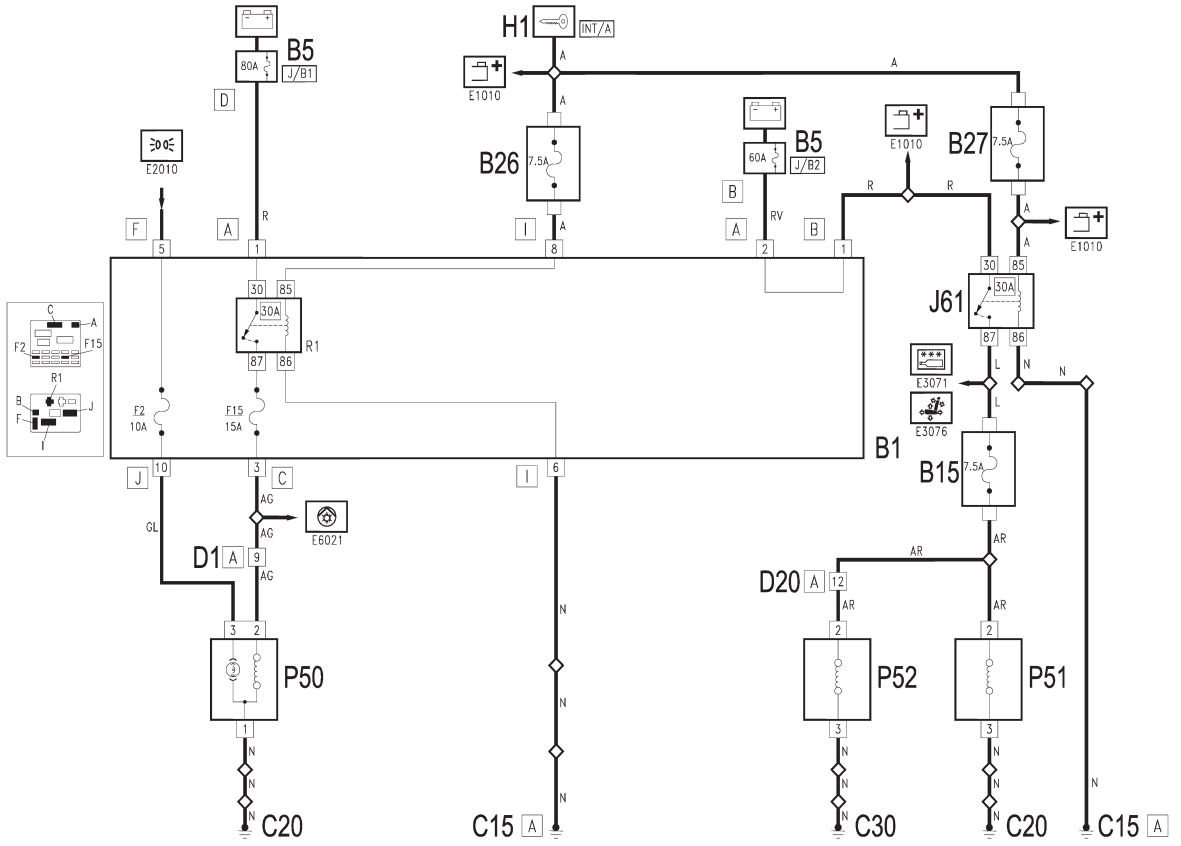

CODE : 3070
DESCRIPTION : ALLUME-CIGARES/PRISE DE COURANT

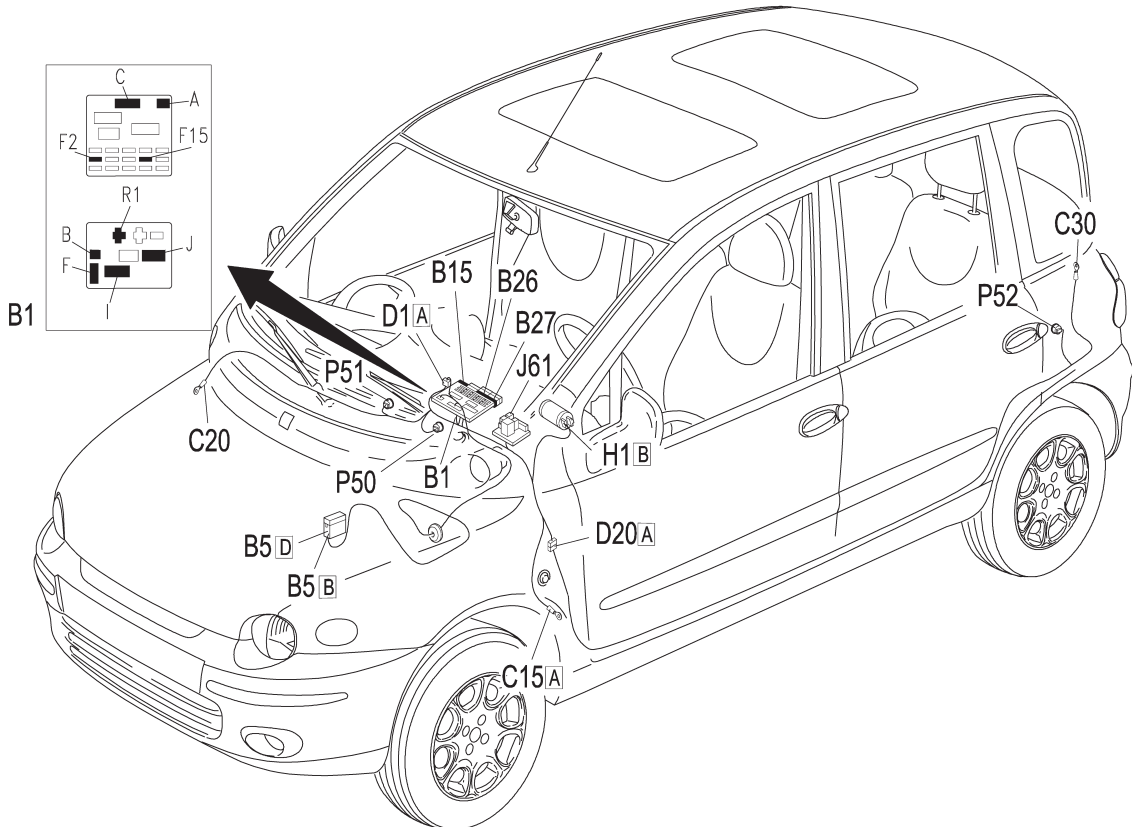

GÉNÉRALITÉS

MÉCANIQUE

ÉQUIPEMENT ÉLECTRIQUE

CARROSSERIE

Pré-équipement frigobar

CODE : 3071
DESCRIPTION : PRE-EQUIPEMENT FRIGOBAR

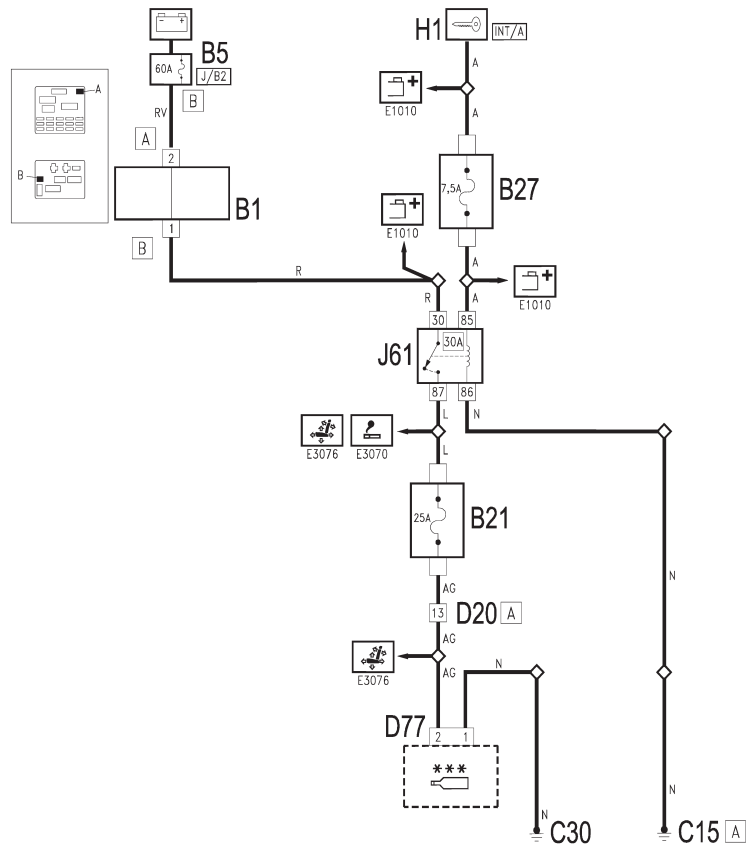

CODE : 3071
DESCRIPTION : PRE-EQUIPEMENT FRIGOBAR

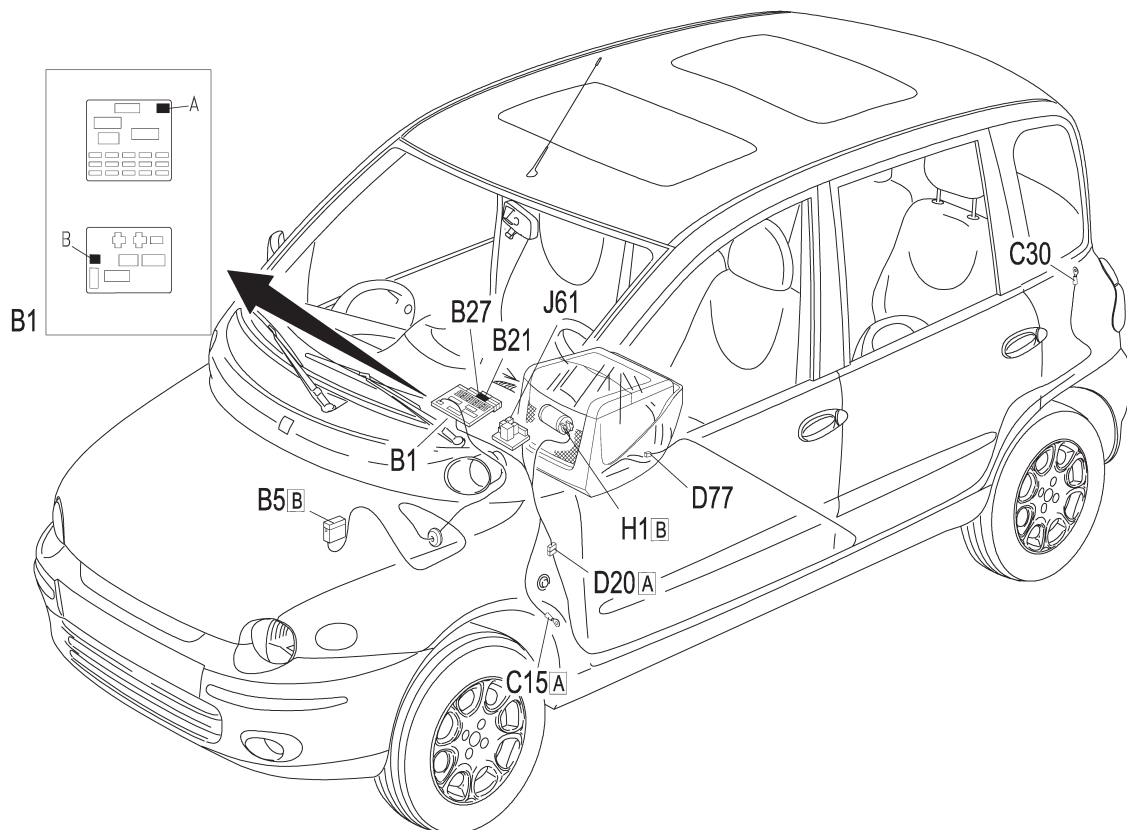

GÉNÉRALITÉS

MÉCANIQUE

ÉQUIPEMENT ÉLECTRIQUE

CARROSSERIE

Sièges réglables électriquement

CODE : 3076
DESCRIPTION : SIÈGES REGLABLES ELECTRIQUEMENT

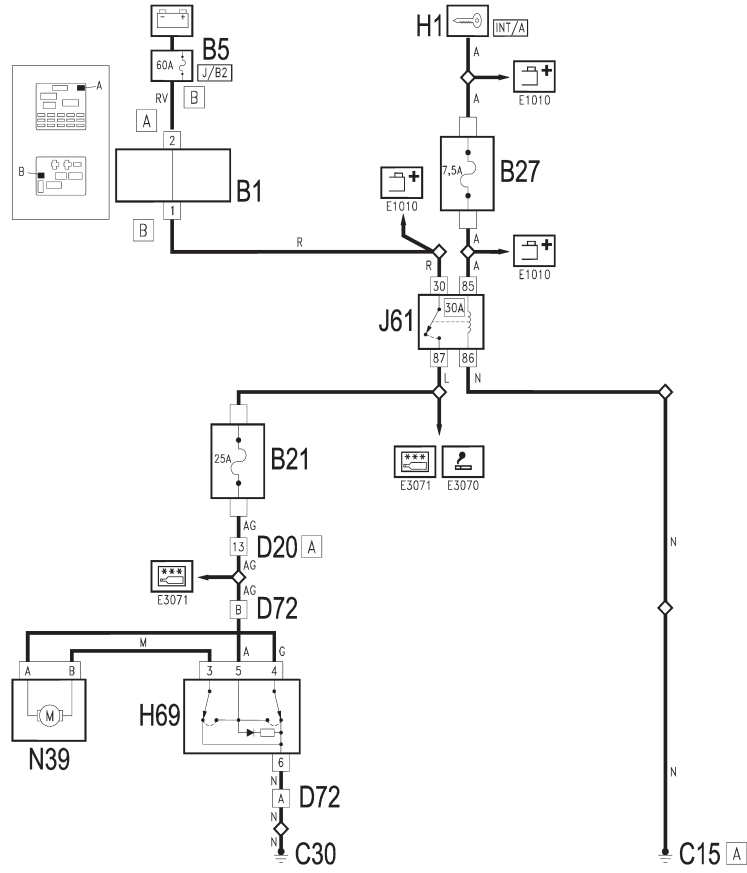

GÉNÉRALITÉS

MÉCANIQUE

ÉQUIPEMENT ÉLECTRIQUE

CARROSSERIE

CODE : 3076
DESCRIPTION : SIÈGES REGLABLES ELECTRIQUEMENT

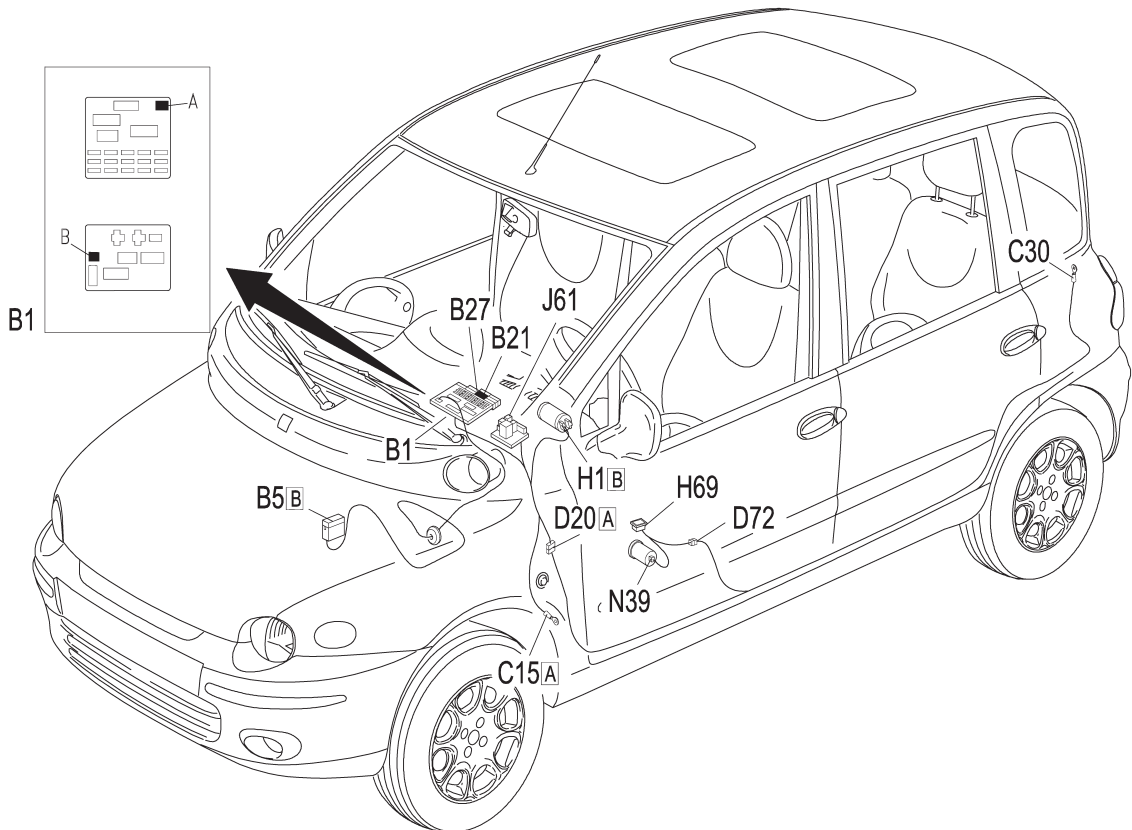

Dispositif de réglage de l'assiette des phares

CODE : 3080
DESCRIPTION : DISPOSITIF DE REGLAGE ASSIETTE DES PHARES

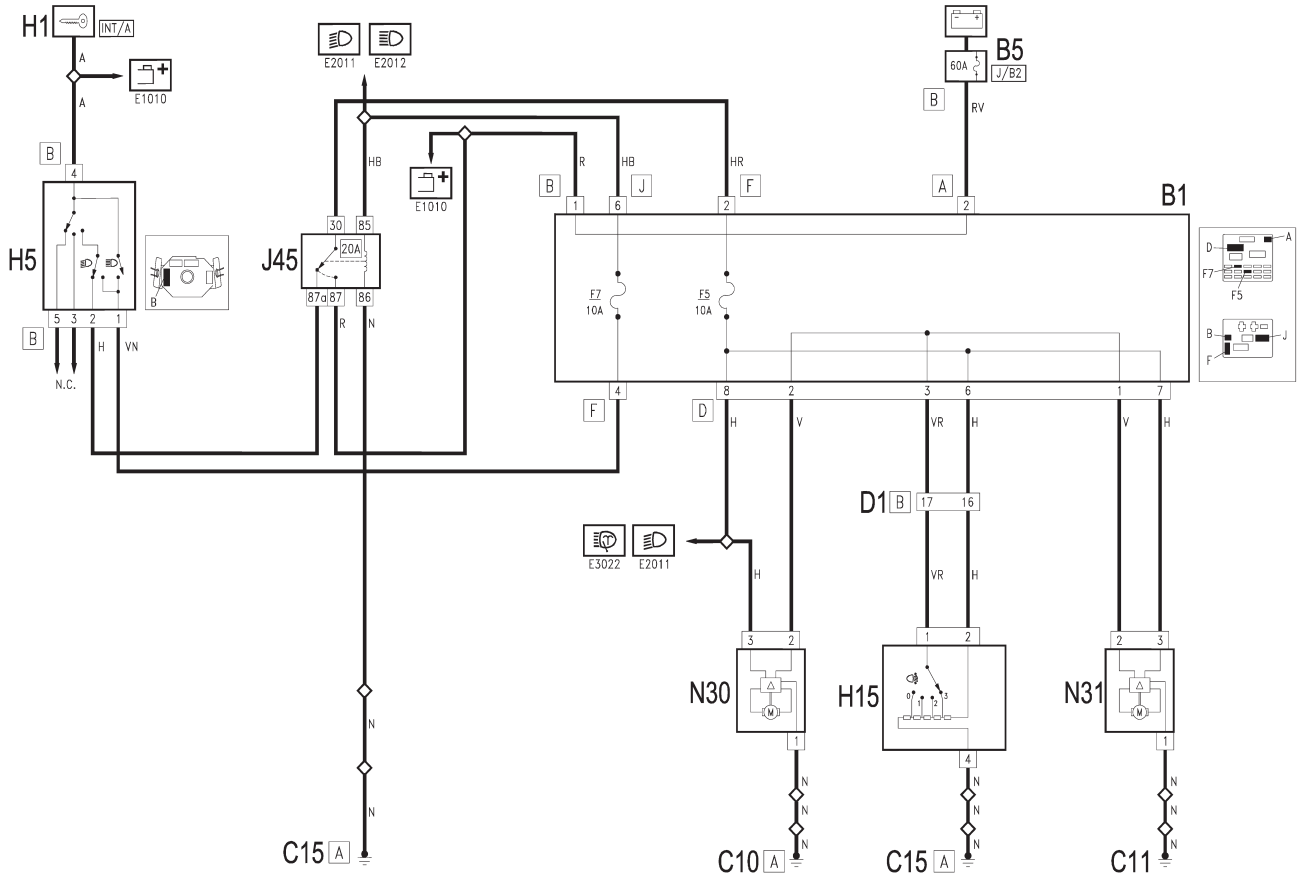

CODE : 3080
DESCRIPTION : DISPOSITIF DE REGLAGE ASSIETTE DES PHARES

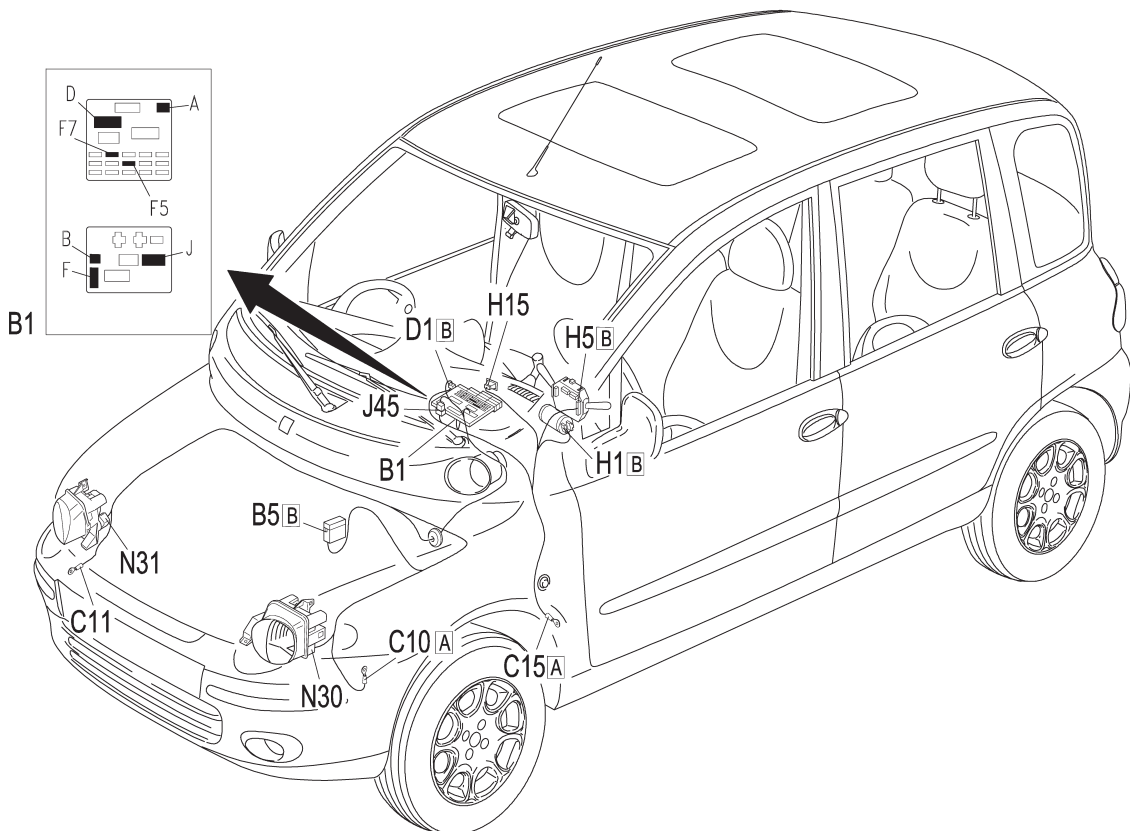

GÉNÉRALITÉS

MÉCANIQUE

ÉQUIPEMENT ÉLECTRIQUE

CARROSSERIE

CODE : 3080 Euro3
DESCRIPTION : DISPOSITIF DE REGLAGE ASSIETTE DES PHARES

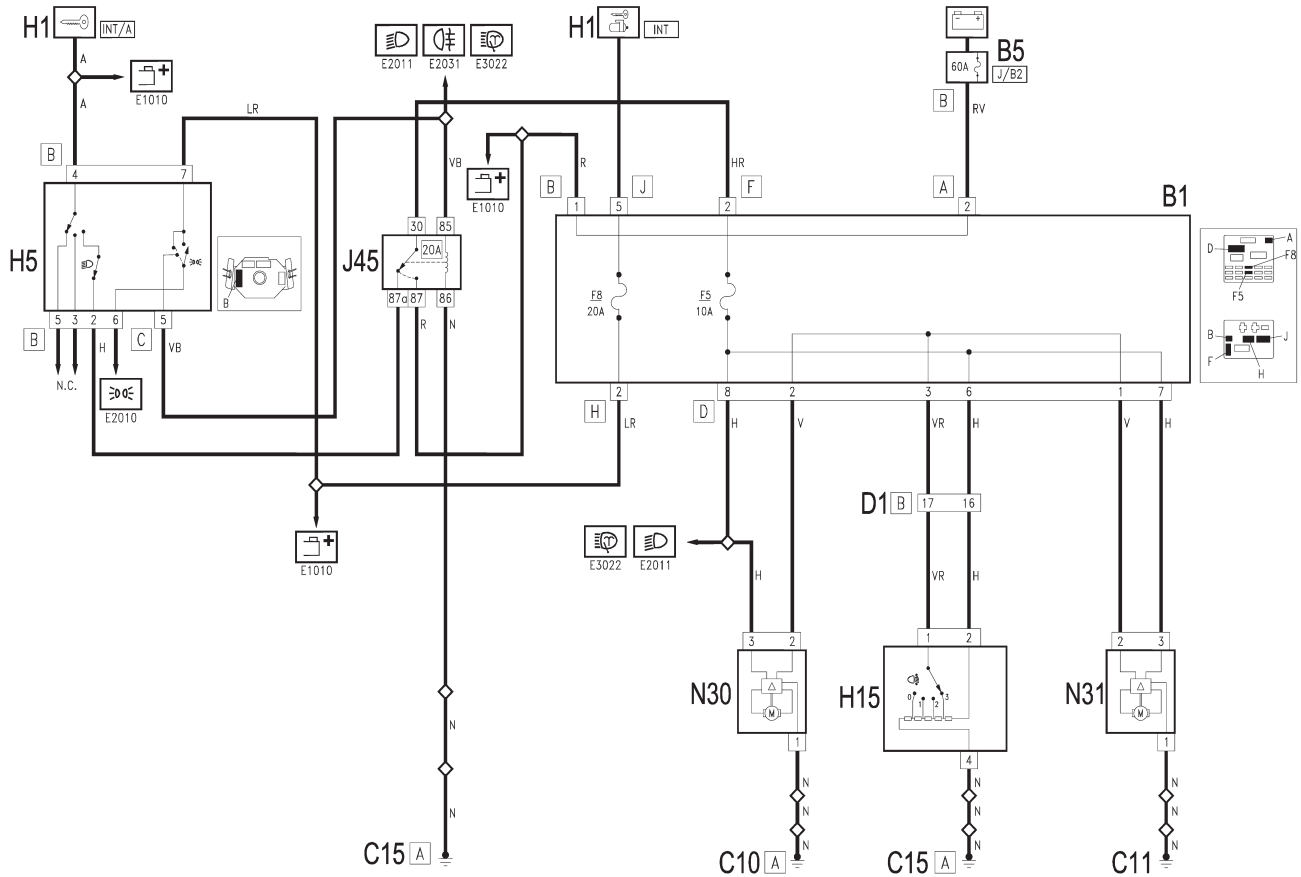

CODE : 3080 Euro3
DESCRIPTION : DISPOSITIF DE REGLAGE ASSIETTE DES PHARES

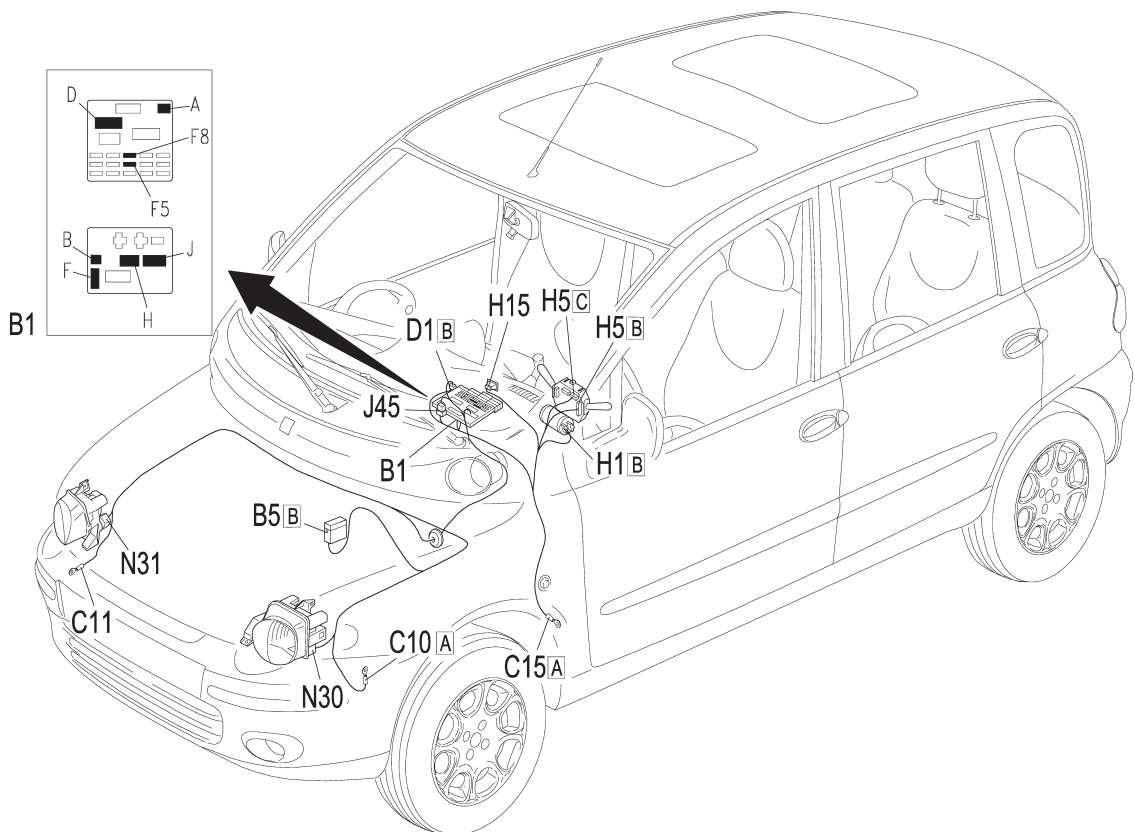

Capteur de parking

CODE : 3090
DESCRIPTION : CAPTEUR DE PARKING

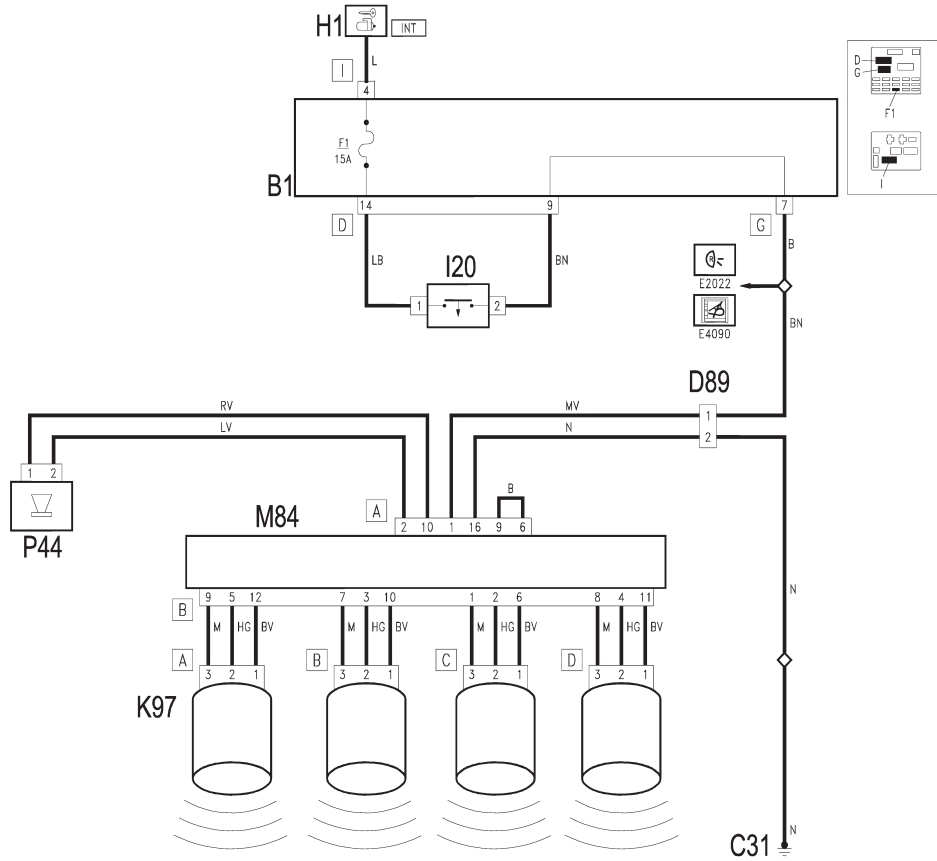

CODE : 3090
DESCRIPTION : CAPTEUR DE PARKING

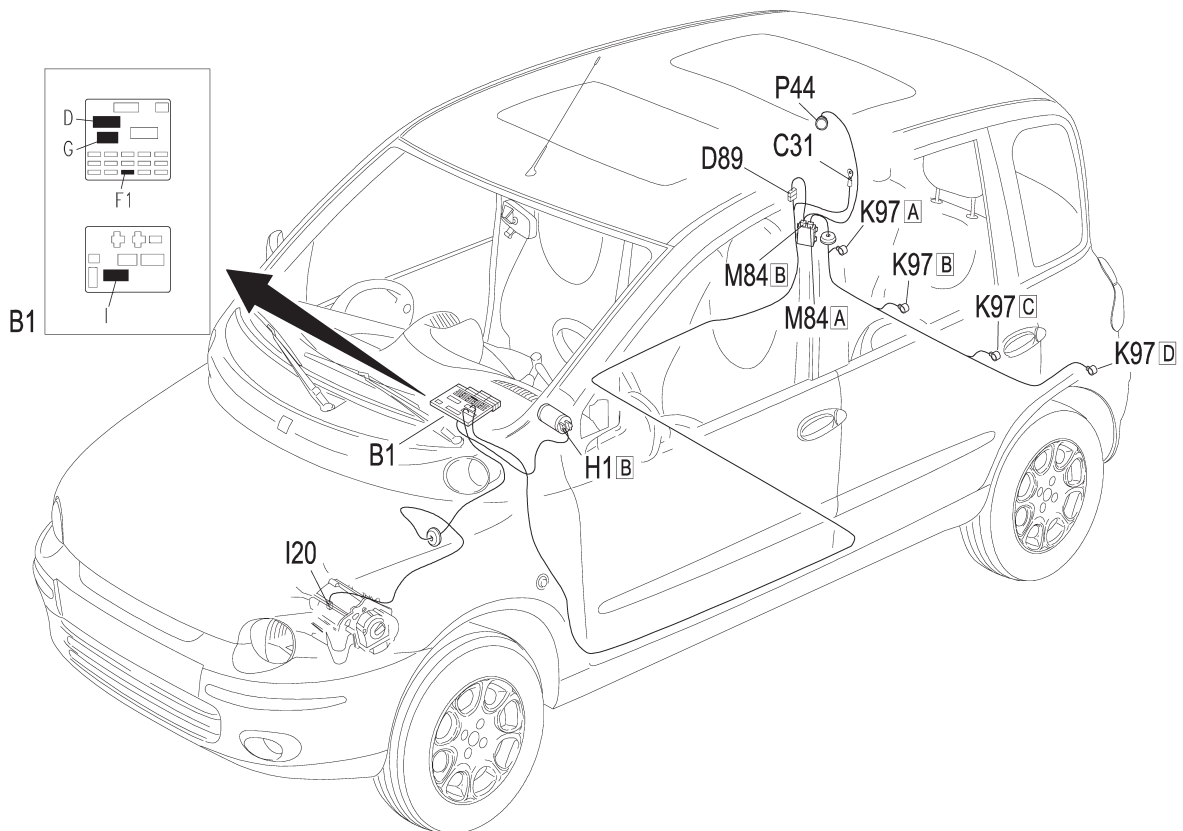

GÉNÉRALITÉS

MÉCANIQUE

ÉQUIPEMENT ÉLECTRIQUE

CARROSSERIE

Autoradio

CODE : 3510
DESCRIPTION : AUTORADIO

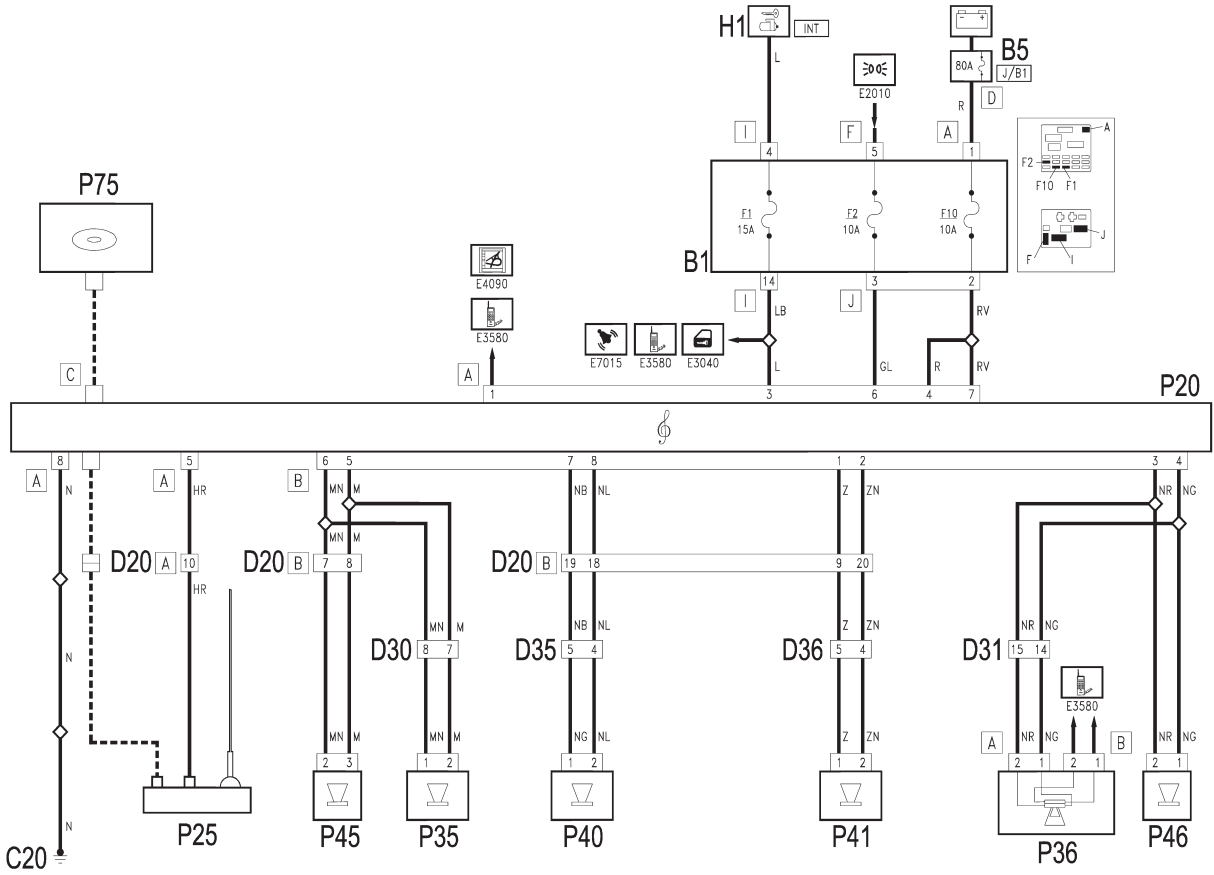

CODE : 3510
DESCRIPTION : AUTORADIO

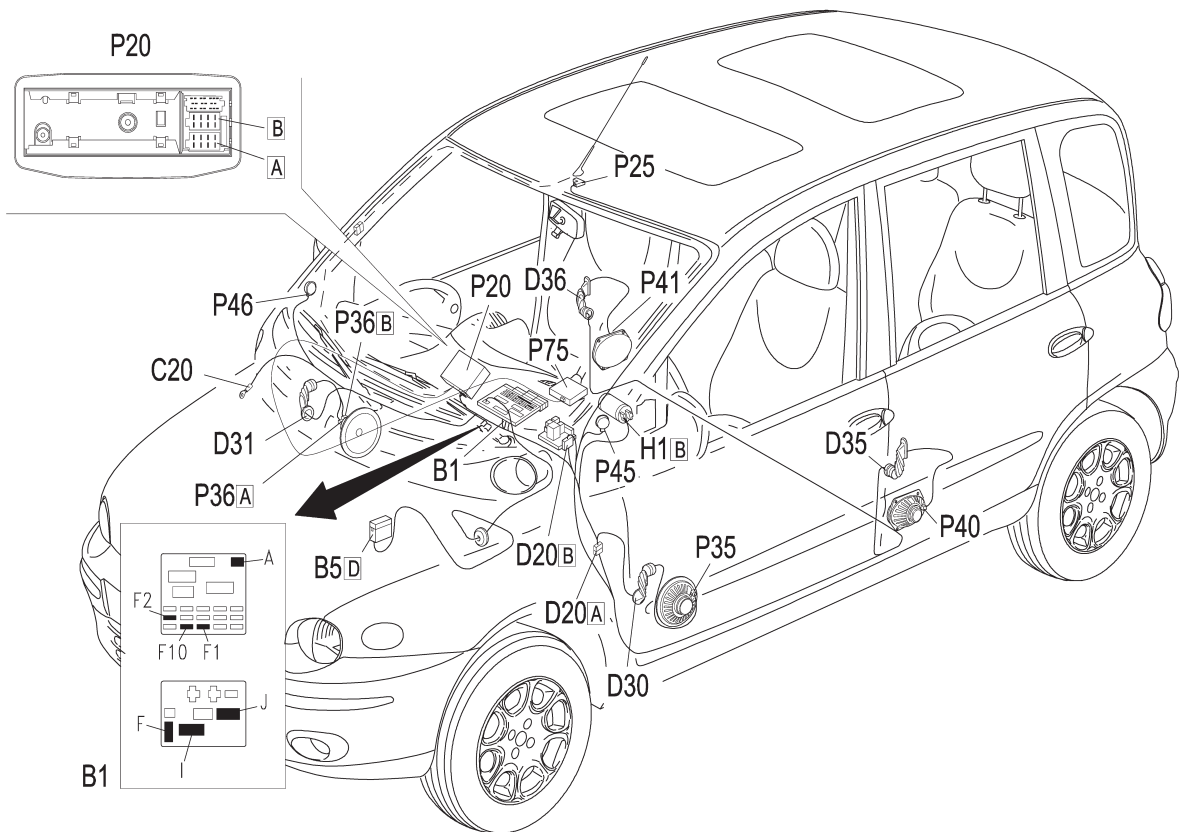

GÉNÉRALITÉS

MÉCANIQUE

ÉQUIPEMENT ÉLECTRIQUE

CARROSSERIE

Combiné de bord

CODE : 4010
DESCRIPTION : COMBINE DE BORD

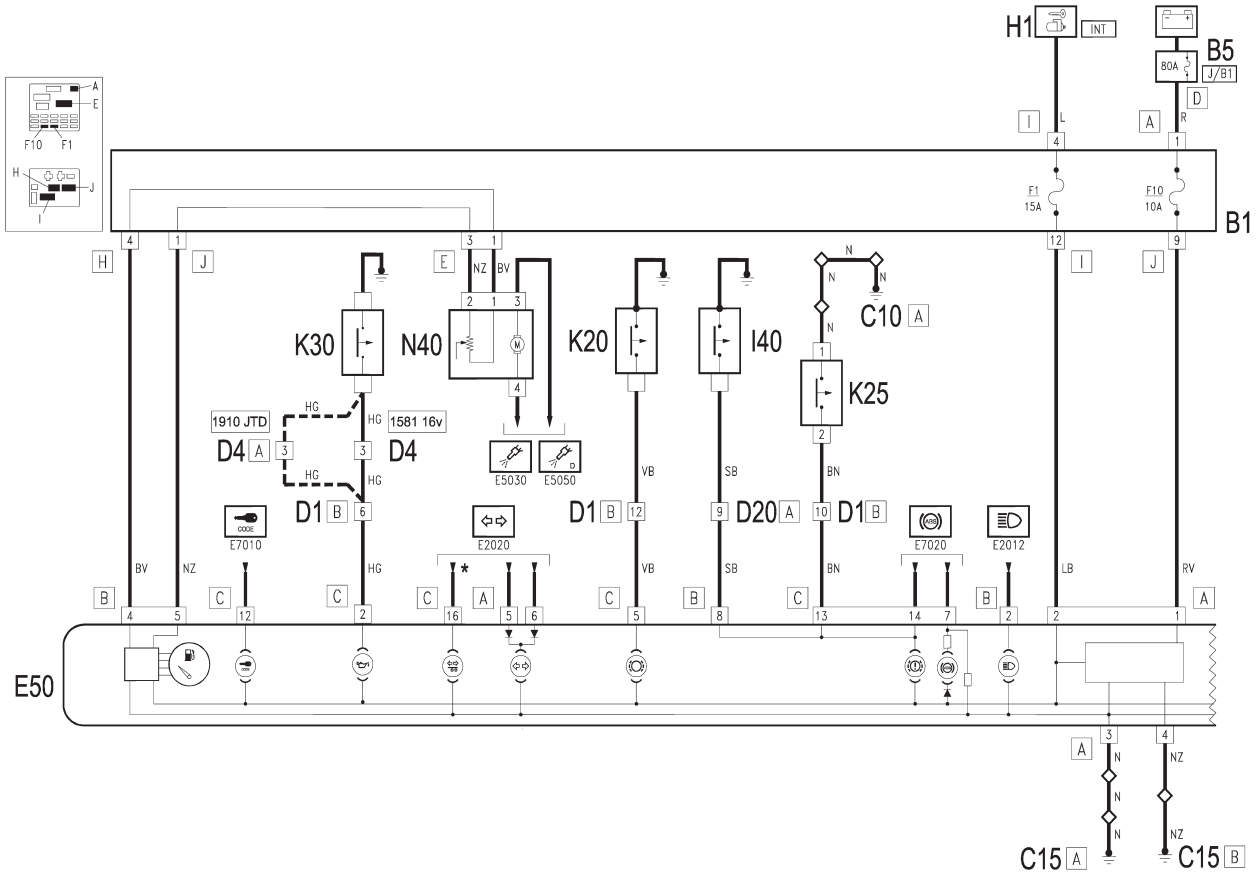

GÉNÉRALITÉS

MÉCANIQUE

CODE : 4010
DESCRIPTION : COMBINE DE BORD

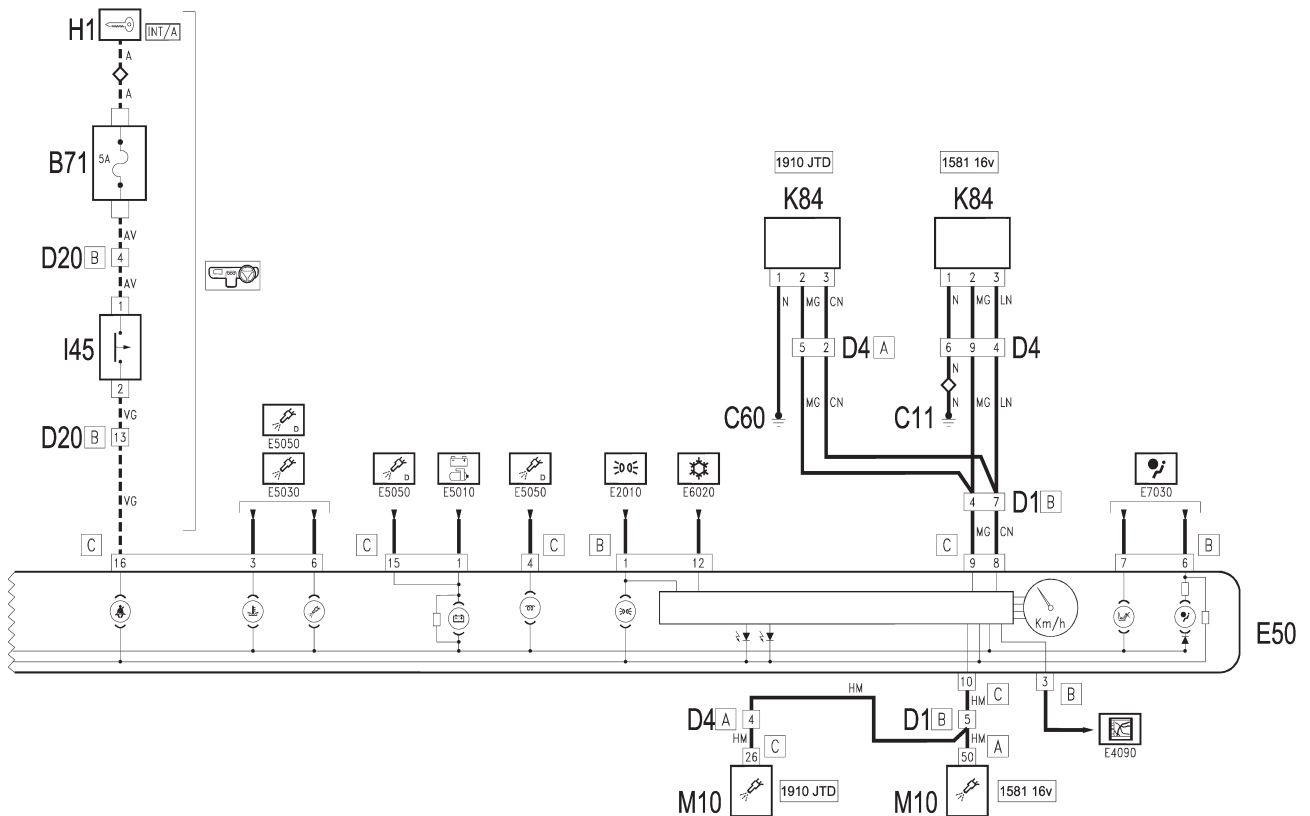

ÉQUIPEMENT ÉLECTRIQUE

CARROSSERIE

CODE : 4010
DESCRIPTION : COMBINE DE BORD

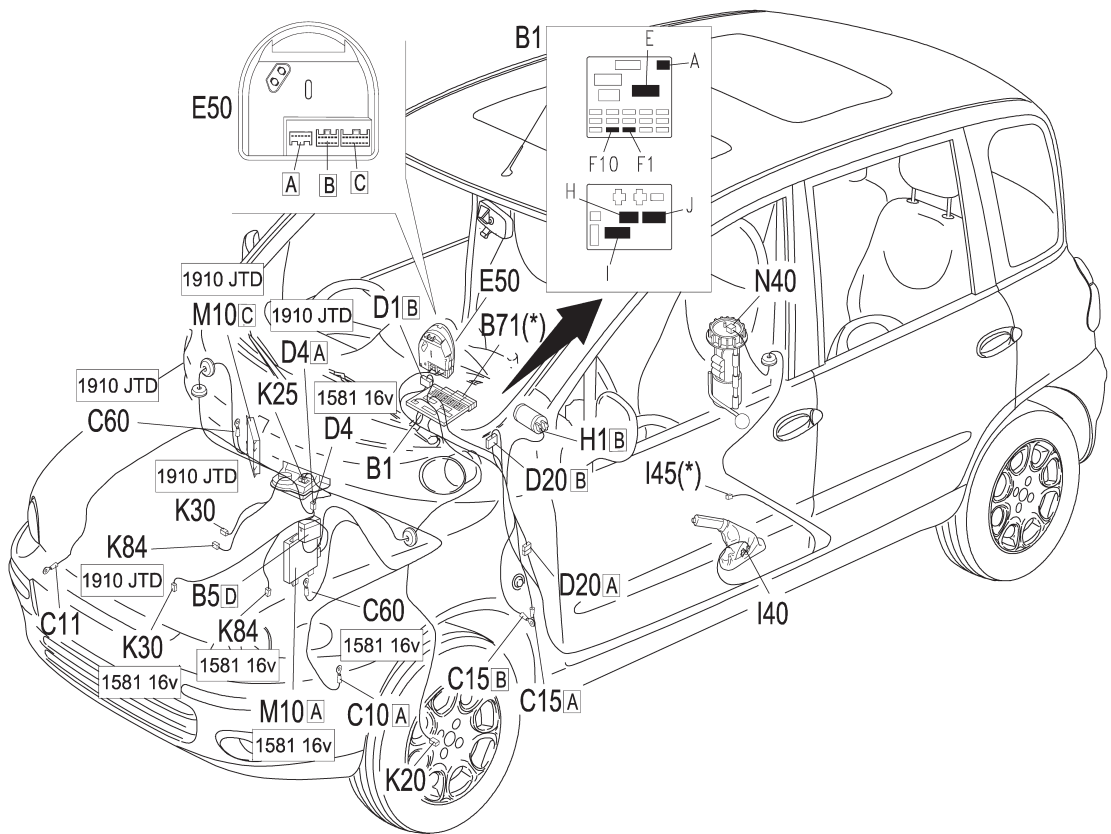

CODE : 4010 Euro3
DESCRIPTION : COMBINE DE BORD

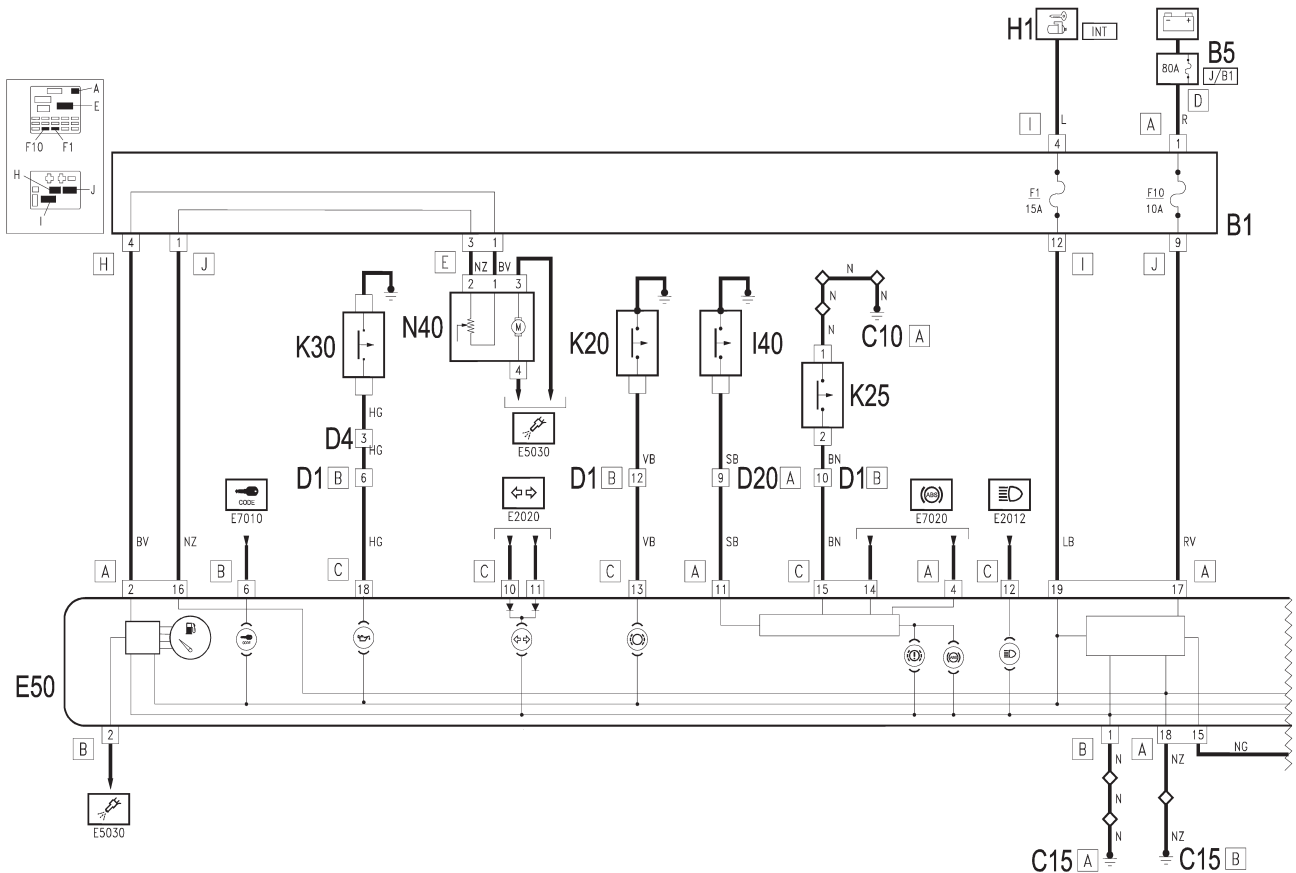

CODE : 4010 Euro3
DESCRIPTION : COMBINE DE BORD

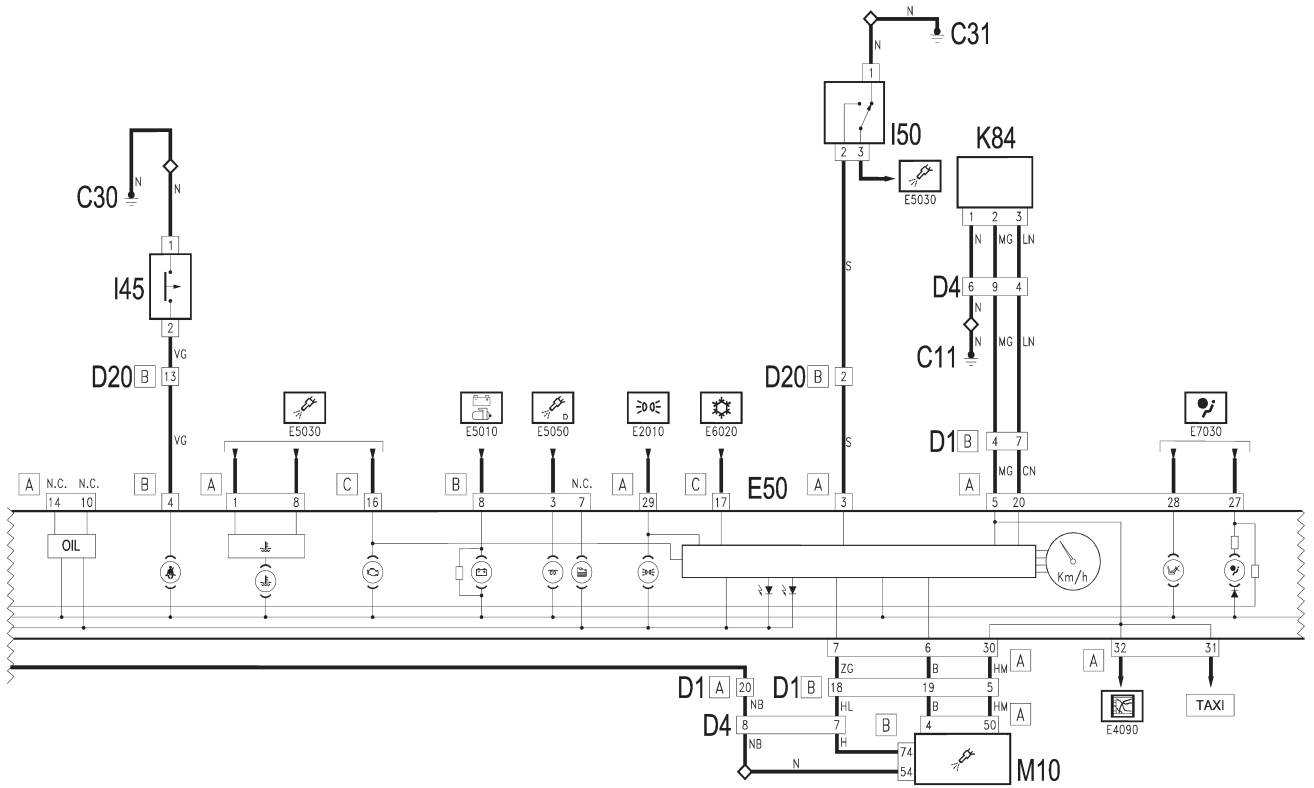

GÉNÉRALITÉS

MÉCANIQUE

CODE : 4010 Euro3
DESCRIPTION : COMBINE DE BORD

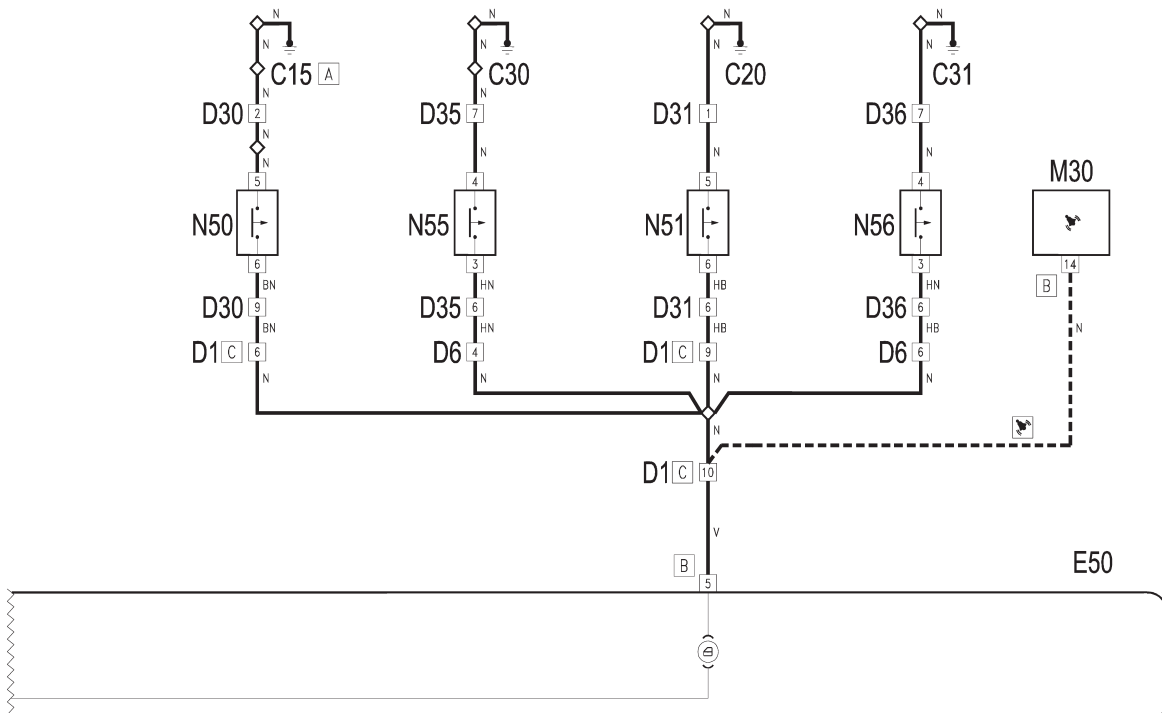

ÉQUIPEMENT ÉLECTRIQUE

CARROSSERIE

CODE : 4010 Euro3
DESCRIPTION : COMBINE DE BORD

GÉNÉRALITÉS

MÉCANIQUE

ÉQUIPEMENT ÉLECTRIQUE

CARROSSERIE

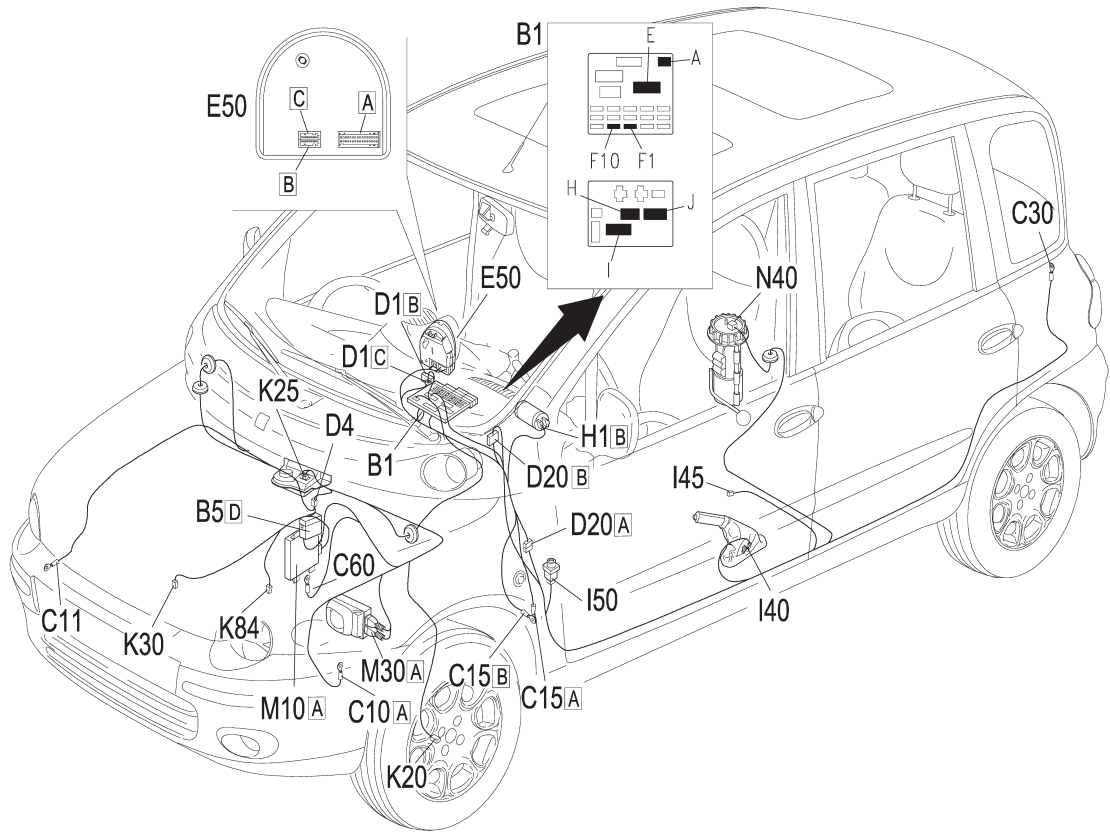

Navigateur

CODE : 4090
DESCRIPTION : NAVIGATEUR

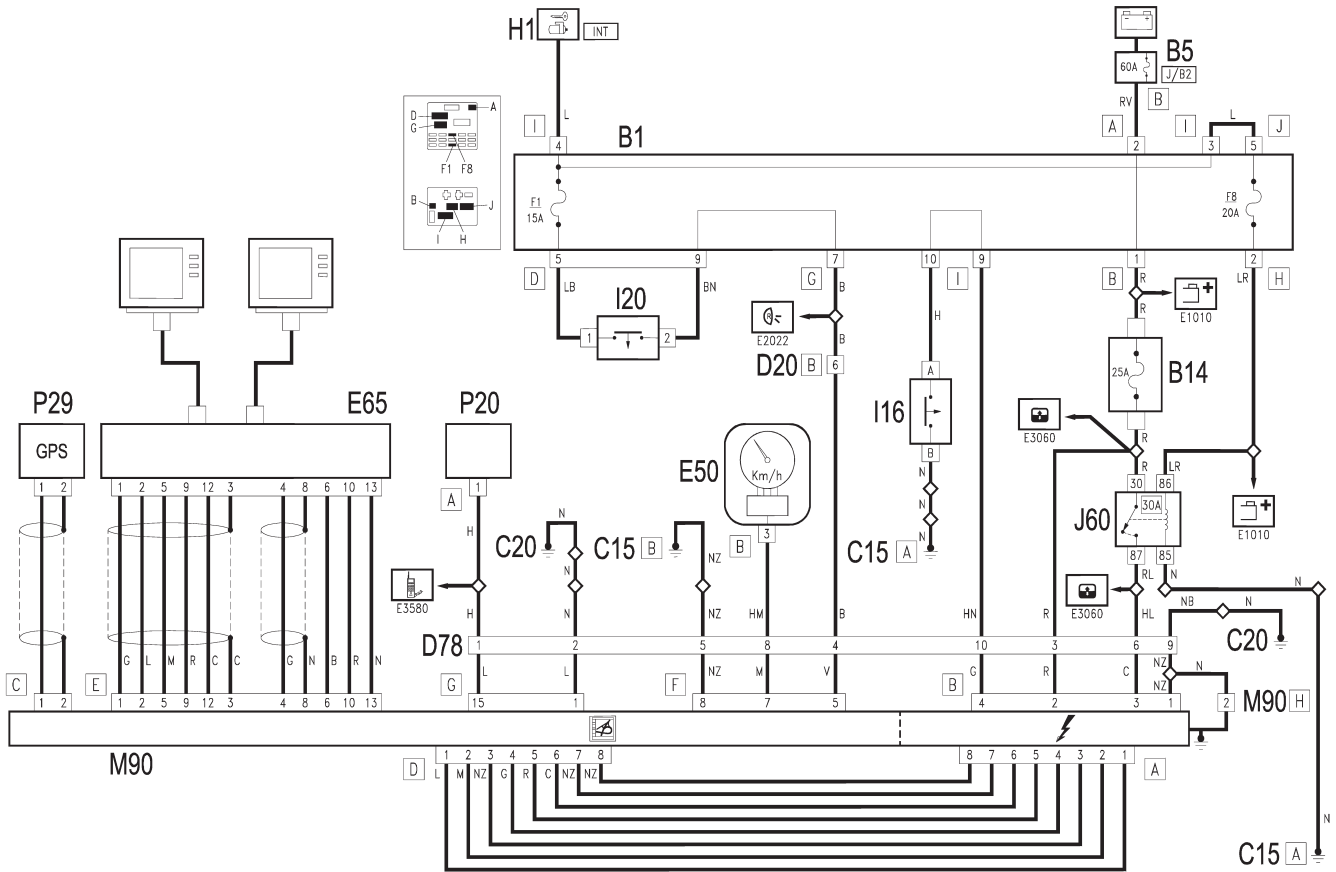

CODE : 4090
DESCRIPTION : NAVIGATEUR

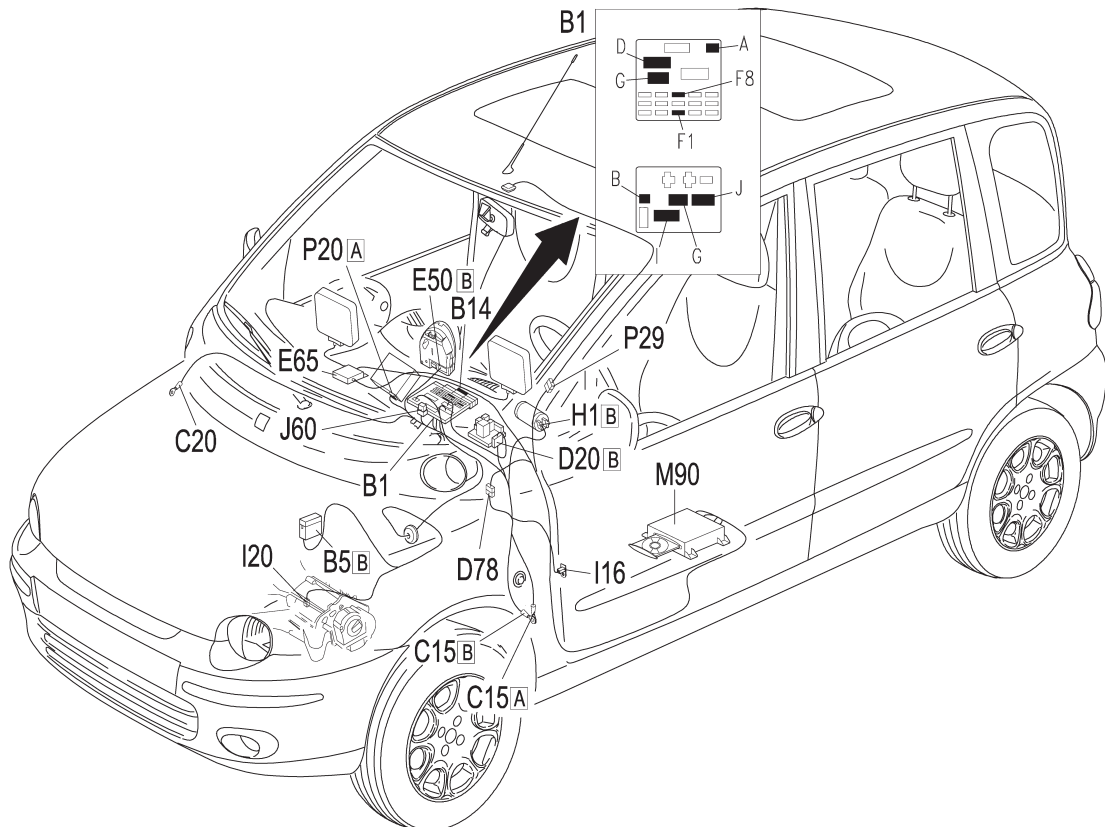

GÉNÉRALITÉS

MÉCANIQUE

ÉQUIPEMENT ÉLECTRIQUE

CARROSSERIE

CODE : 4090 Euro3
DESCRIPTION : NAVIGATEUR

GÉNÉRALITÉS

MÉCANIQUE

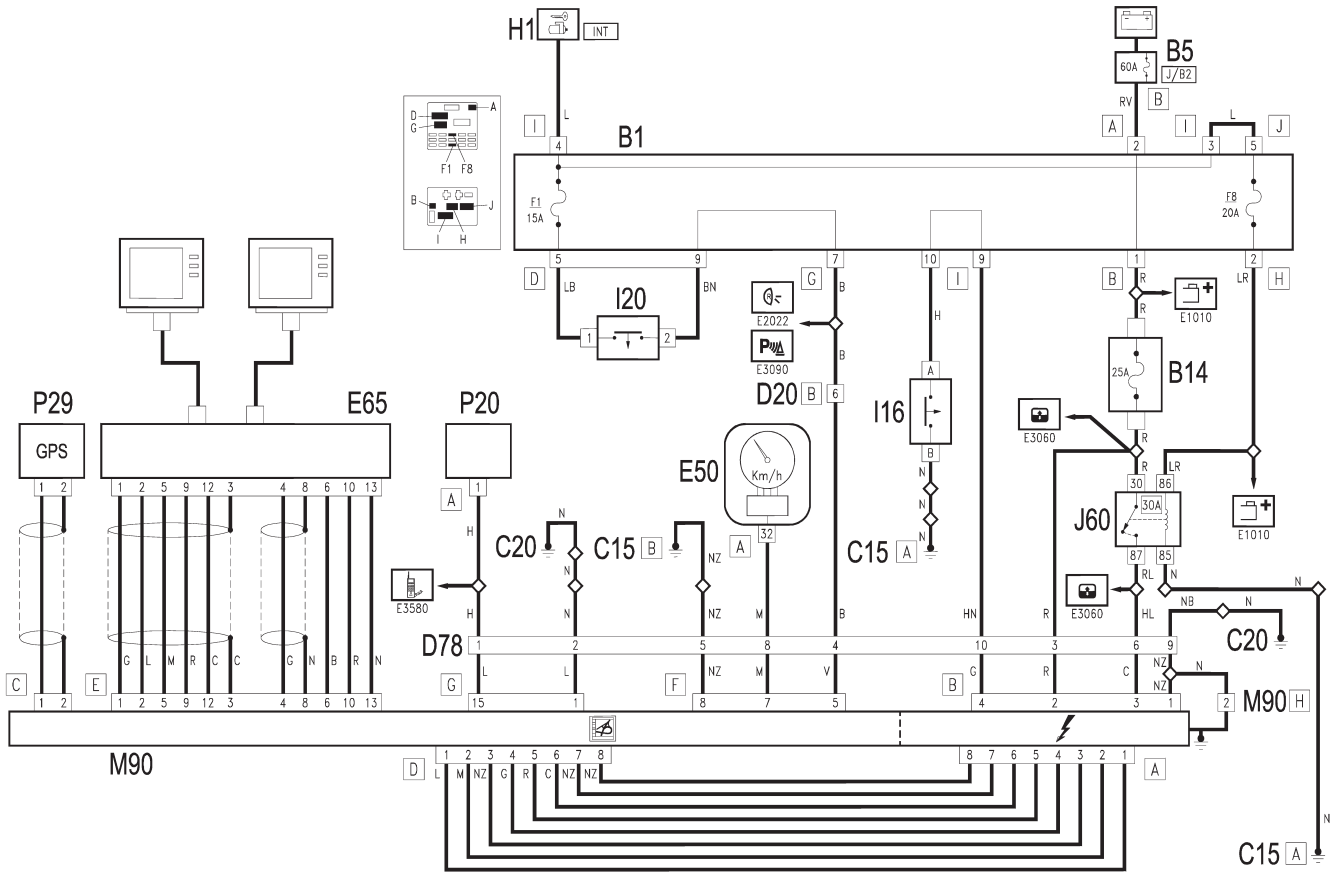

ÉQUIPEMENT ÉLECTRIQUE

CARROSSERIE

CODE : 4090 Euro3
DESCRIPTION : NAVIGATEUR

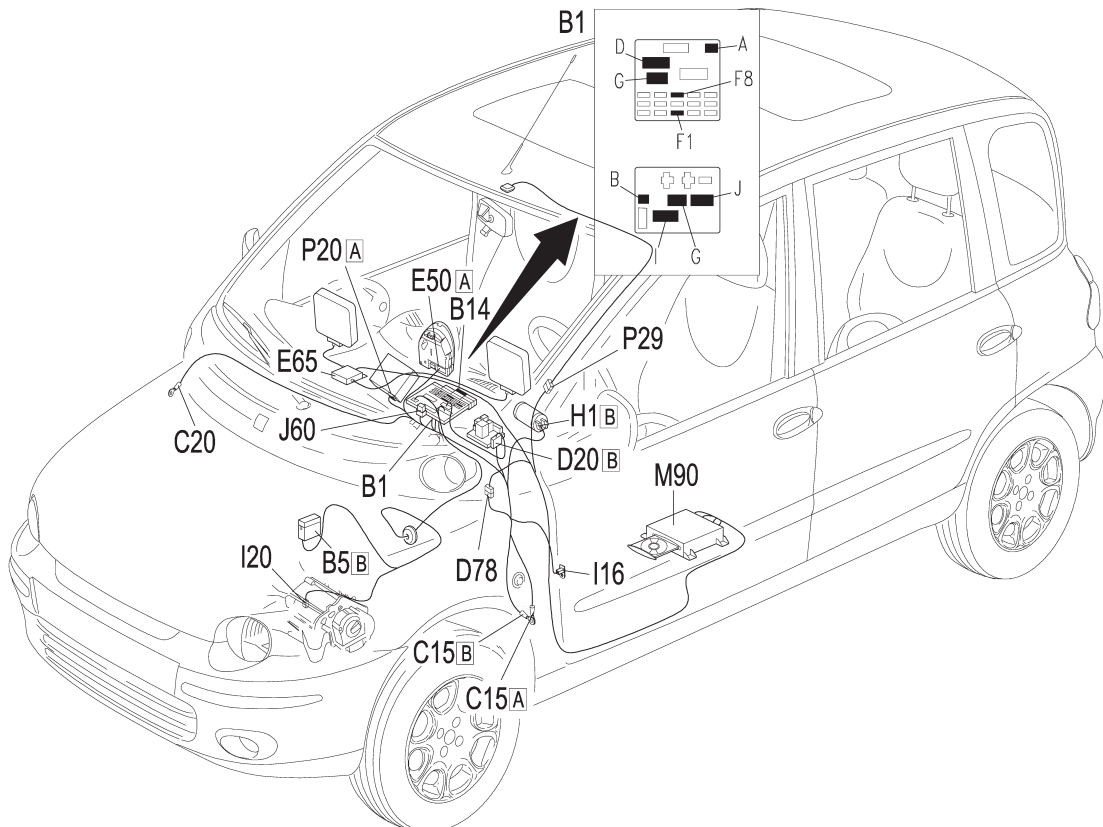

Démarrage et recharge

CODE : 5010
DESCRIPTION : DEMARRAGE ET RECHARGE

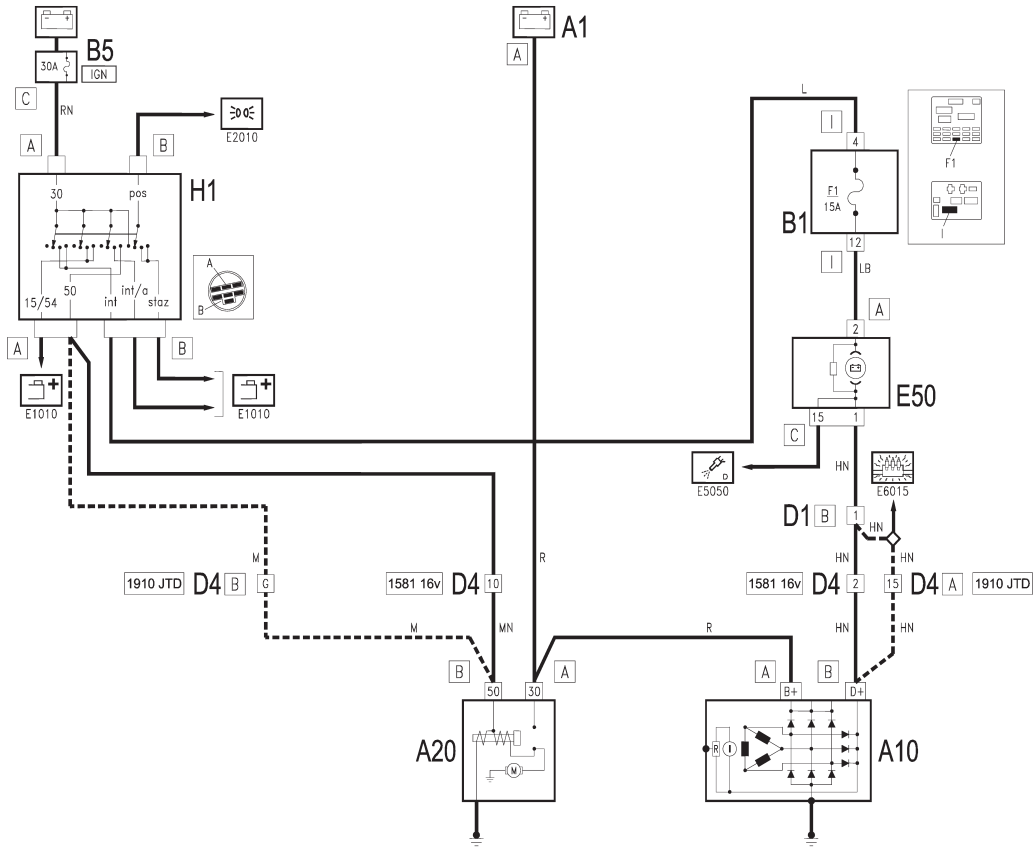

GÉNÉRALITÉS

MÉCANIQUE

CODE : 5010
DESCRIPTION : DEMARRAGE ET RECHARGE

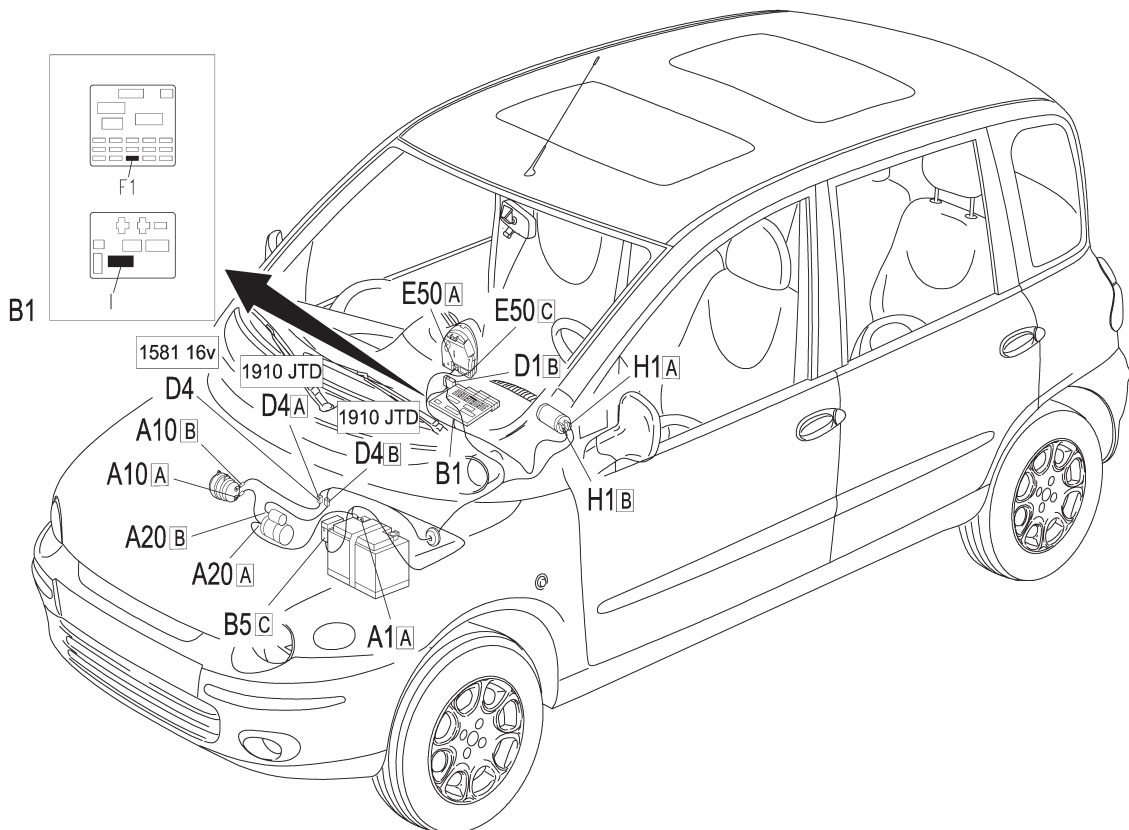

ÉQUIPEMENT ÉLECTRIQUE

CARROSSERIE

Refroidissement moteur

MOTORISATION : 1.6 16V Conditionneur automatique
 CODE : 5020
 DESCRIPTION : REFOIDISSEMENT MOTEUR

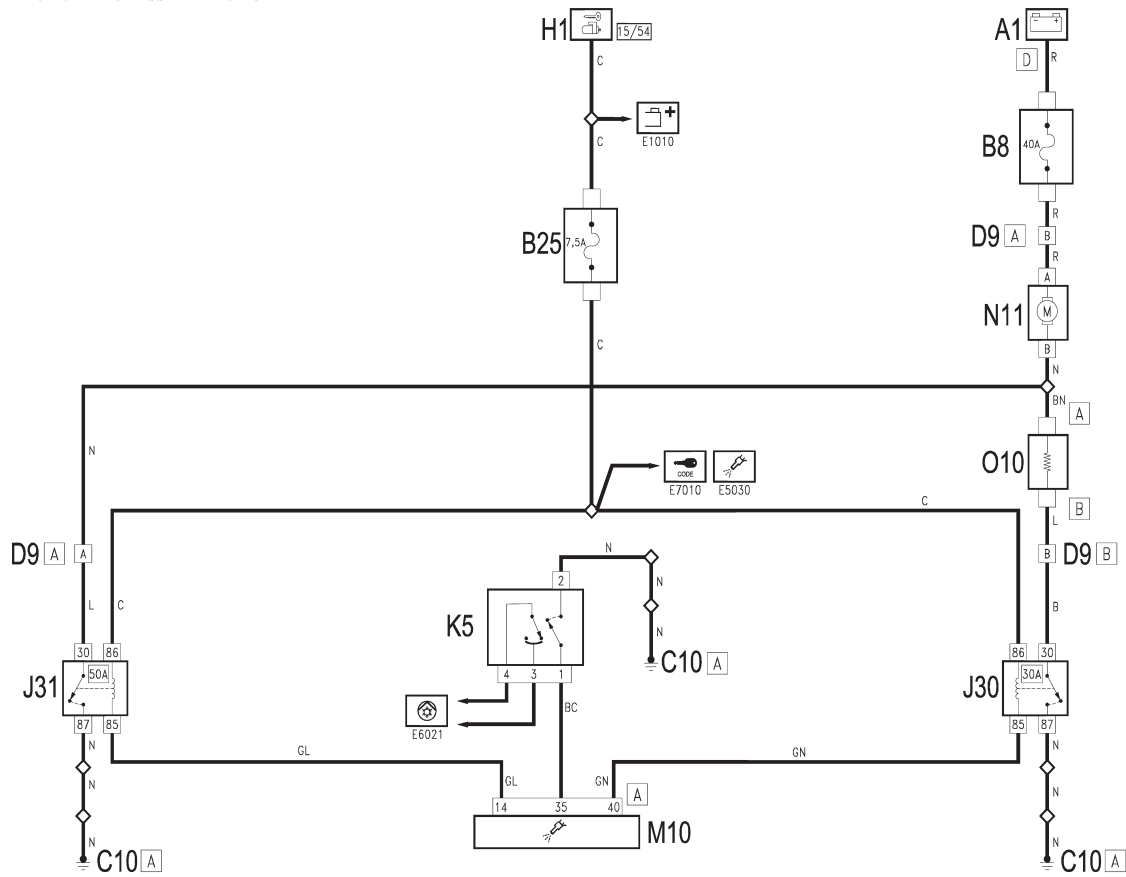

MOTORISATION : 1.6 16V Conditionneur automatique
 CODE : 5020
 DESCRIPTION : REFOIDISSEMENT MOTEUR

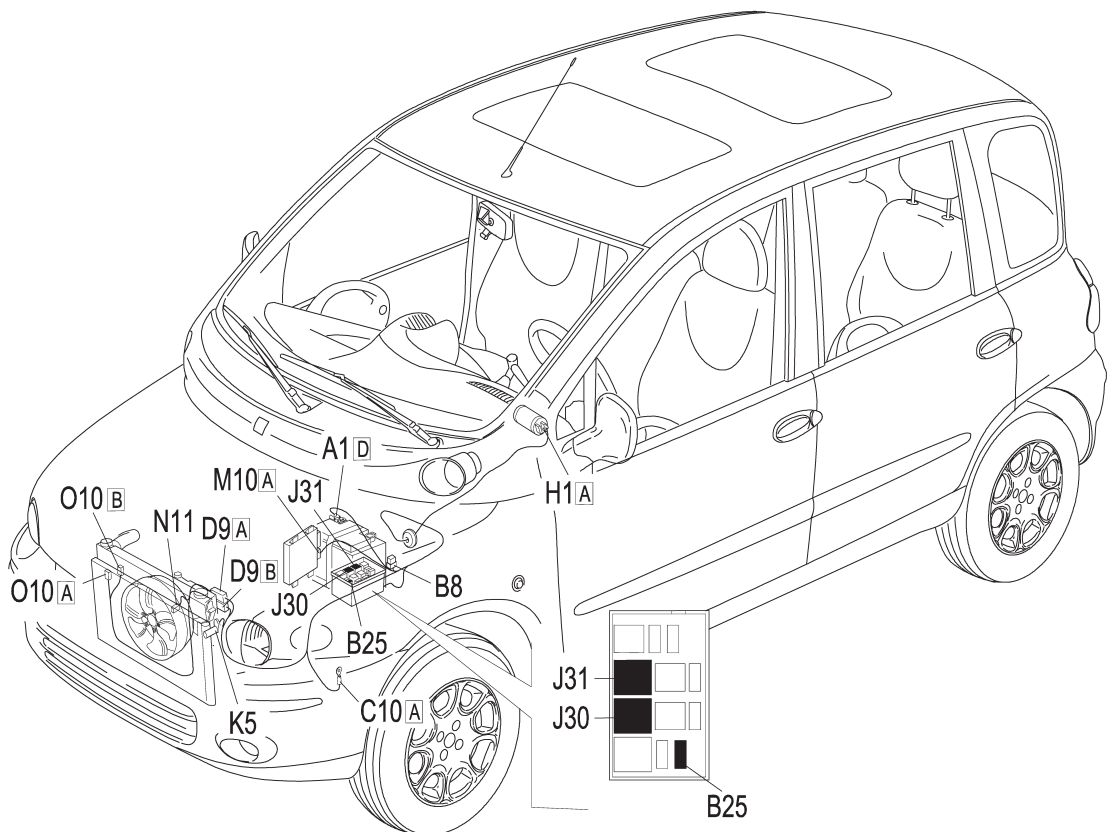

GÉNÉRALITÉS

MÉCANIQUE

ÉQUIPEMENT ÉLECTRIQUE

CARROSSERIE

MOTORISATION : 1.6 16V RECHAUFFEUR AUTOMATIQUE
 CODE : 5020
 DESCRIPTION : REFROIDISSEMENT MOTEUR

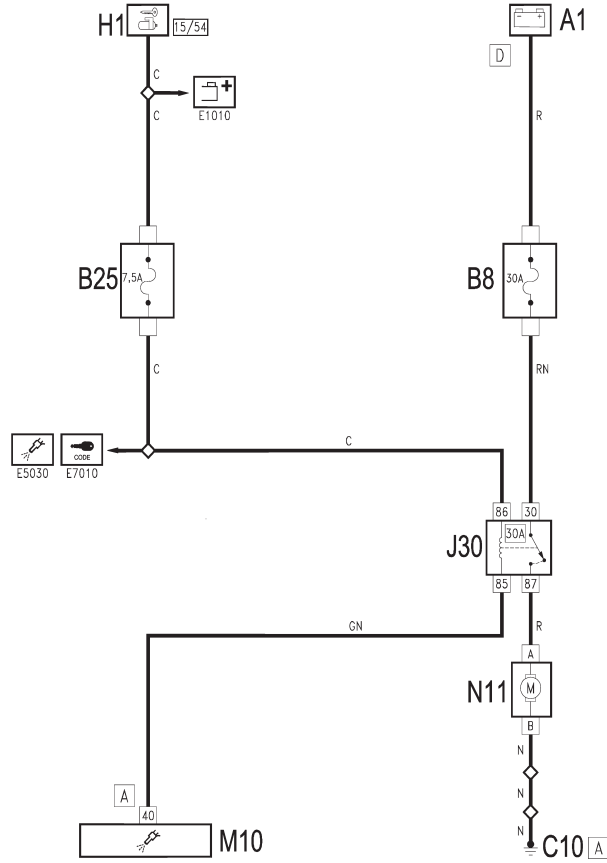

MOTORISATION : 1.6 16V RECHAUFFEUR AUTOMATIQUE
 CODE : 5020
 DESCRIPTION : REFROIDISSEMENT MOTEUR

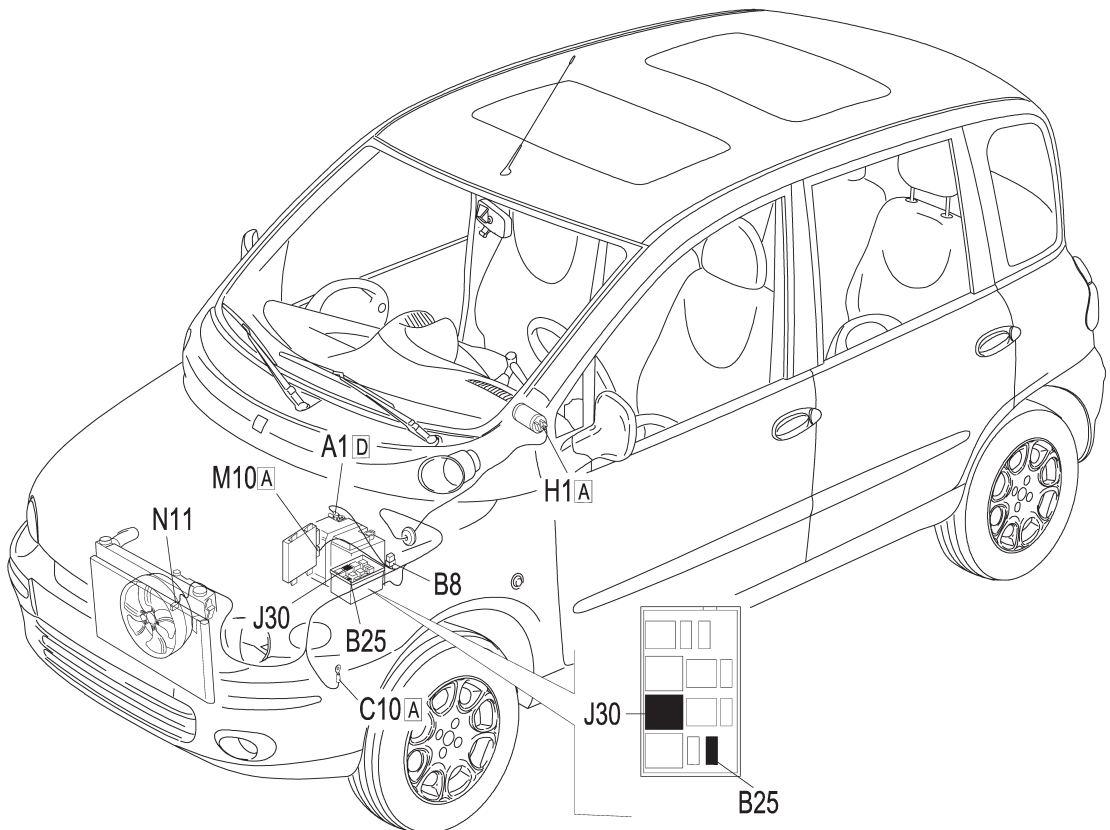

GÉNÉRALITÉS

MÉCANIQUE

ÉQUIPEMENT ÉLECTRIQUE

CARROSSERIE

MOTORISATION : 1.6 16V Euro3
 CODE : 5020
 DESCRIPTION : REFRROIDISSEMENT MOTEUR

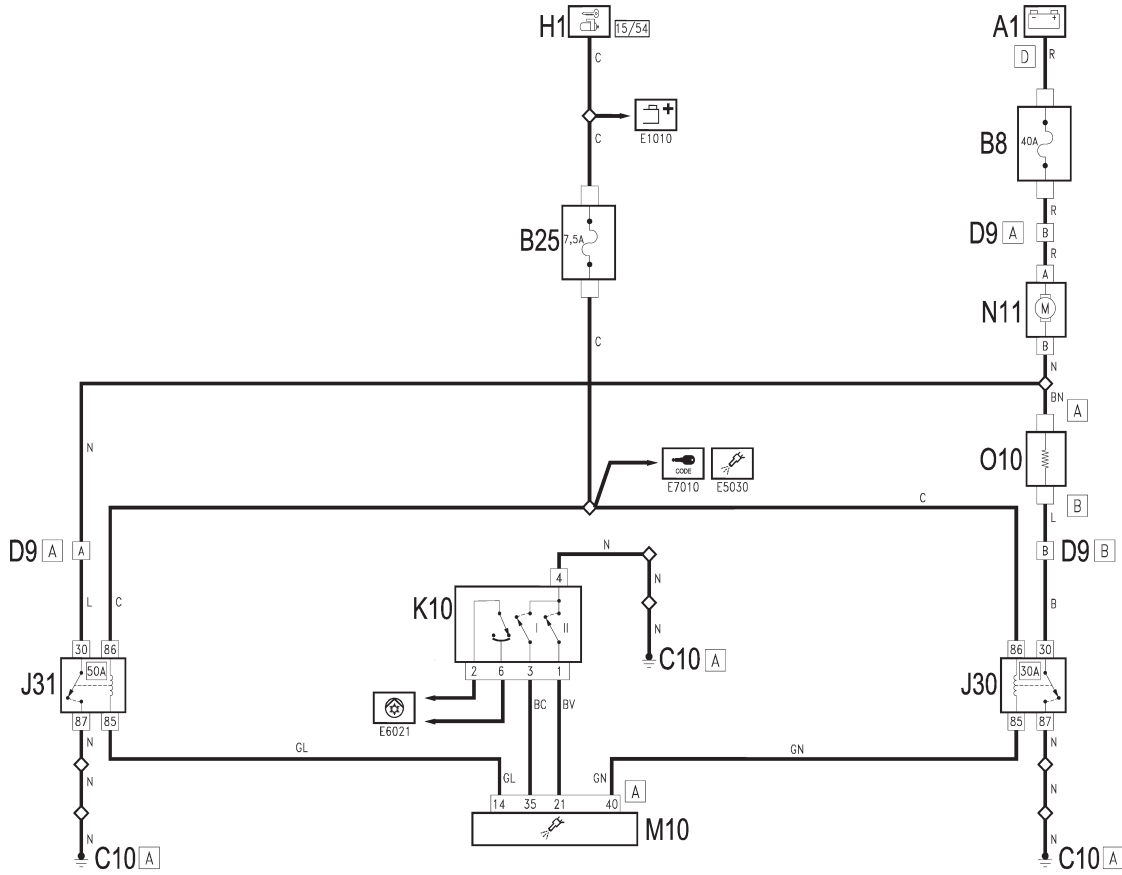

MOTORISATION : 1.6 16V Euro3
 CODE : 5020
 DESCRIPTION : REFRROIDISSEMENT MOTEUR

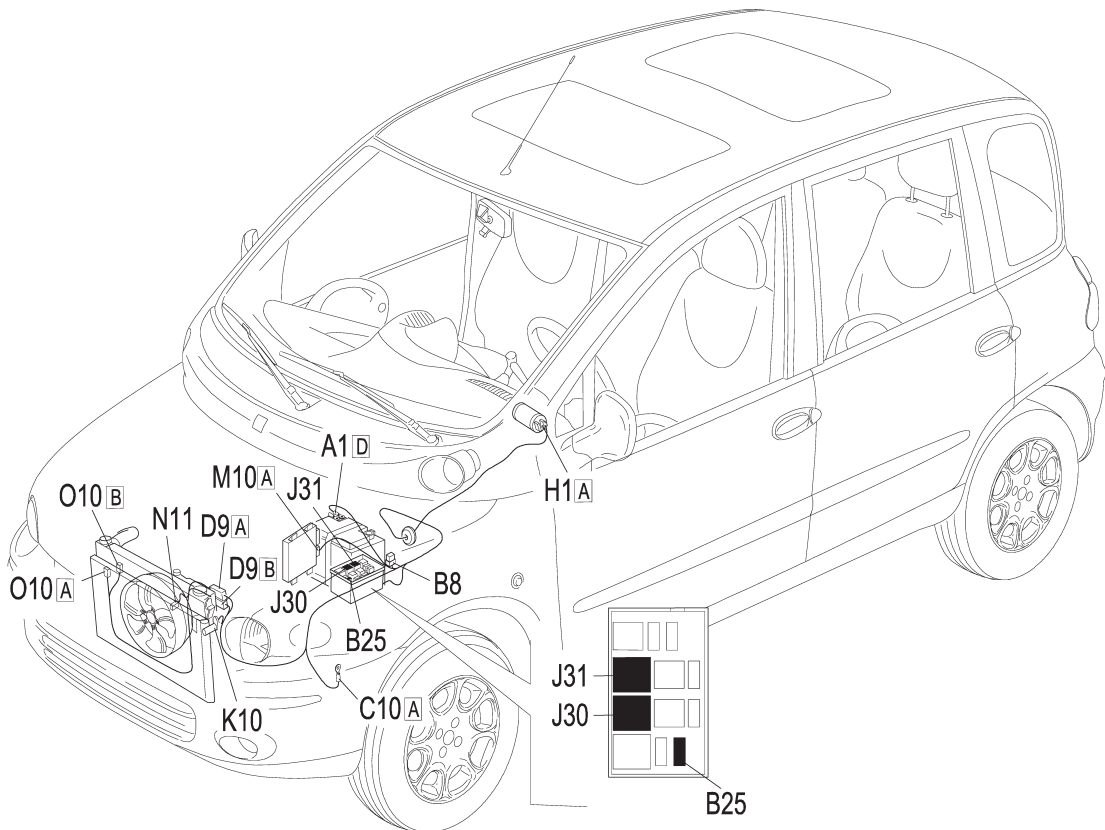

GÉNÉRALITÉS

MÉCANIQUE

ÉQUIPEMENT ÉLECTRIQUE

CARROSSERIE

MOTORISATION : 1.9 JTD Conditionneur automatique
 CODE : 5020
 DESCRIPTION : REFRIGÉRISSEMENT MOTEUR

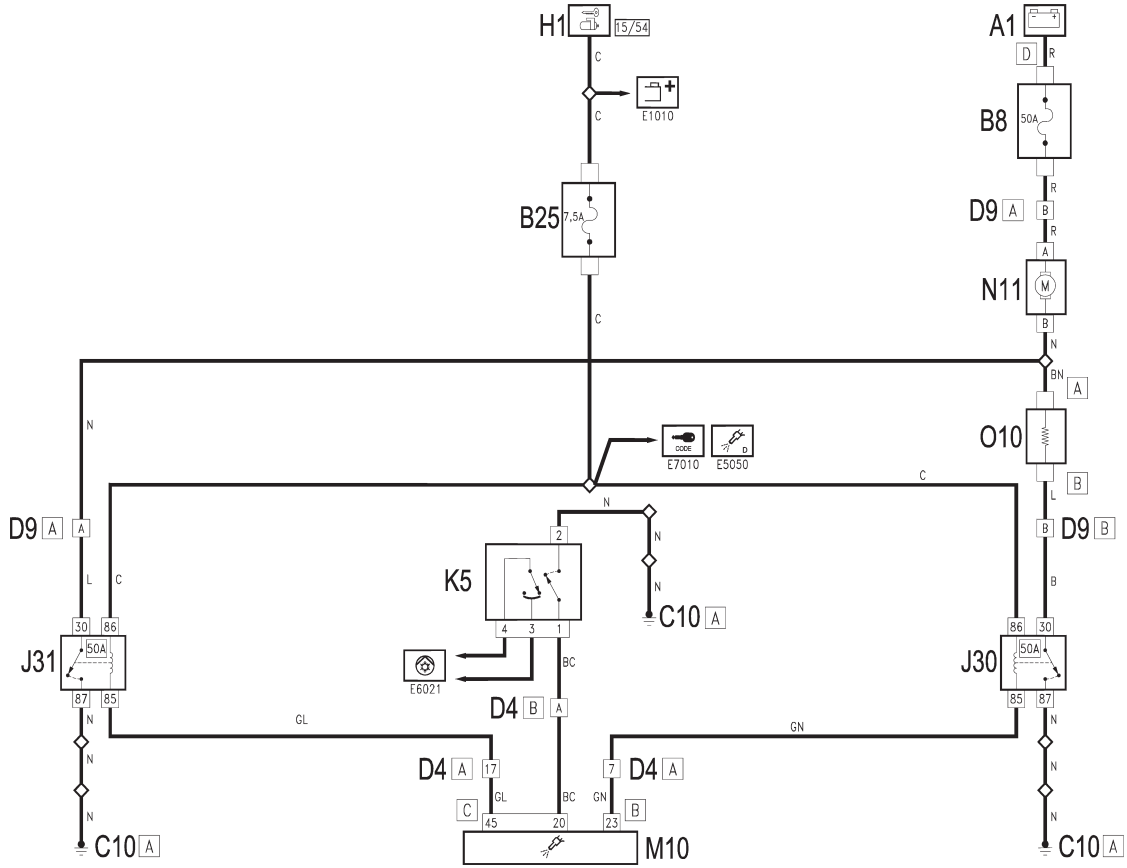

MOTORISATION : 1.9 JTD Conditionneur automatique
 CODE : 5020
 DESCRIPTION : REFRIGÉRISSEMENT MOTEUR

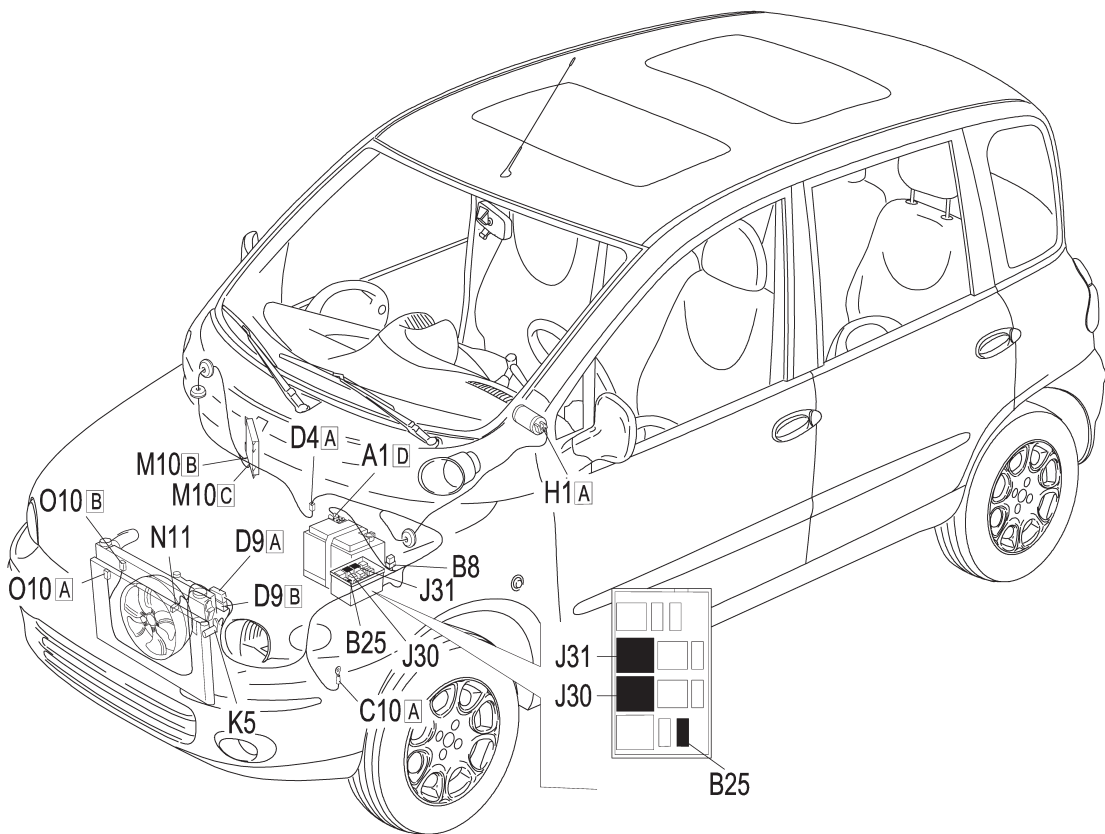

GÉNÉRALITÉS

MÉCANIQUE

ÉQUIPEMENT ÉLECTRIQUE

CARROSSERIE

MOTORISATION : 1.9 JTD RECHAUFFEUR AUTOMATIQUE
 CODE : 5020
 DESCRIPTION : REFROIDISSEMENT MOTEUR

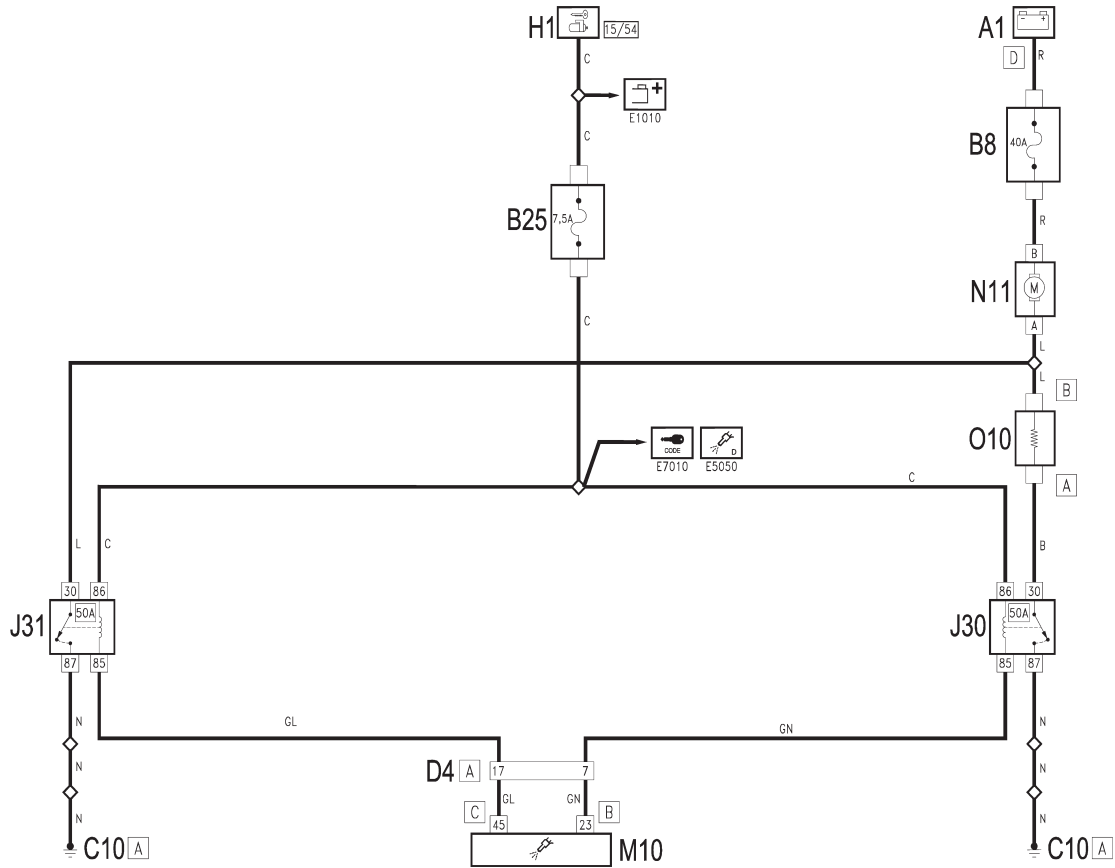

GÉNÉRALITÉS

MÉCANIQUE

ÉQUIPEMENT ÉLECTRIQUE

CARROSSERIE

MOTORISATION : 1.9 JTD RECHAUFFEUR AUTOMATIQUE
 CODE : 5020
 DESCRIPTION : REFROIDISSEMENT MOTEUR

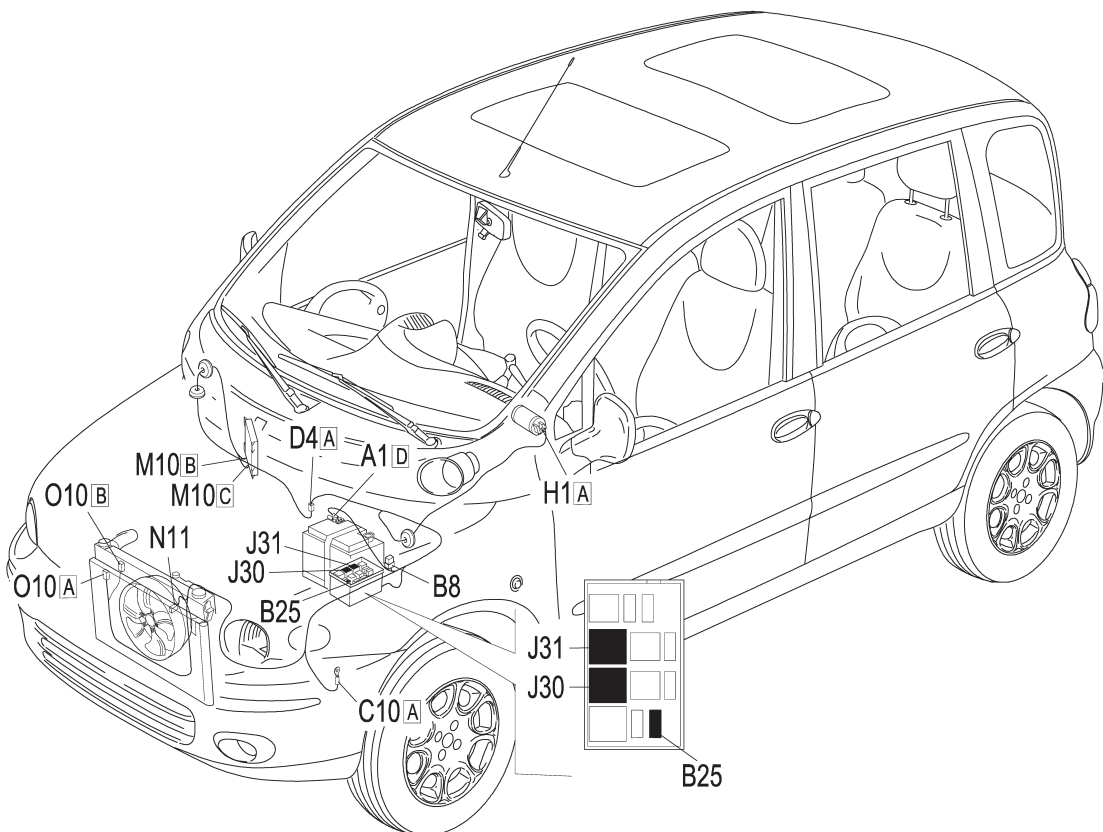

MOTORISATION : 1.9 JTD Euro3
 CODE : 5020
 DESCRIPTION : REFRIGERISSEMENT MOTEUR

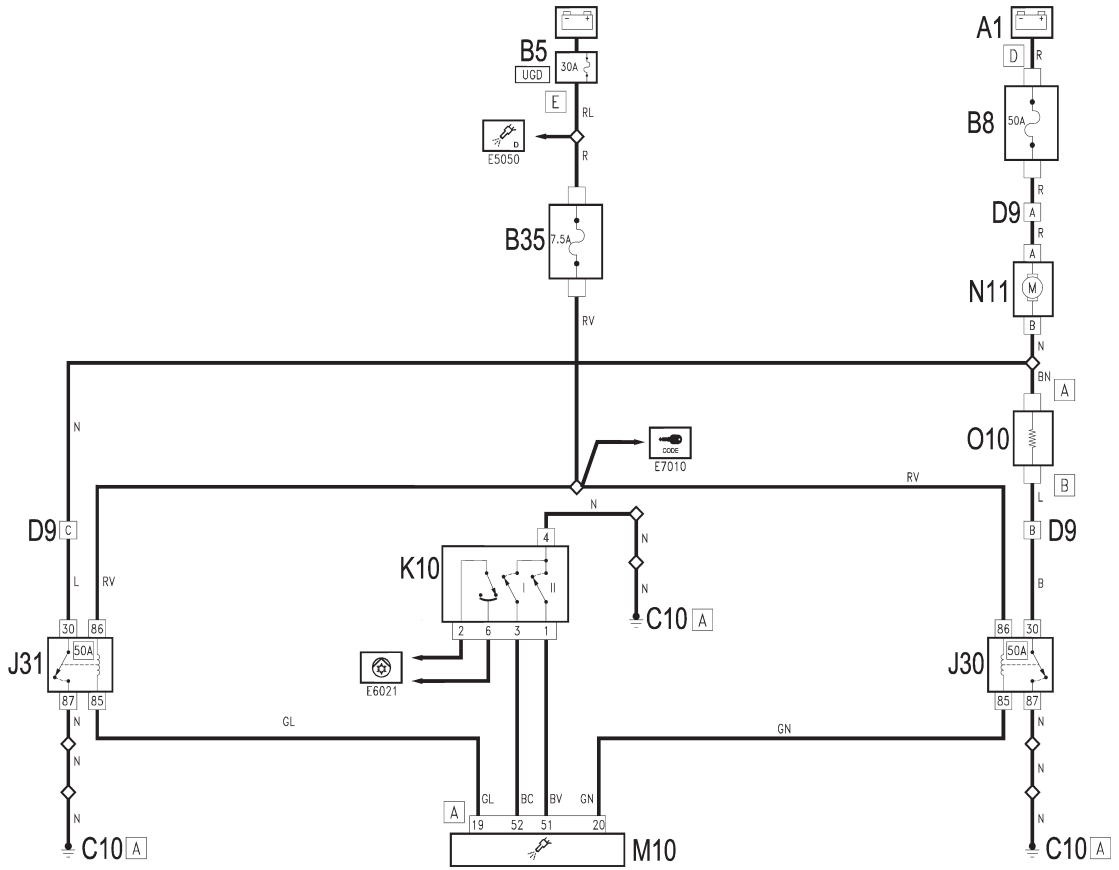

MOTORISATION : 1.9 JTD Euro3
 CODE : 5020
 DESCRIPTION : REFRIGERISSEMENT MOTEUR

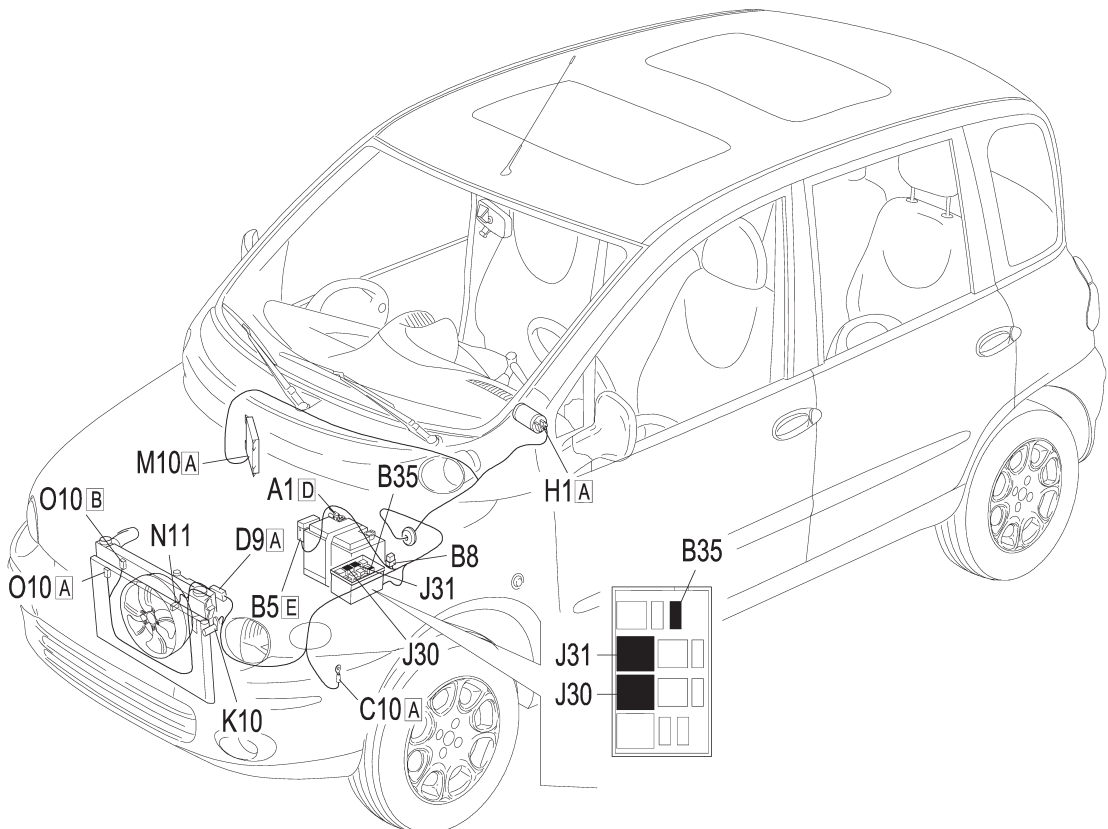

GÉNÉRALITÉS

MÉCANIQUE

ÉQUIPEMENT ÉLECTRIQUE

CARROSSERIE

MOTORISATION : 1.6 16V
 CODE : 5030
 DESCRIPTION : GESTION ELECTRONIQUE DES MOTEURS A ESSENCE

GÉNÉRALITÉS

MÉCANIQUE

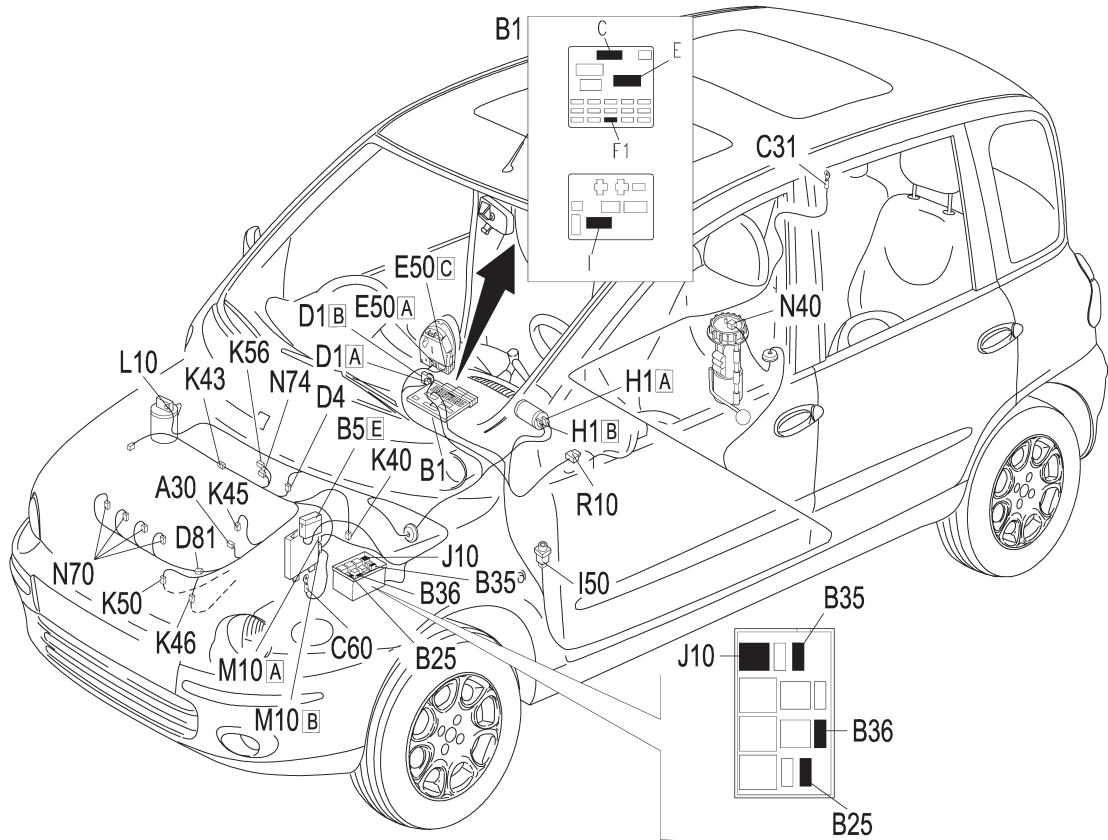

MOTORISATION : 1.6 16V Euro3
 CODE : 5030
 DESCRIPTION : GESTION ELECTRONIQUE DES MOTEURS A ESSENCE

ÉQUIPEMENT ÉLECTRIQUE

CARROSSERIE

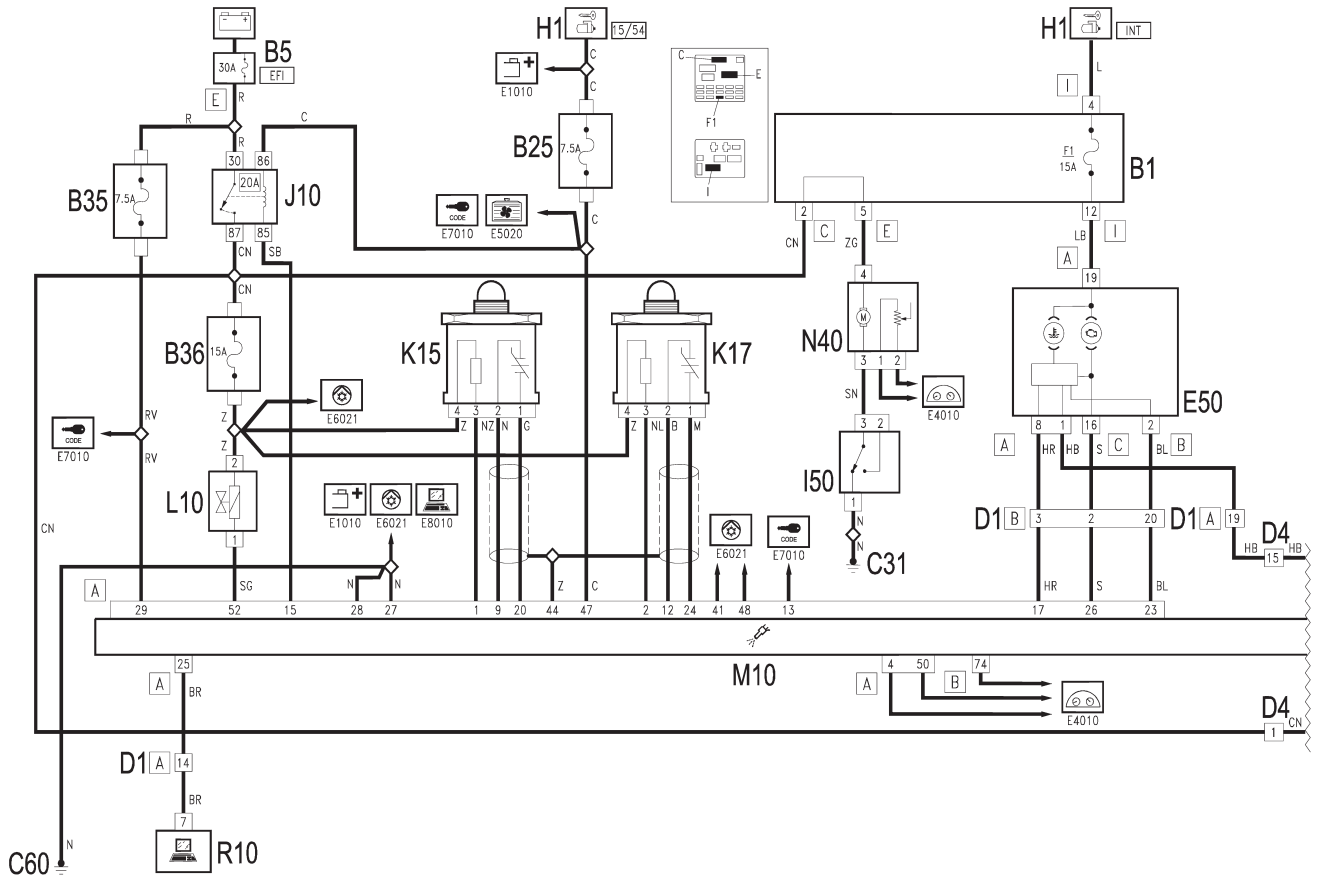

Gestion électronique des moteurs Diesel

MOTORISATION : 1.9 JTD
 CODE : 5050
 DESCRIPTION : GESTION ELECTRONIQUE MOTEURS DIESEL

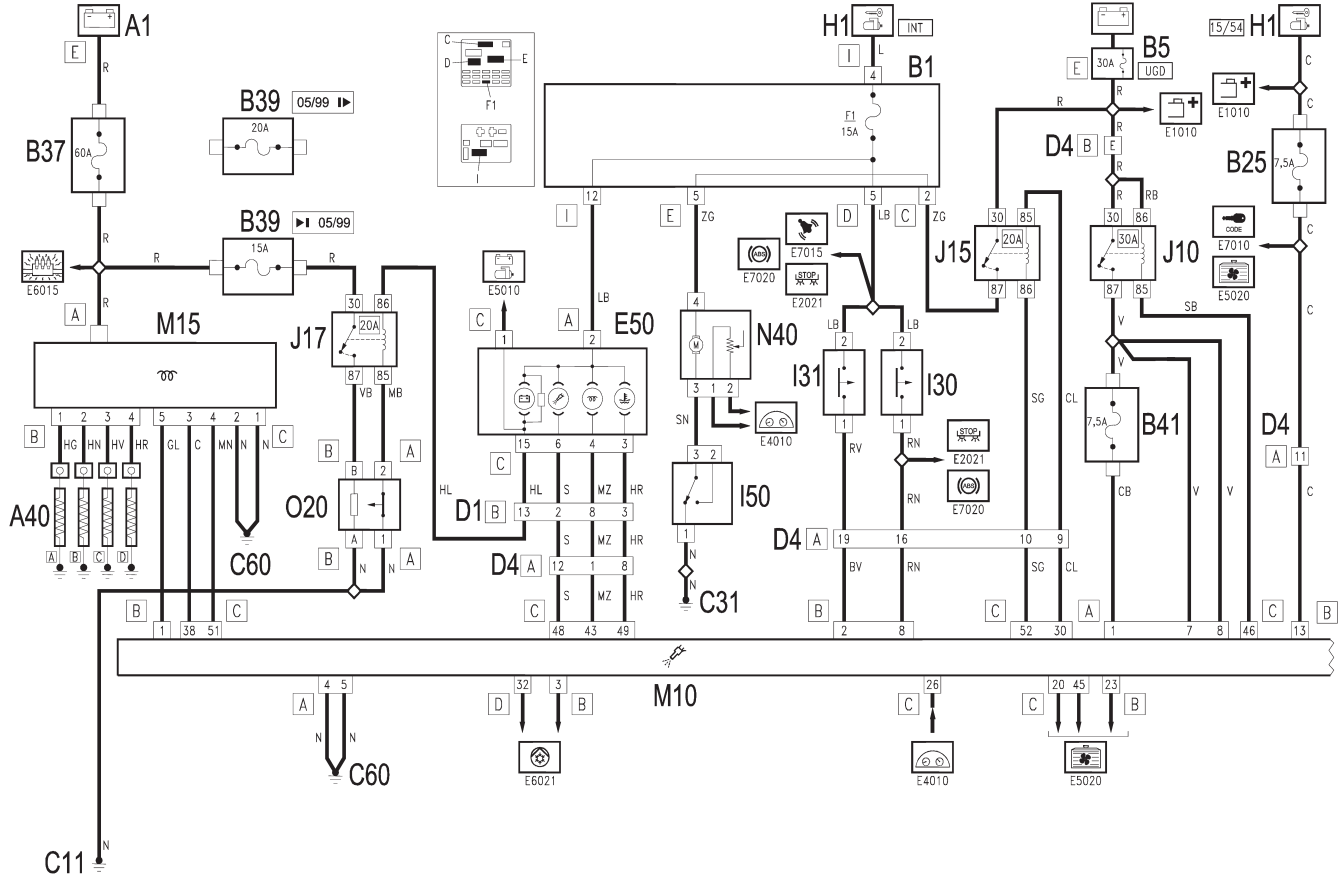

MOTORISATION : 1.9 JTD
 CODE : 5050
 DESCRIPTION : GESTION ELECTRONIQUE MOTEURS DIESEL

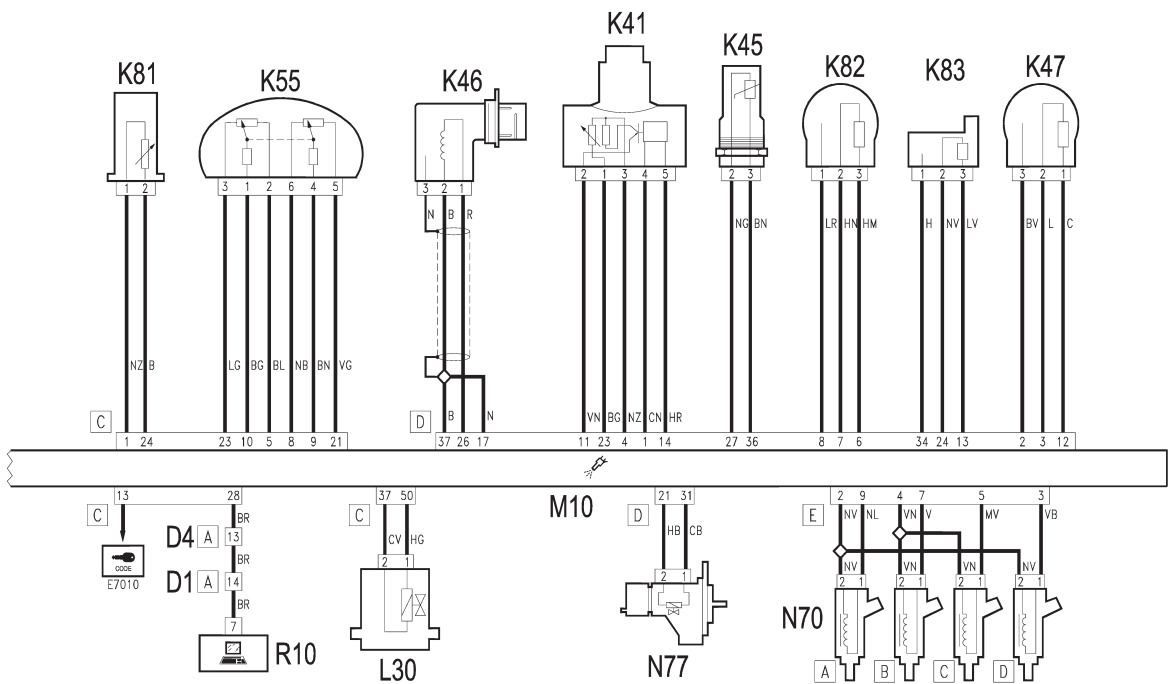

GÉNÉRALITÉS

MÉCANIQUE

ÉQUIPEMENT ÉLECTRIQUE

CARROSSERIE

MOTORISATION : 1.9 JTD
 CODE : 5050
 DESCRIPTION : GESTION ÉLECTRONIQUE MOTEURS DIESEL

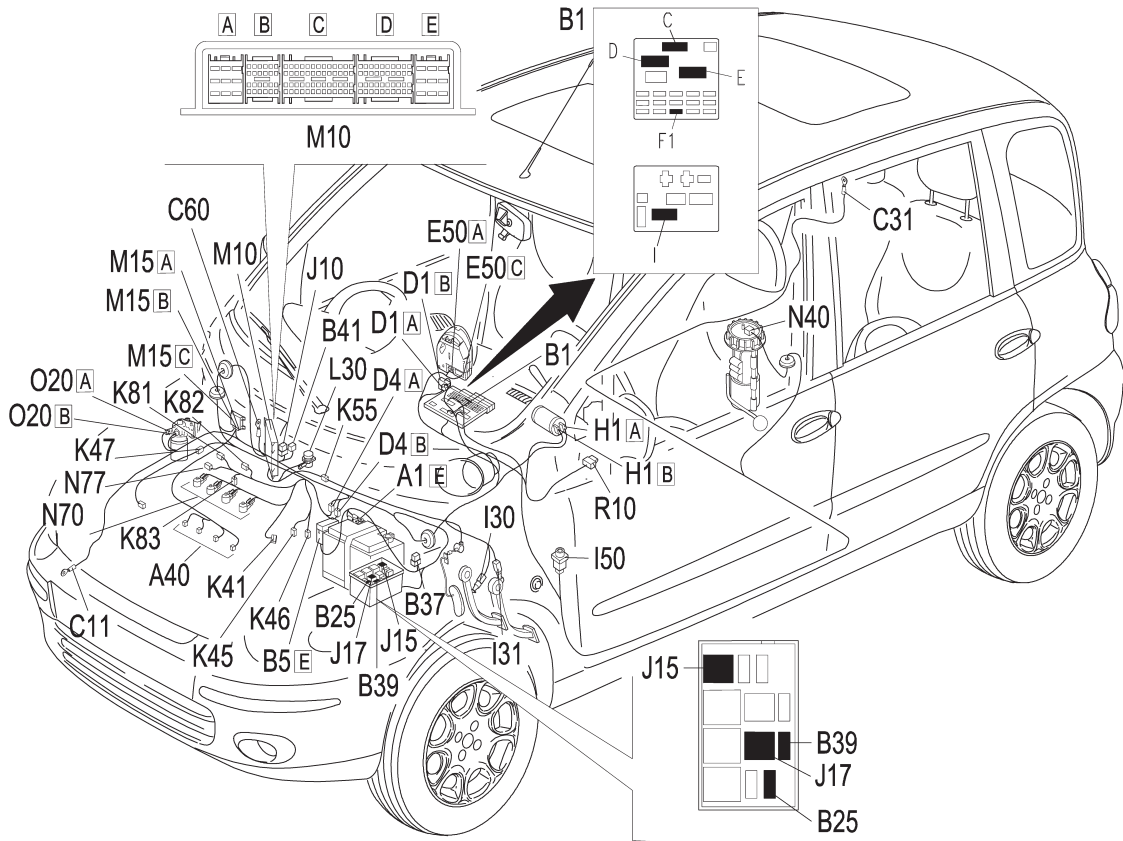

GÉNÉRALITÉS

MÉCANIQUE

MOTORISATION : 1.9 JTD Euro3
 CODE : 5050
 DESCRIPTION : GESTION ÉLECTRONIQUE MOTEURS DIESEL

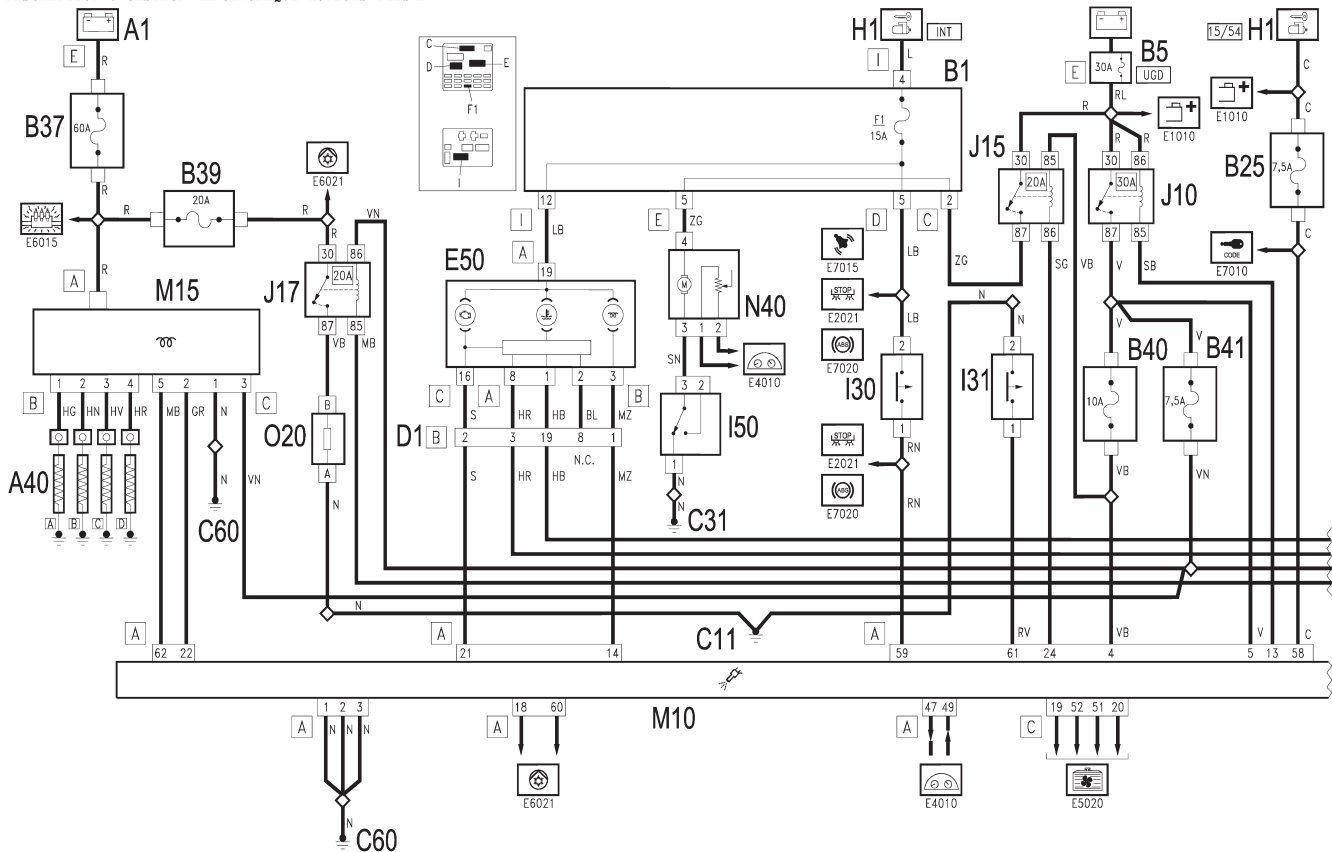

ÉQUIPEMENT ÉLECTRIQUE

CARROSSERIE

MOTORISATION : 1.9 JTD Euro3
 CODE : 5050
 DESCRIPTION : GESTION ELECTRONIQUE MOTEURS DIESEL

GÉNÉRALITÉS

MÉCANIQUE

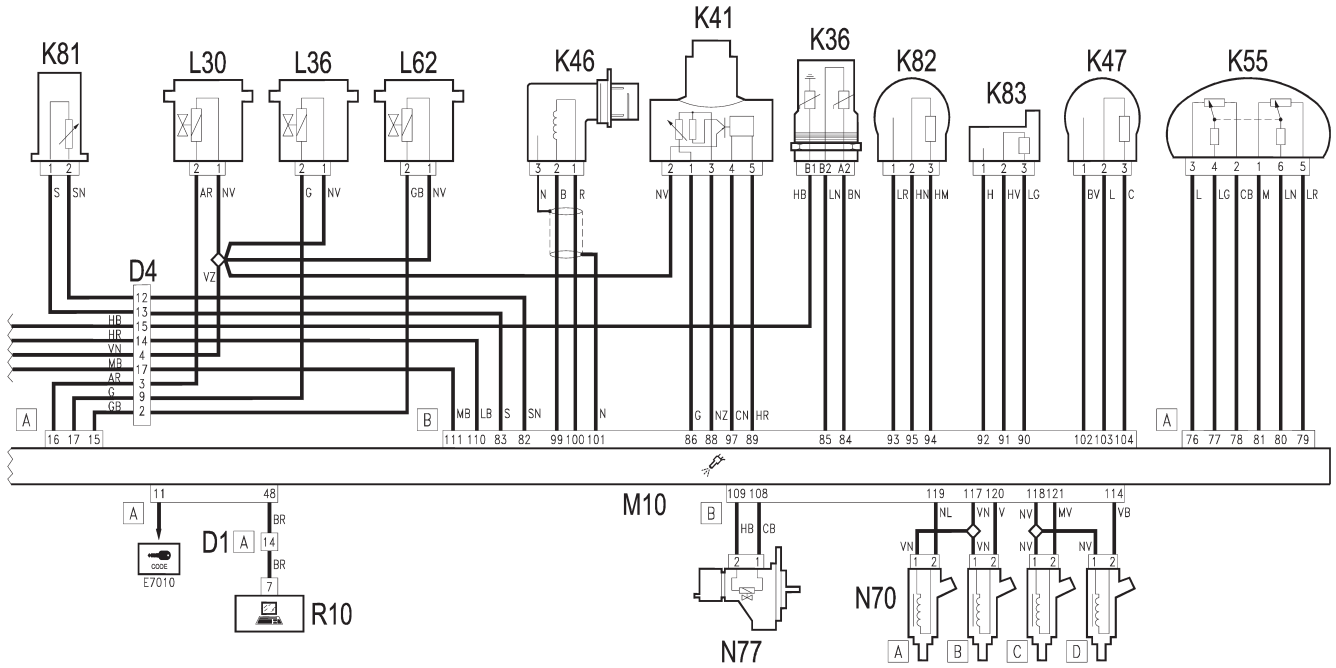

ÉQUIPEMENT ÉLECTRIQUE

CARROSSERIE

MOTORISATION : 1.9 JTD Euro3
 CODE : 5050
 DESCRIPTION : GESTION ELECTRONIQUE MOTEURS DIESEL

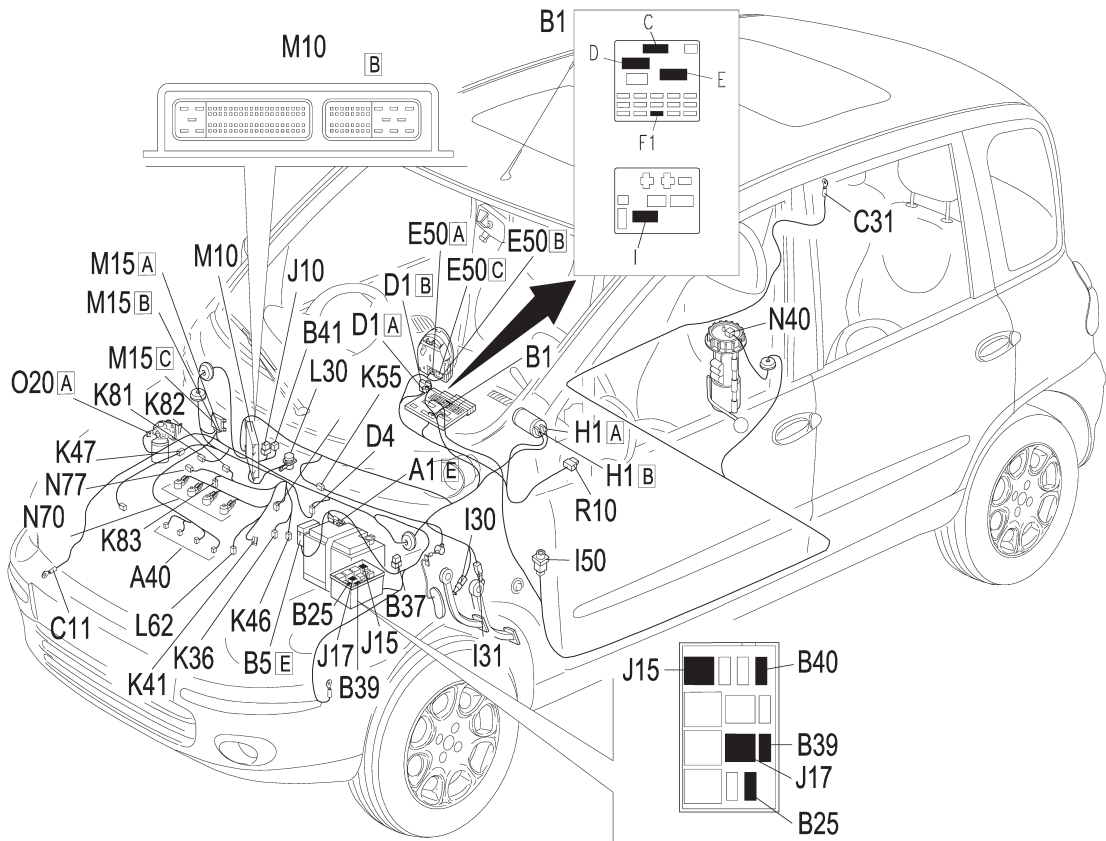

Réchauffeur automatique

CODE : 6010 RECHAUFFEUR AUTOMATIQUE
DESCRIPTION : RECHAUFFEUR

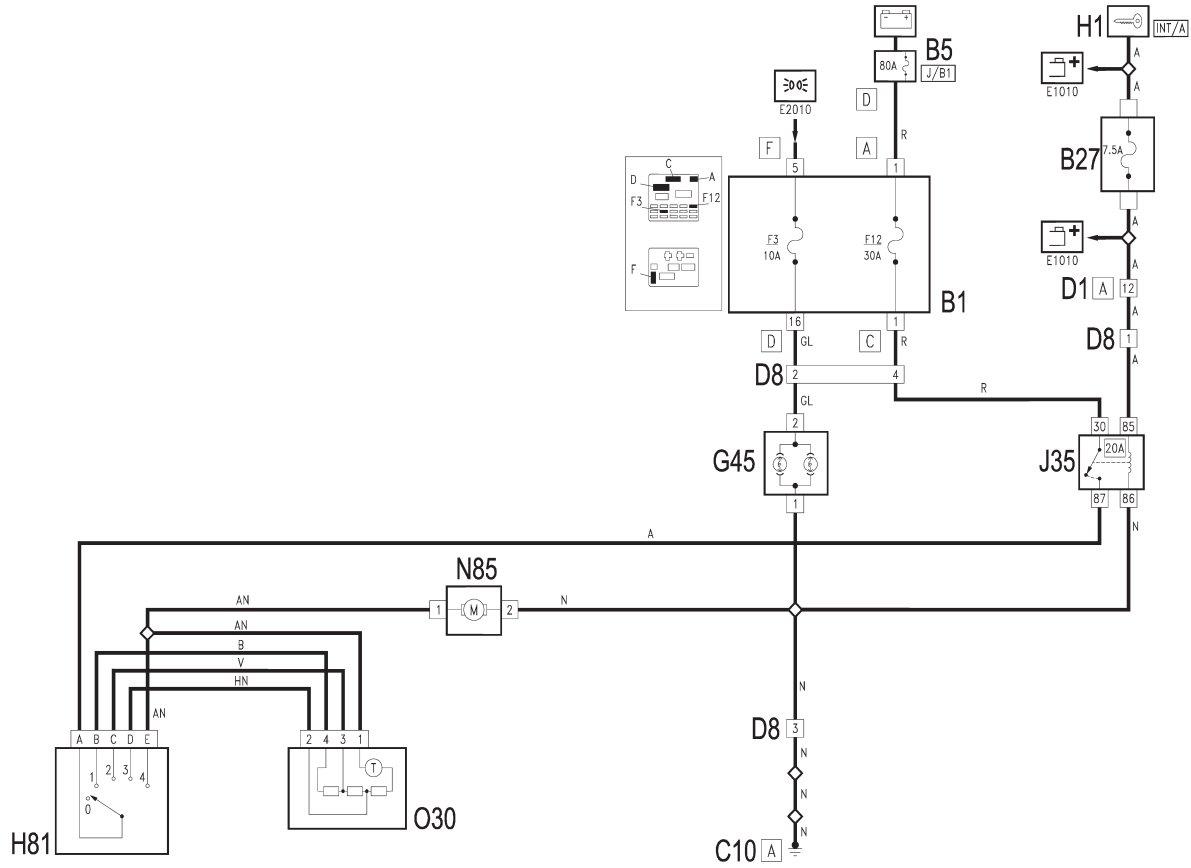

CODE : 6010 RECHAUFFEUR AUTOMATIQUE
DESCRIPTION : RECHAUFFEUR

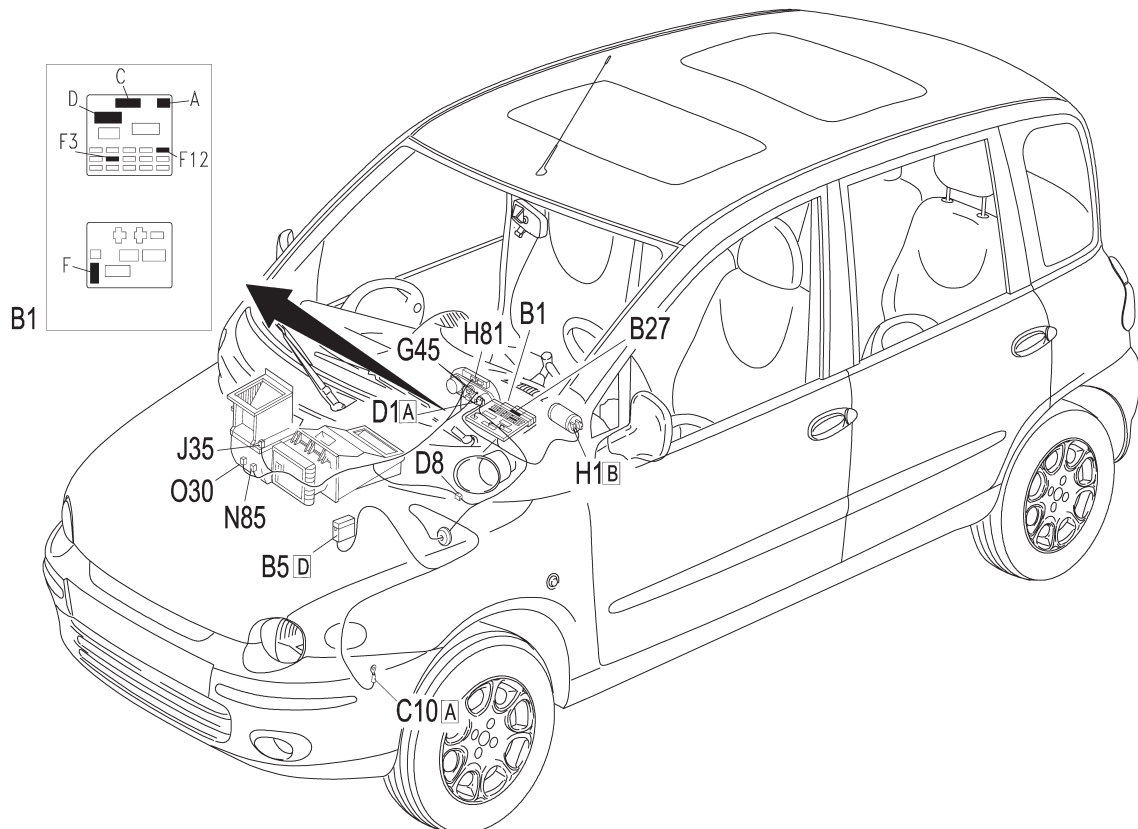

GÉNÉRALITÉS

MÉCANIQUE

ÉQUIPEMENT ÉLECTRIQUE

CARROSSERIE

Conditionneur

CODE : 6020 Conditionneur automatique
DESCRIPTION : CONDITIONNEUR

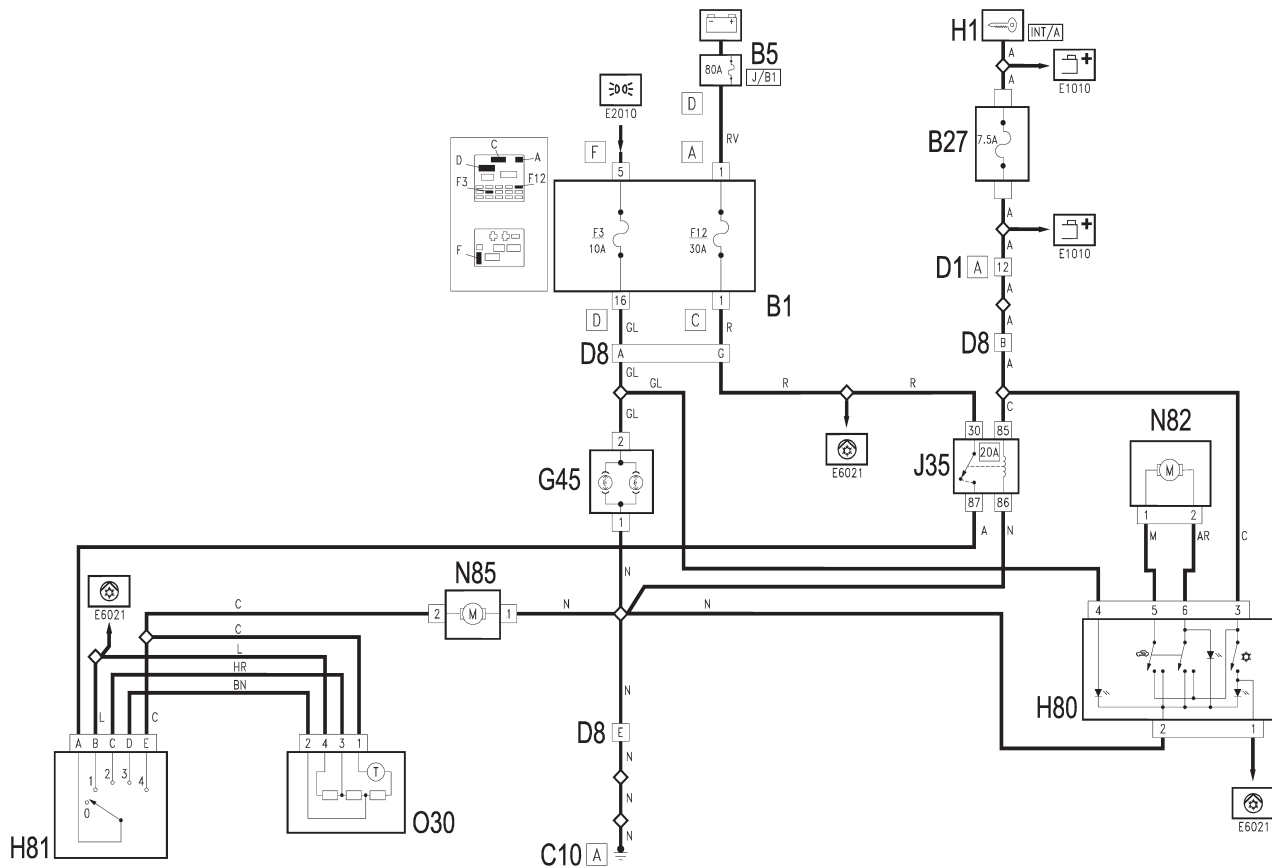

CODE : 6020 Conditionneur automatique
DESCRIPTION : CONDITIONNEUR

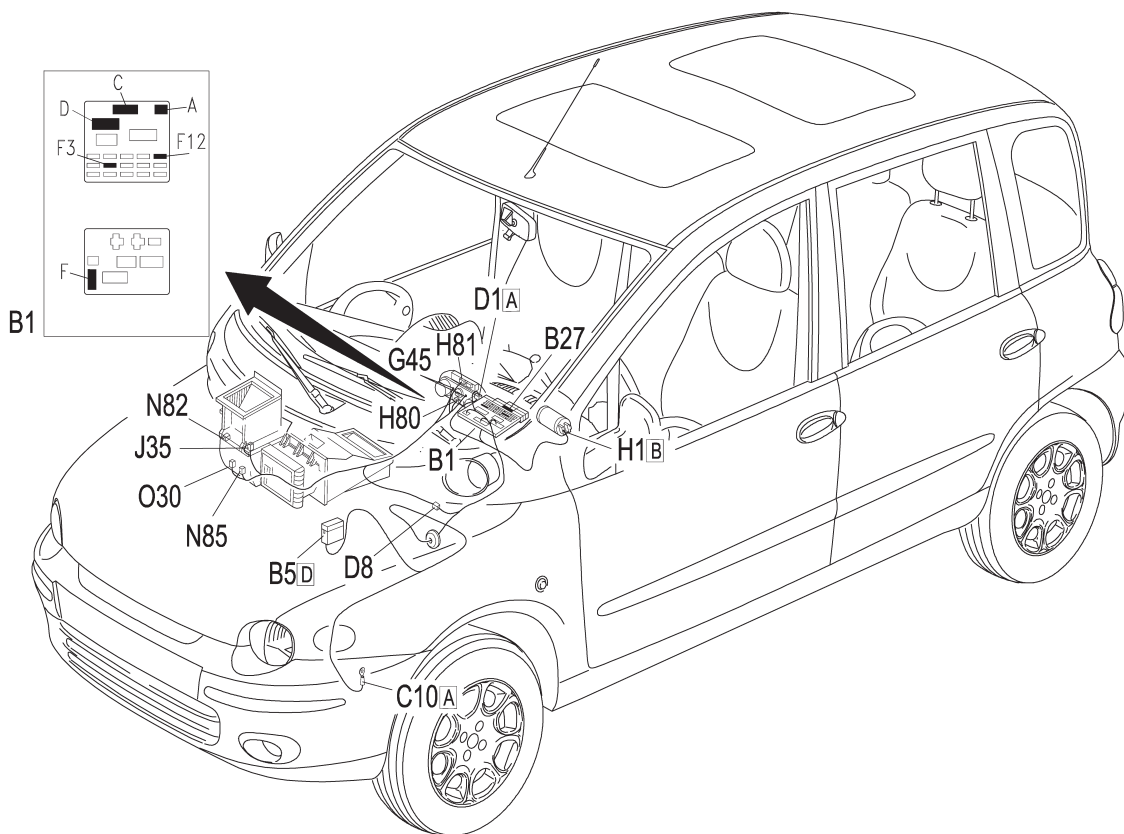

GÉNÉRALITÉS

MÉCANIQUE

ÉQUIPEMENT ÉLECTRIQUE

CARROSSERIE

CODE : 6020 Climatiseur automatique
DESCRIPTION : CONDITIONNEUR

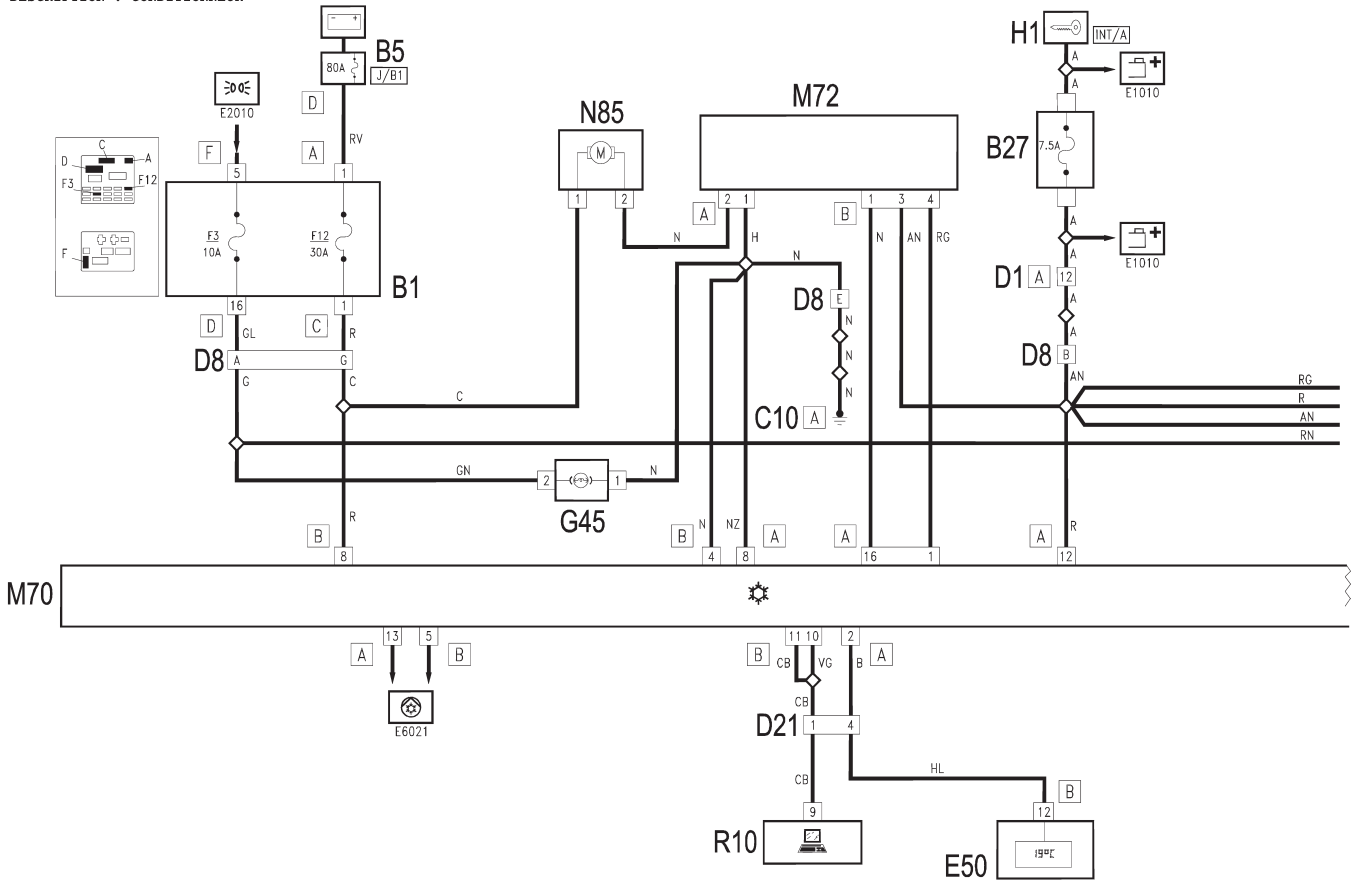

CODE : 6020 Climatiseur automatique
DESCRIPTION : CONDITIONNEUR

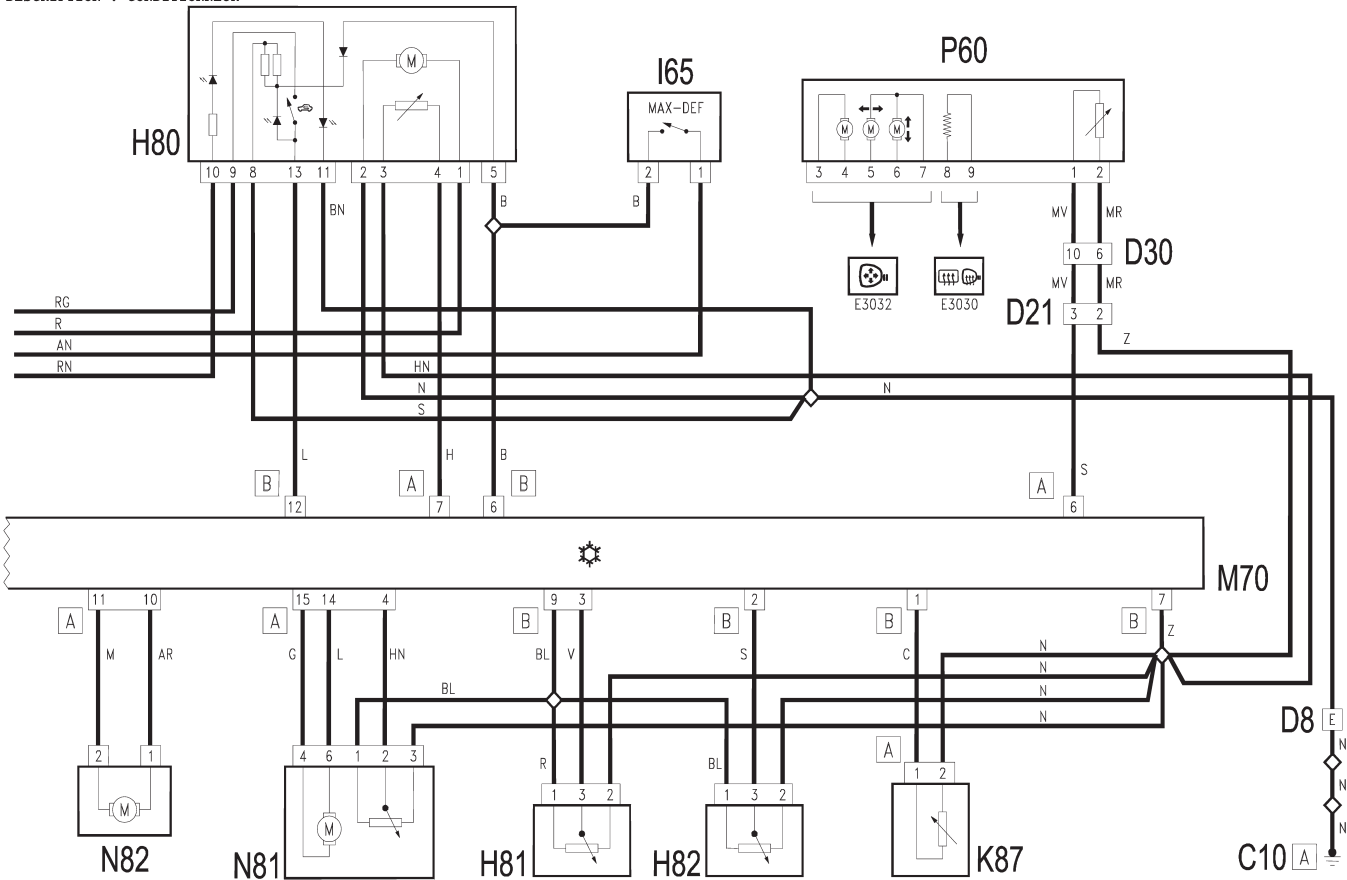

GÉNÉRALITÉS

MÉCANIQUE

ÉQUIPEMENT ÉLECTRIQUE

CARROSSERIE

CODE : 6020 Climatiseur automatique Euro3
 DESCRIPTION : CONDITIONNEUR

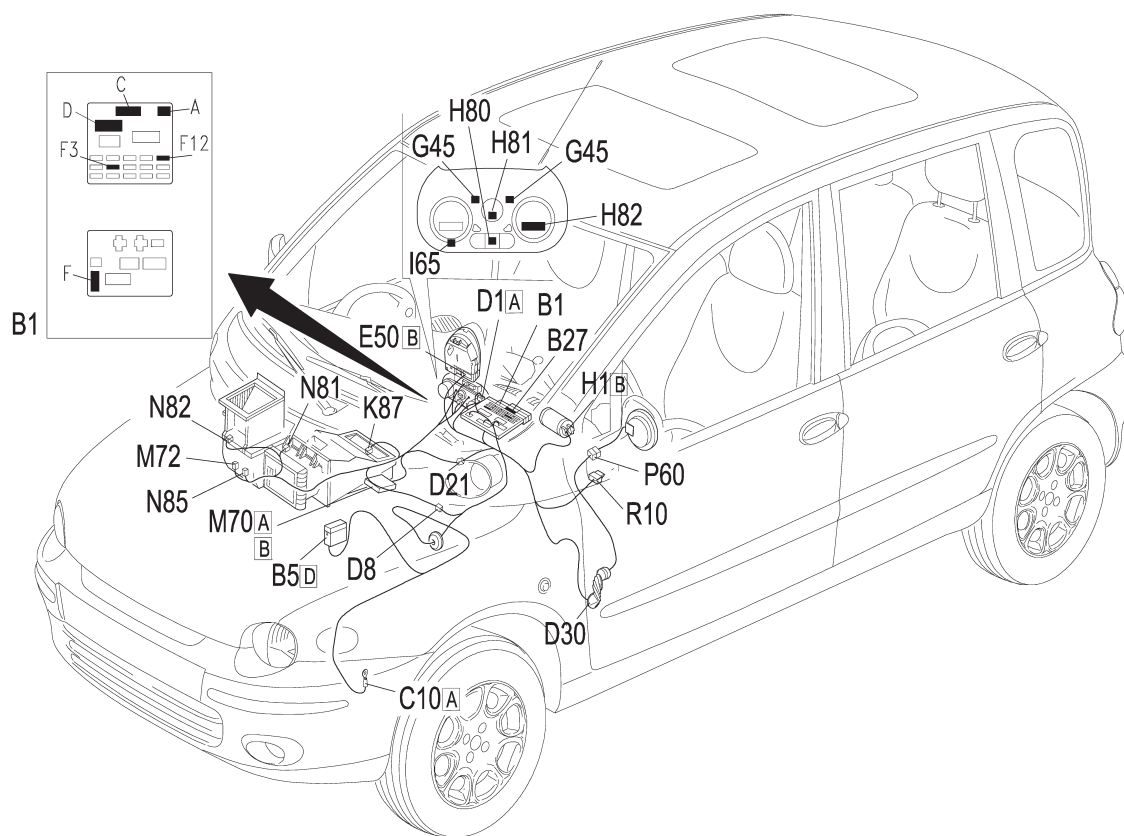

GÉNÉRALITÉS

MÉCANIQUE

ÉQUIPEMENT ÉLECTRIQUE

CARROSSERIE

Enclenchement compresseur

CODE : 6021 Conditionneur automatique
DESCRIPTION : ENCLÈCHEMENT COMPRESSEUR

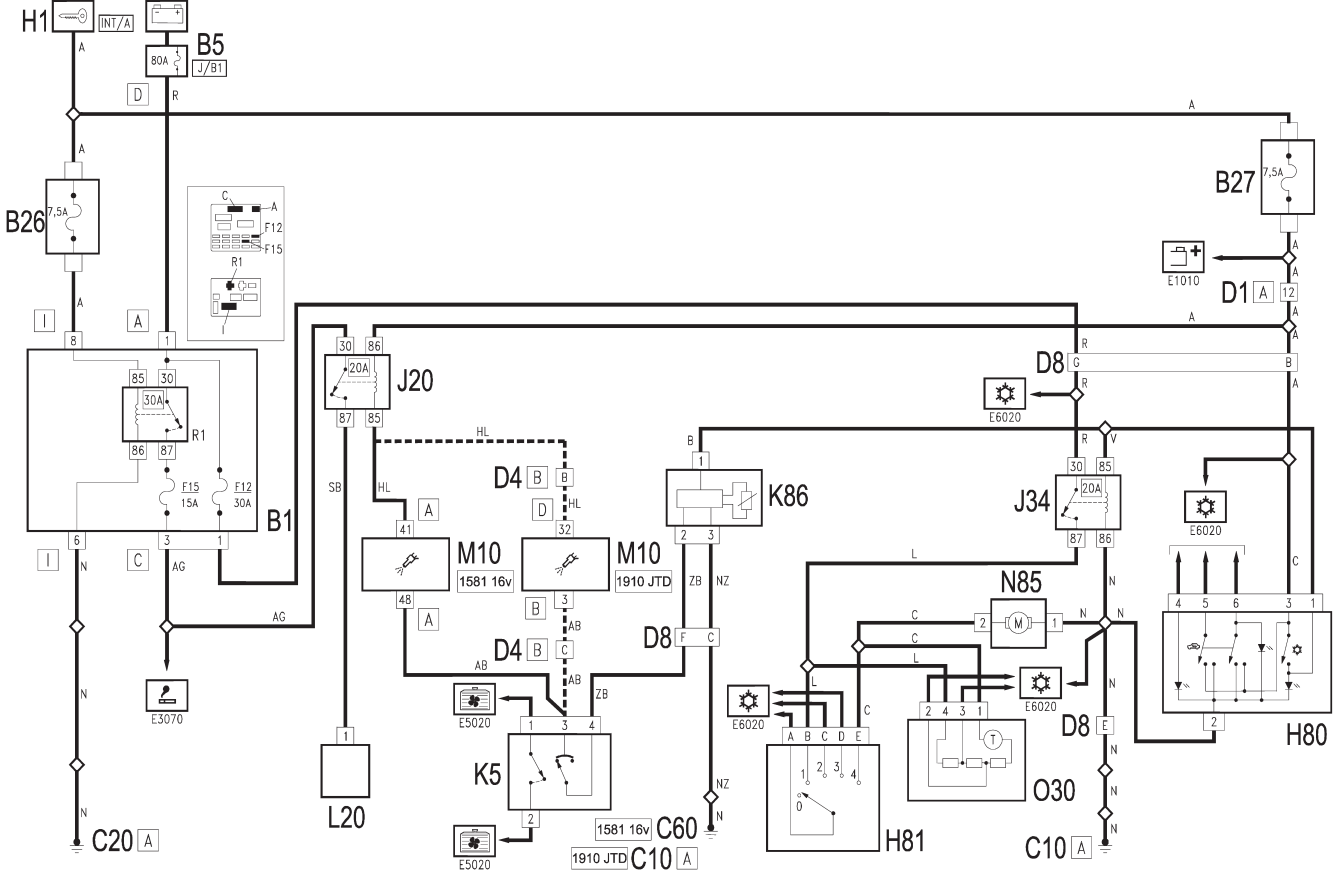

CODE : 6021 Conditionneur automatique
DESCRIPTION : ENCLÈCHEMENT COMPRESSEUR

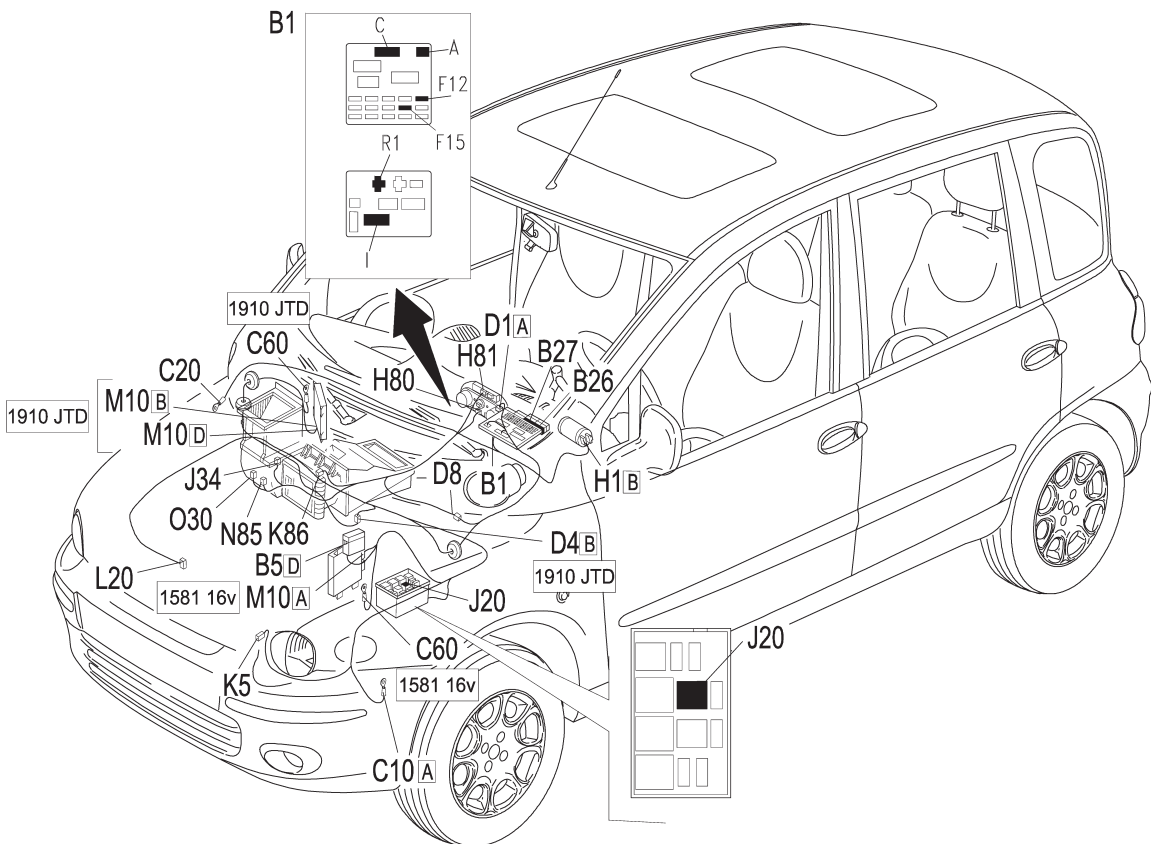

GÉNÉRALITÉS

MÉCANIQUE

ÉQUIPEMENT ÉLECTRIQUE

CARROSSERIE

CODE : 6021 Climatiseur automatique
DESCRIPTION : ENCLÈCHEMENT COMPRESSEUR

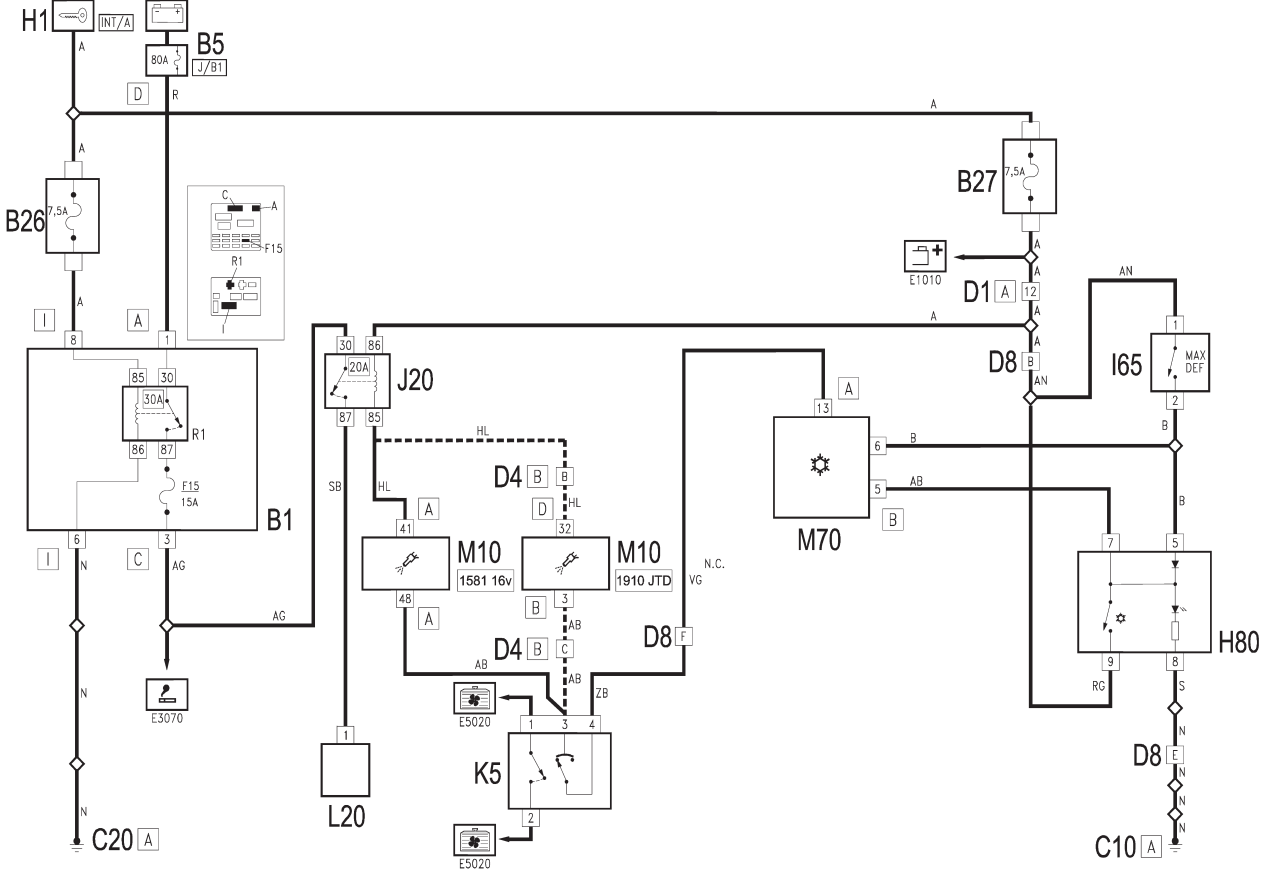

CODE : 6021 Climatiseur automatique
DESCRIPTION : ENCLÈCHEMENT COMPRESSEUR

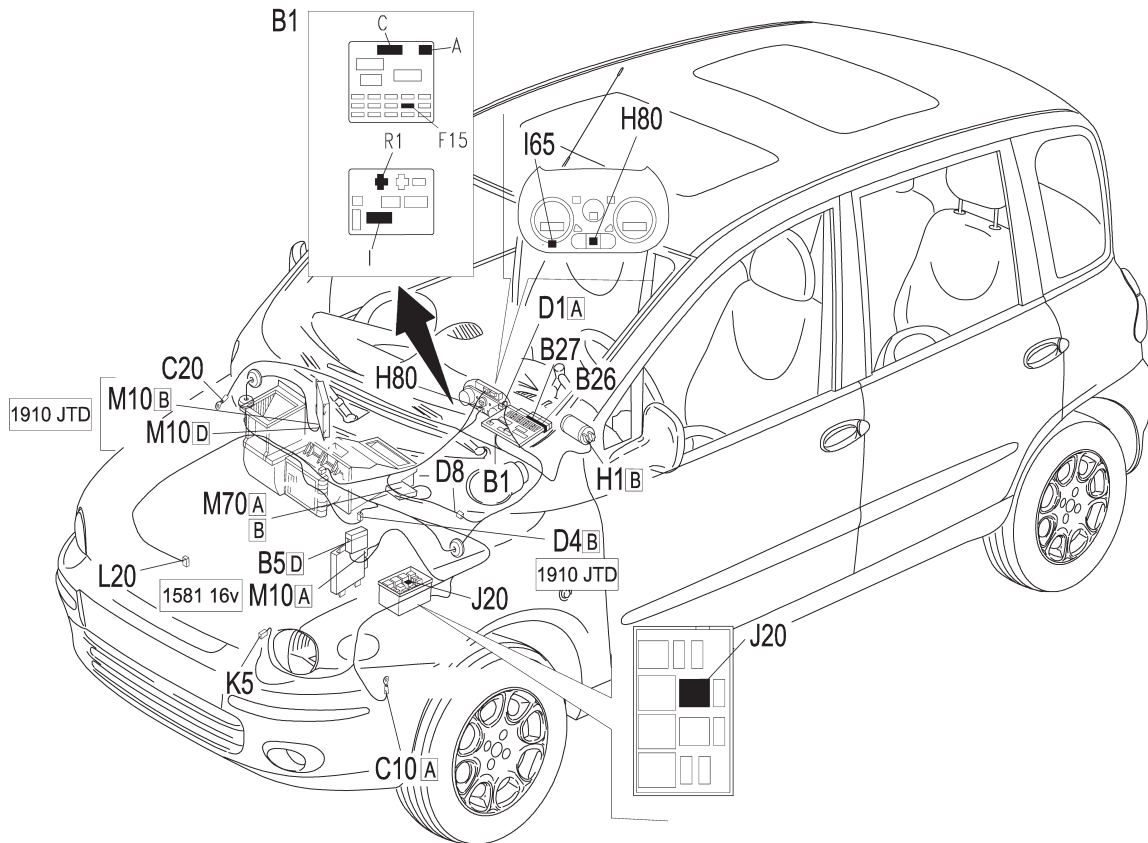

GÉNÉRALITÉS

MÉCANIQUE

CODE : 6021 Conditionneur automatique Euro3
DESCRIPTION : ENLENCEMENT COMPRESSEUR

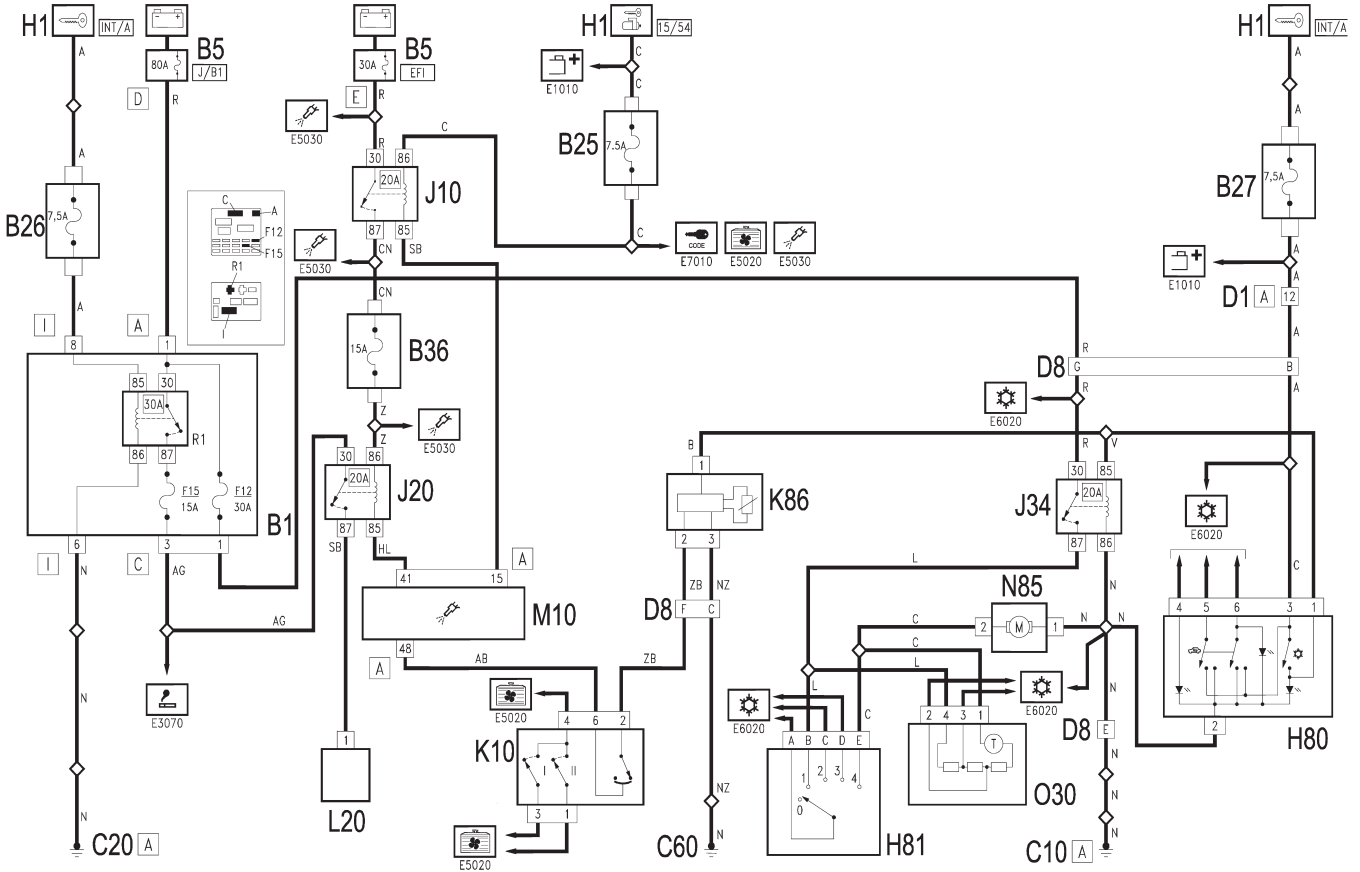

CODE : 6021 Conditionneur automatique Euro3
DESCRIPTION : ENLENCEMENT COMPRESSEUR

ÉQUIPEMENT ÉLECTRIQUE

CARROSSERIE

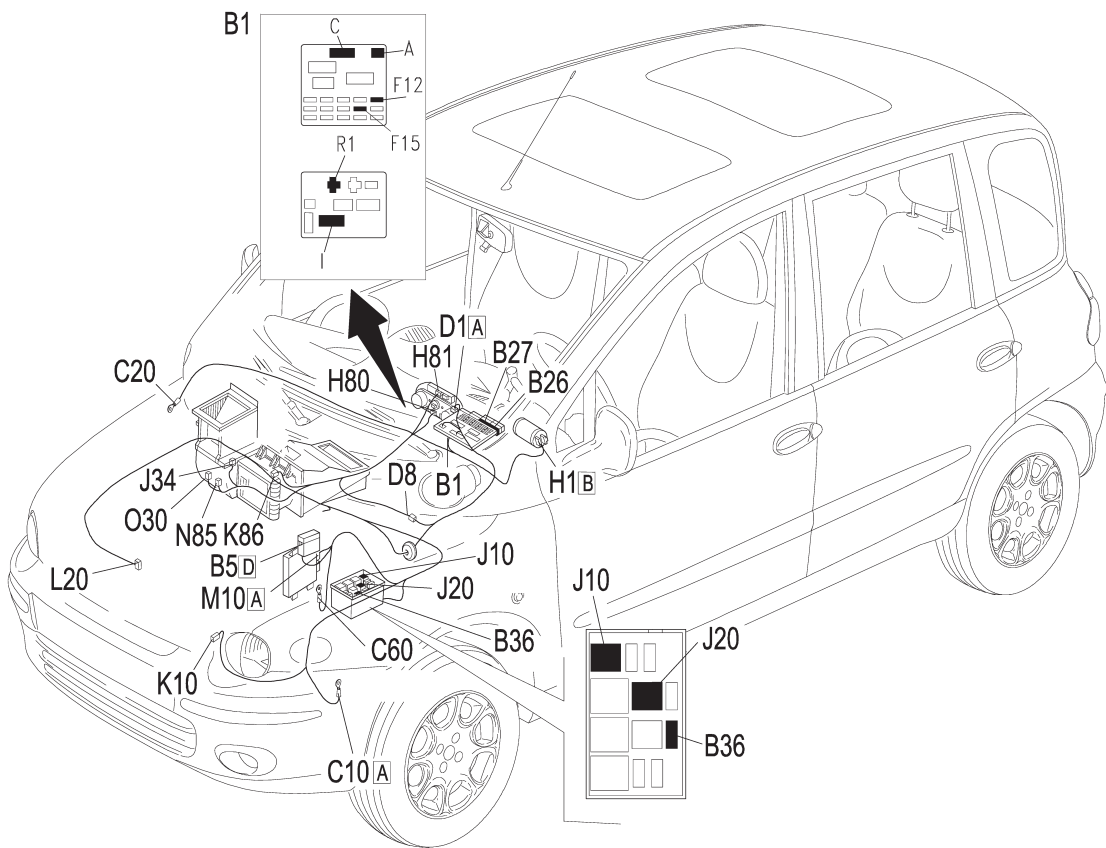

CODE : 6021 Climatiseur automatique Euro3
 DESCRIPTION : ENCLÈCHEMENT COMPRESSEUR

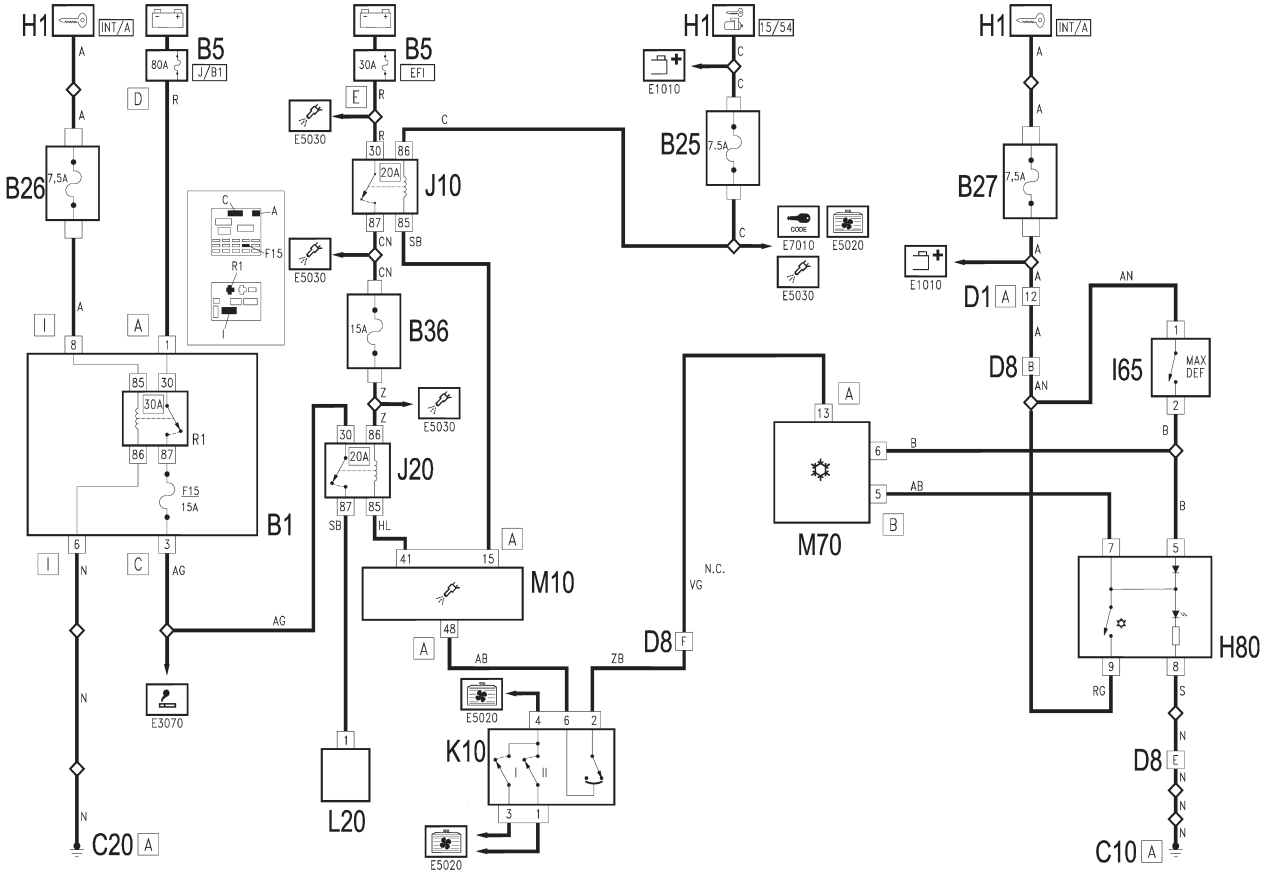

CODE : 6021 Climatiseur automatique Euro3
 DESCRIPTION : ENCLÈCHEMENT COMPRESSEUR

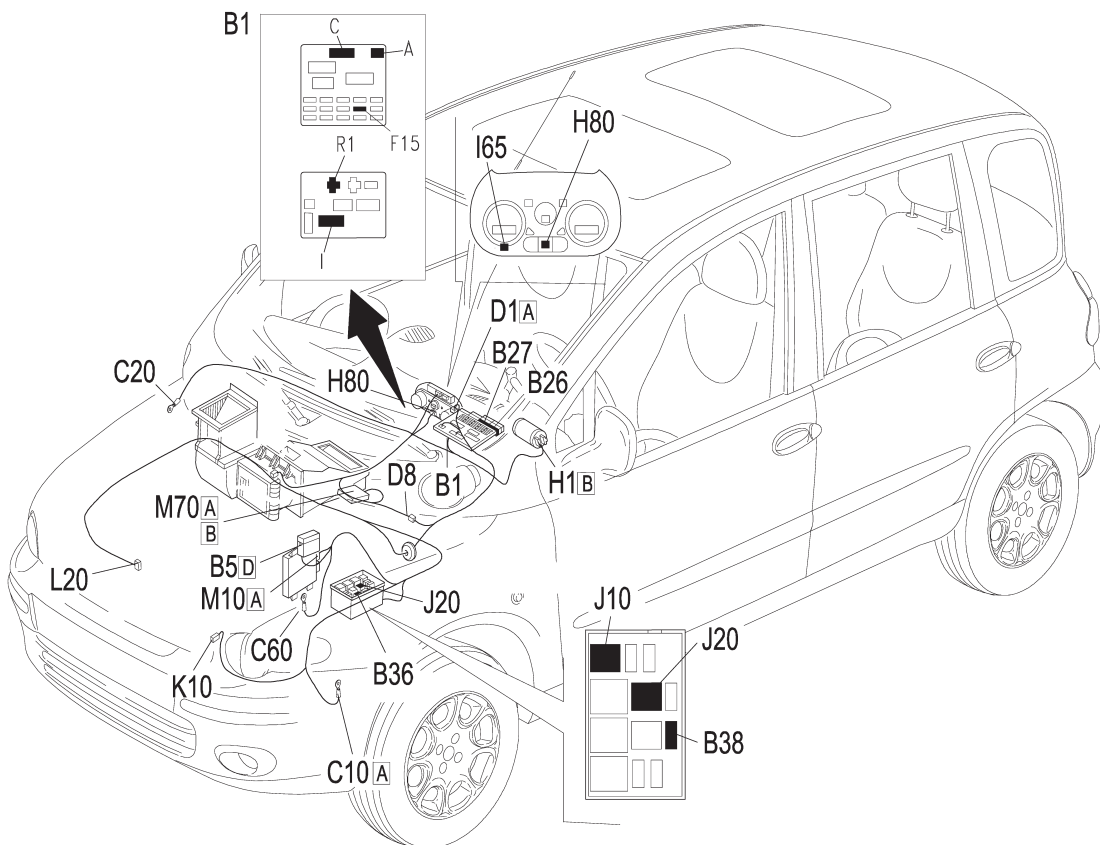

Transpondeur

CODE : 7010
DESCRIPTION : CODE

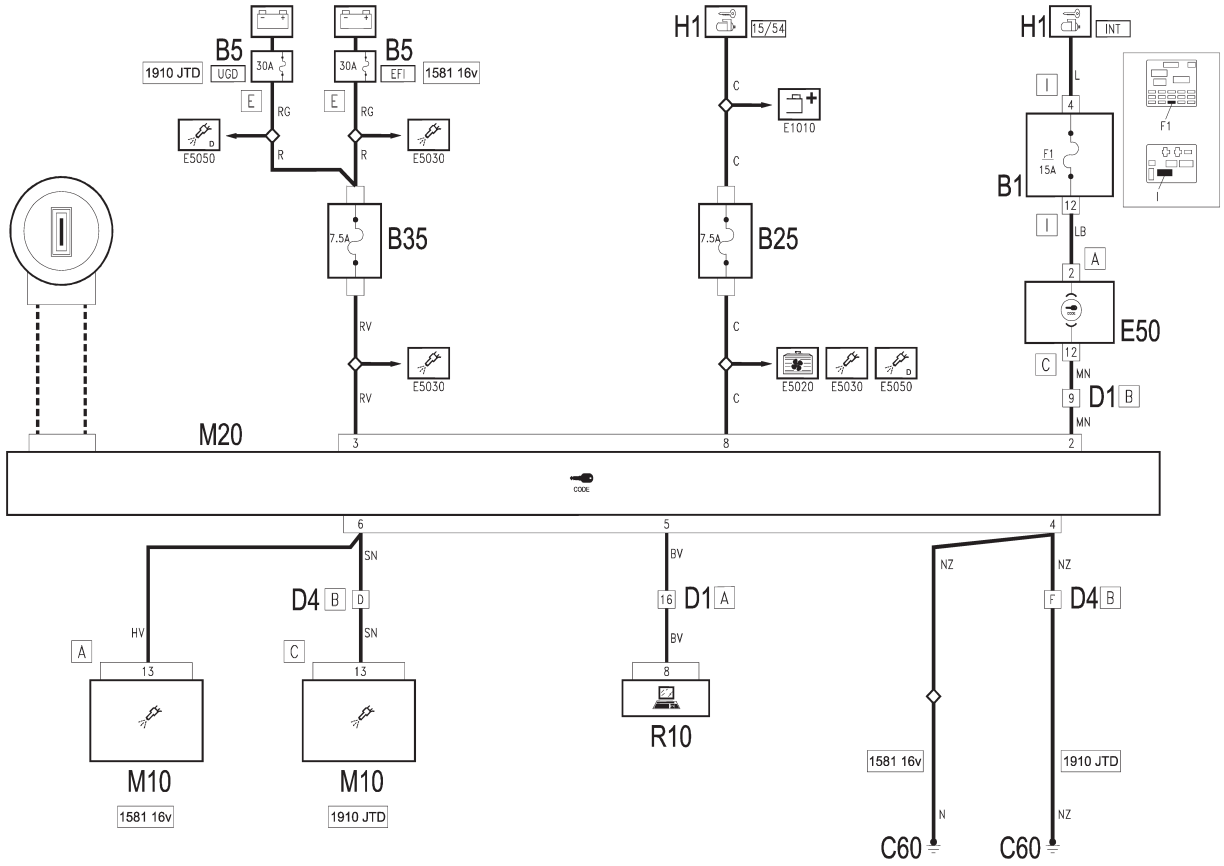

CODE : 7010
DESCRIPTION : CODE

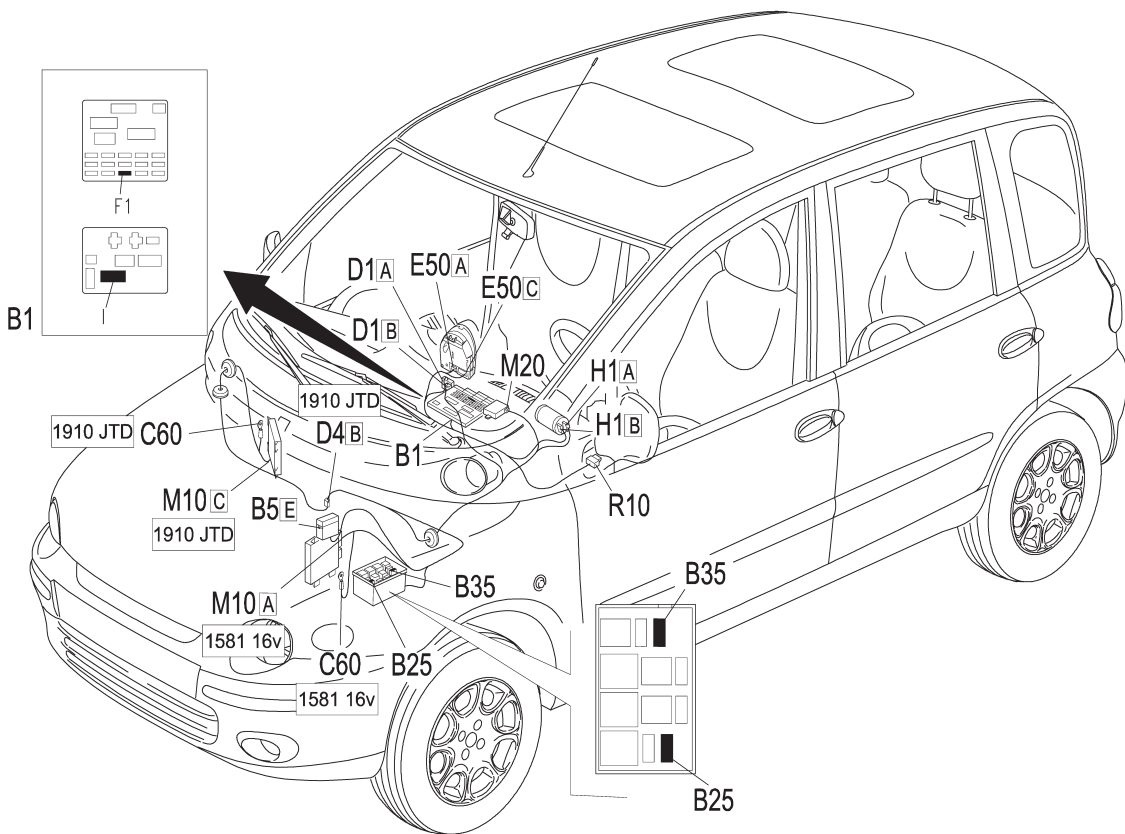

GÉNÉRALITÉS

MÉCANIQUE

ÉQUIPEMENT ÉLECTRIQUE

CARROSSERIE

CODE : 7010 Euro3
DESCRIPTION : CODE

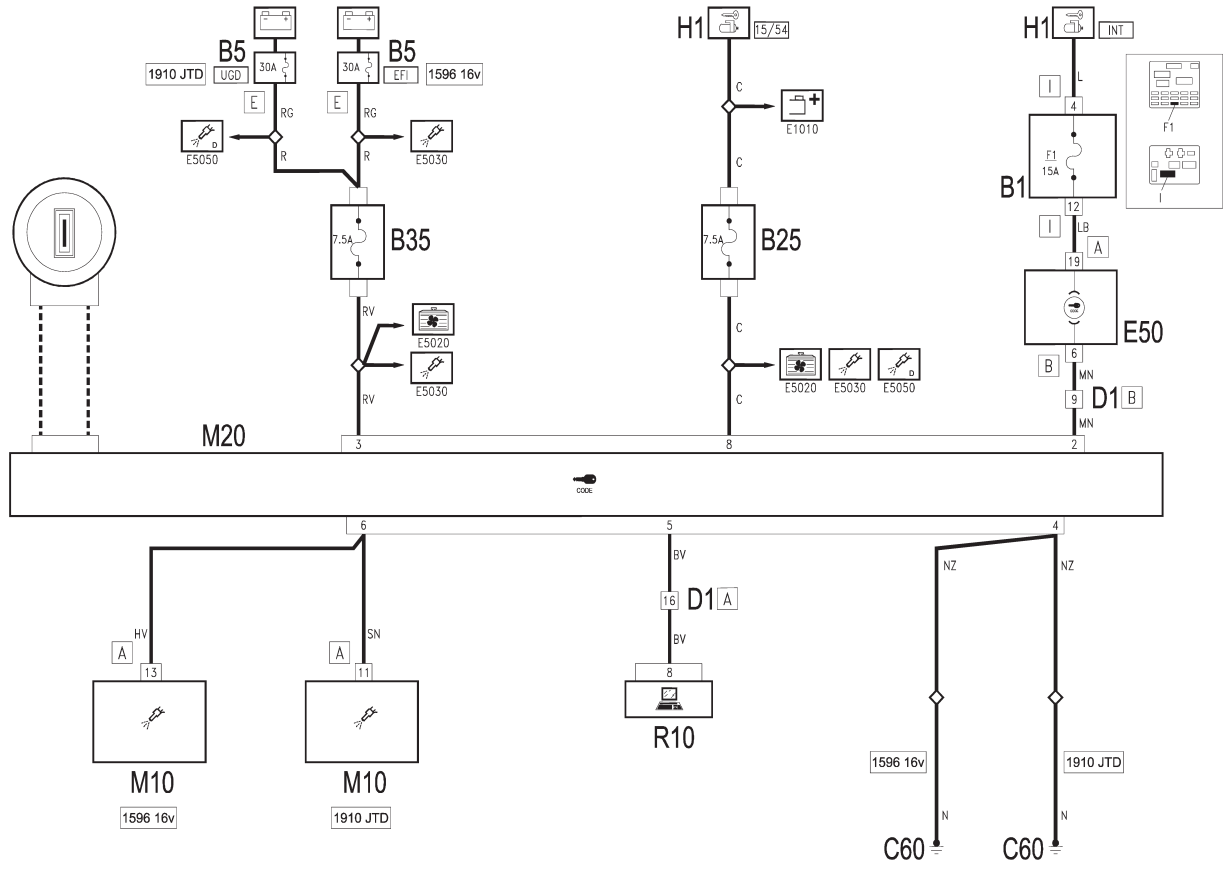

GÉNÉRALITÉS

MÉCANIQUE

CODE : 7010 Euro3
DESCRIPTION : CODE

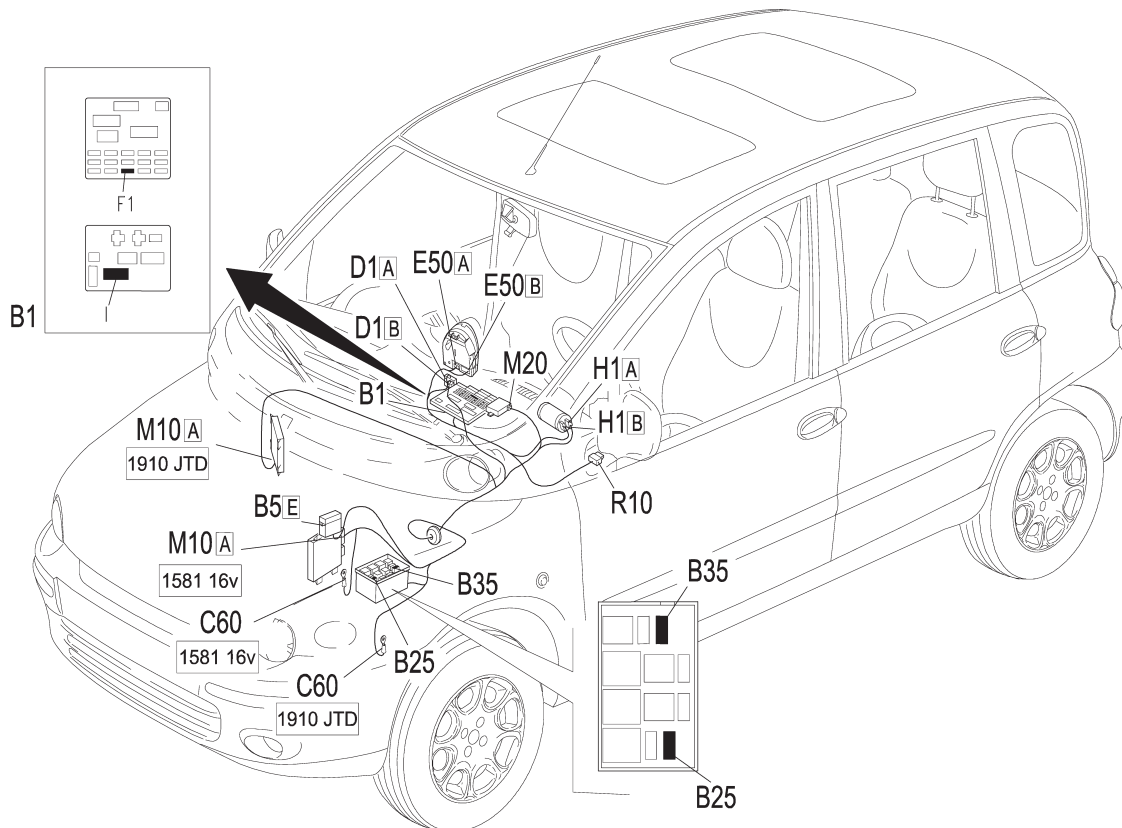

ÉQUIPEMENT ÉLECTRIQUE

CARROSSERIE

ABS

CODE : 7020
DESCRIPTION : ABS

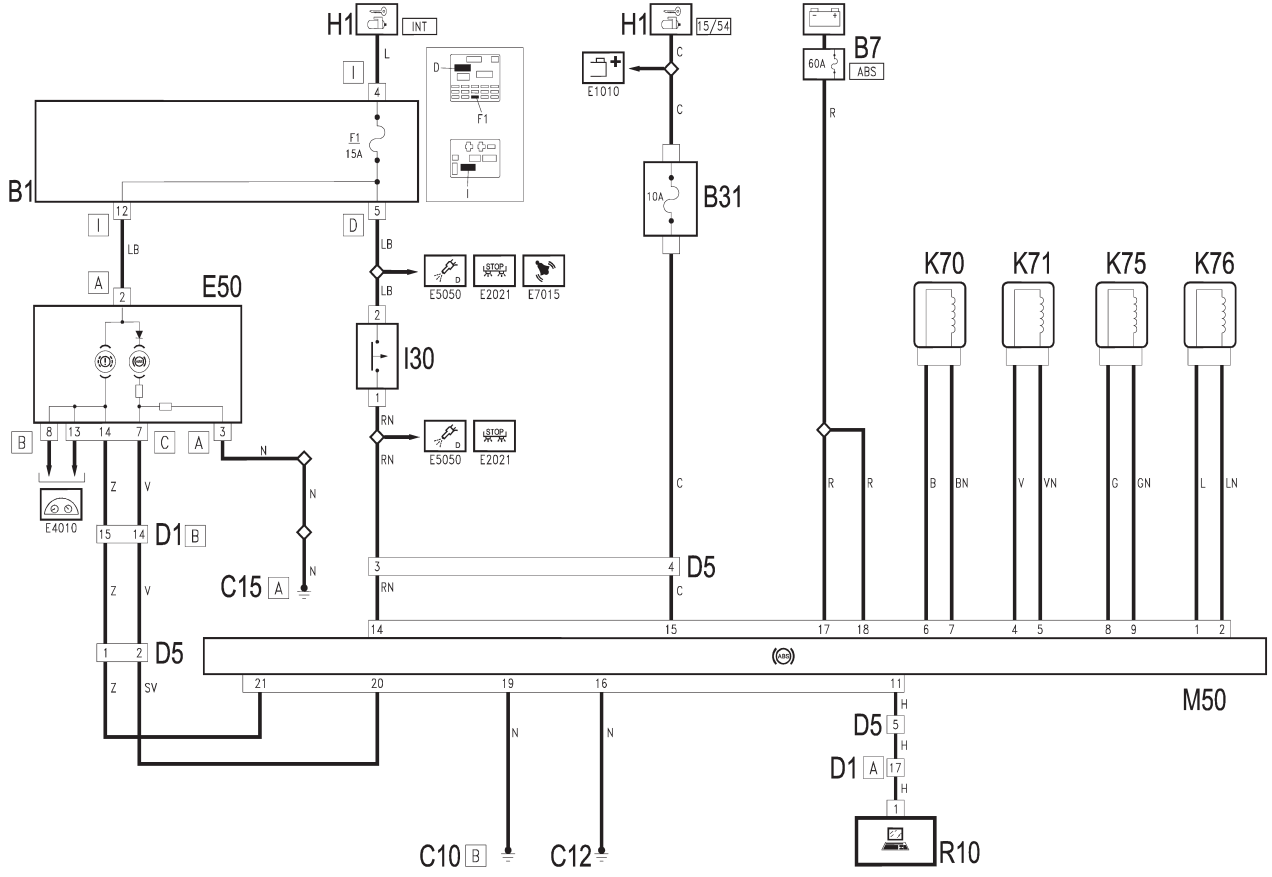

CODE : 7020
DESCRIPTION : ABS

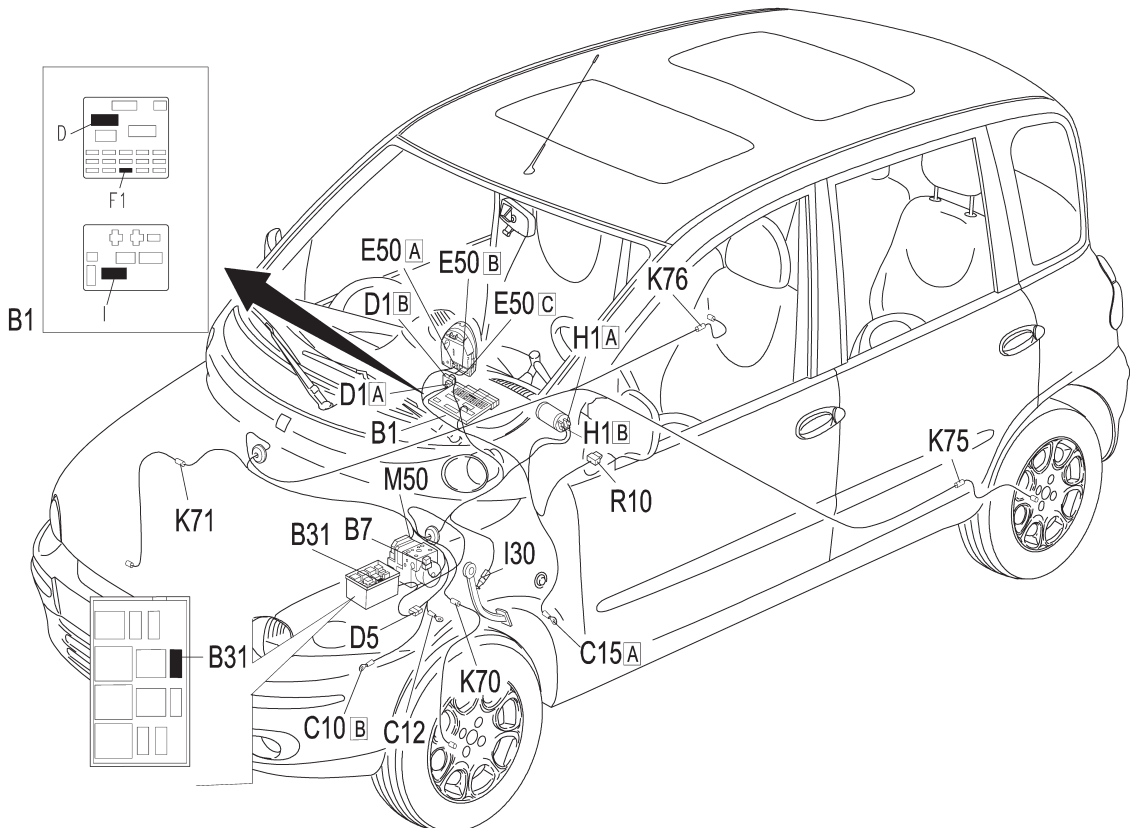

GÉNÉRALITÉS

MÉCANIQUE

ÉQUIPEMENT ÉLECTRIQUE

CARROSSERIE

Airbag

CODE : 7030
DESCRIPTION : AIRBAG

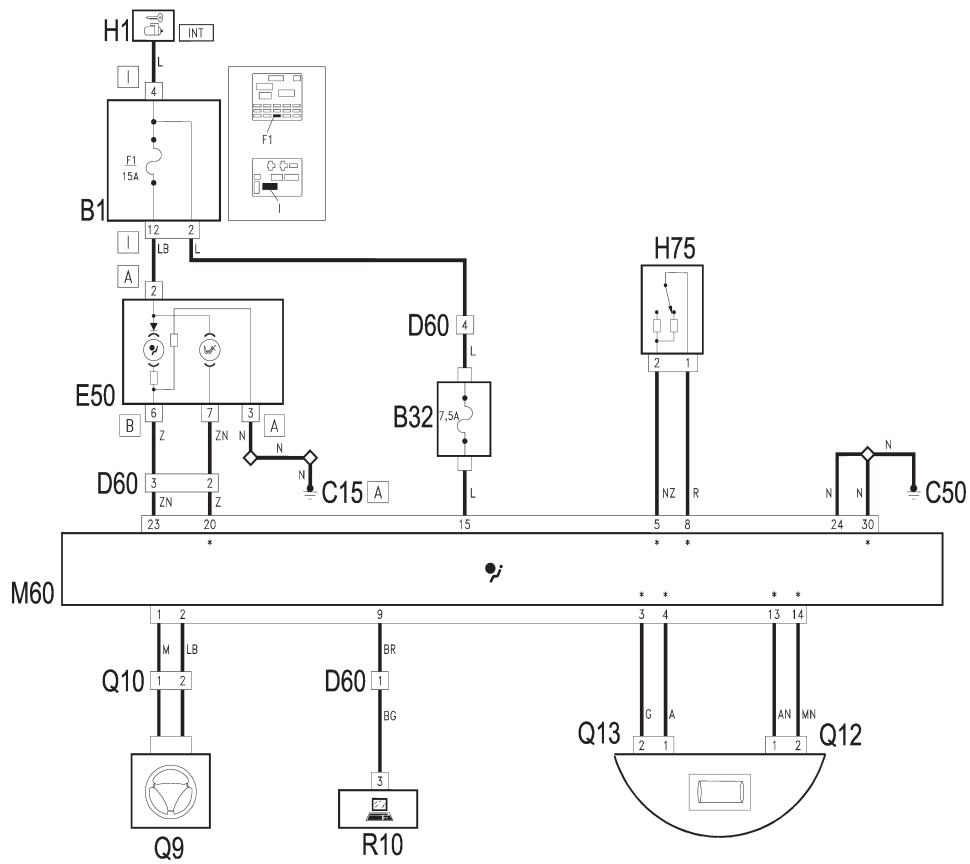

CODE : 7030 Euro3
DESCRIPTION : AIRBAG

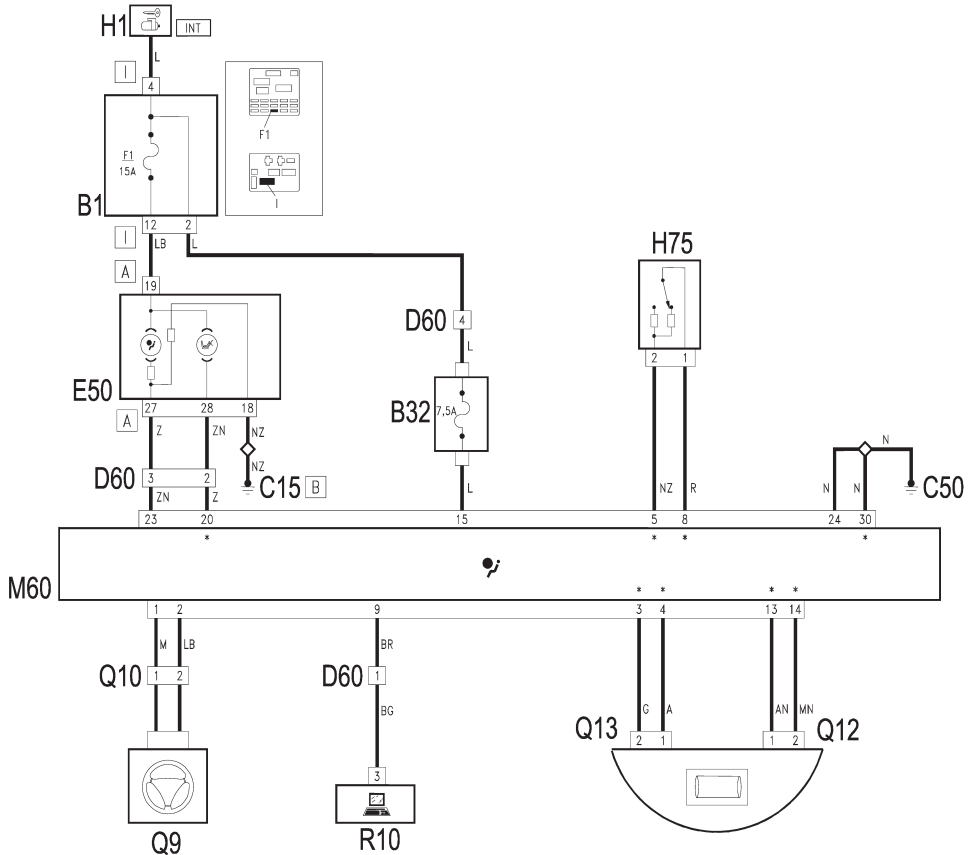

GÉNÉRALITÉS

MÉCANIQUE

ÉQUIPEMENT ÉLECTRIQUE

CARROSSERIE

CODE : 7030 Euro3
DESCRIPTION : AIRBAG

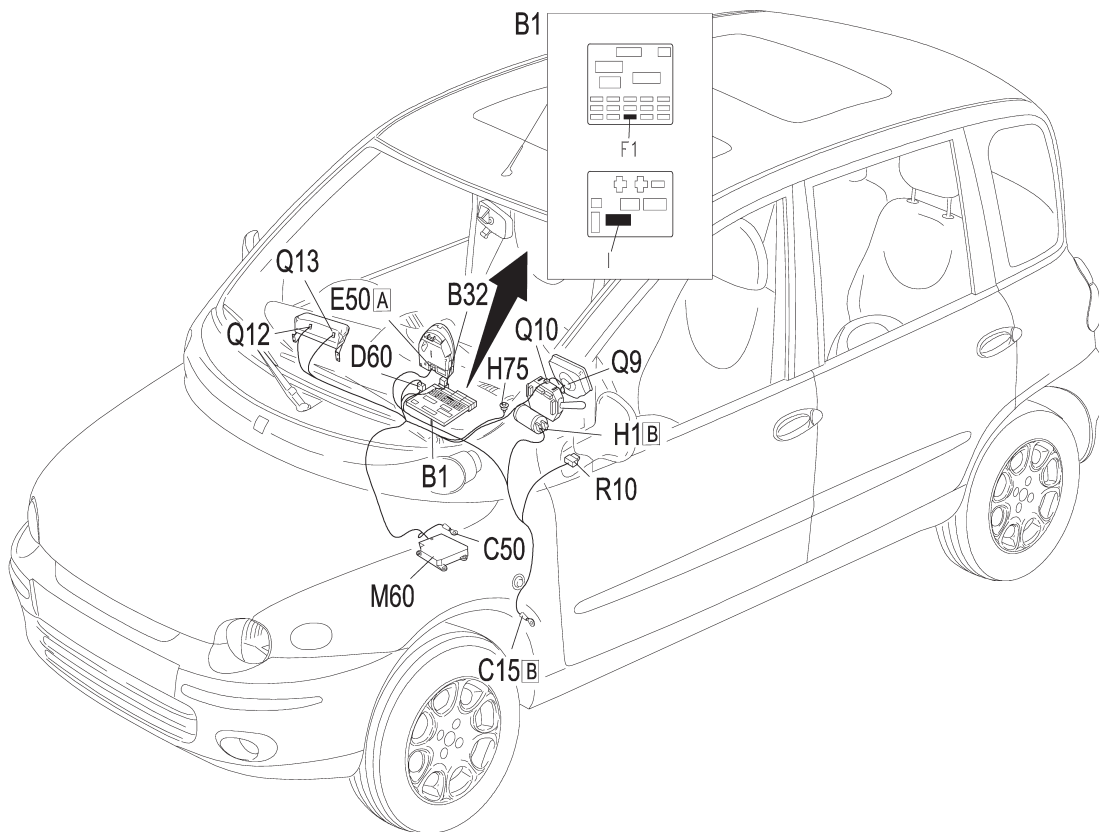

CODE : 7030 avec Airbag latéraux
DESCRIPTION : AIRBAG

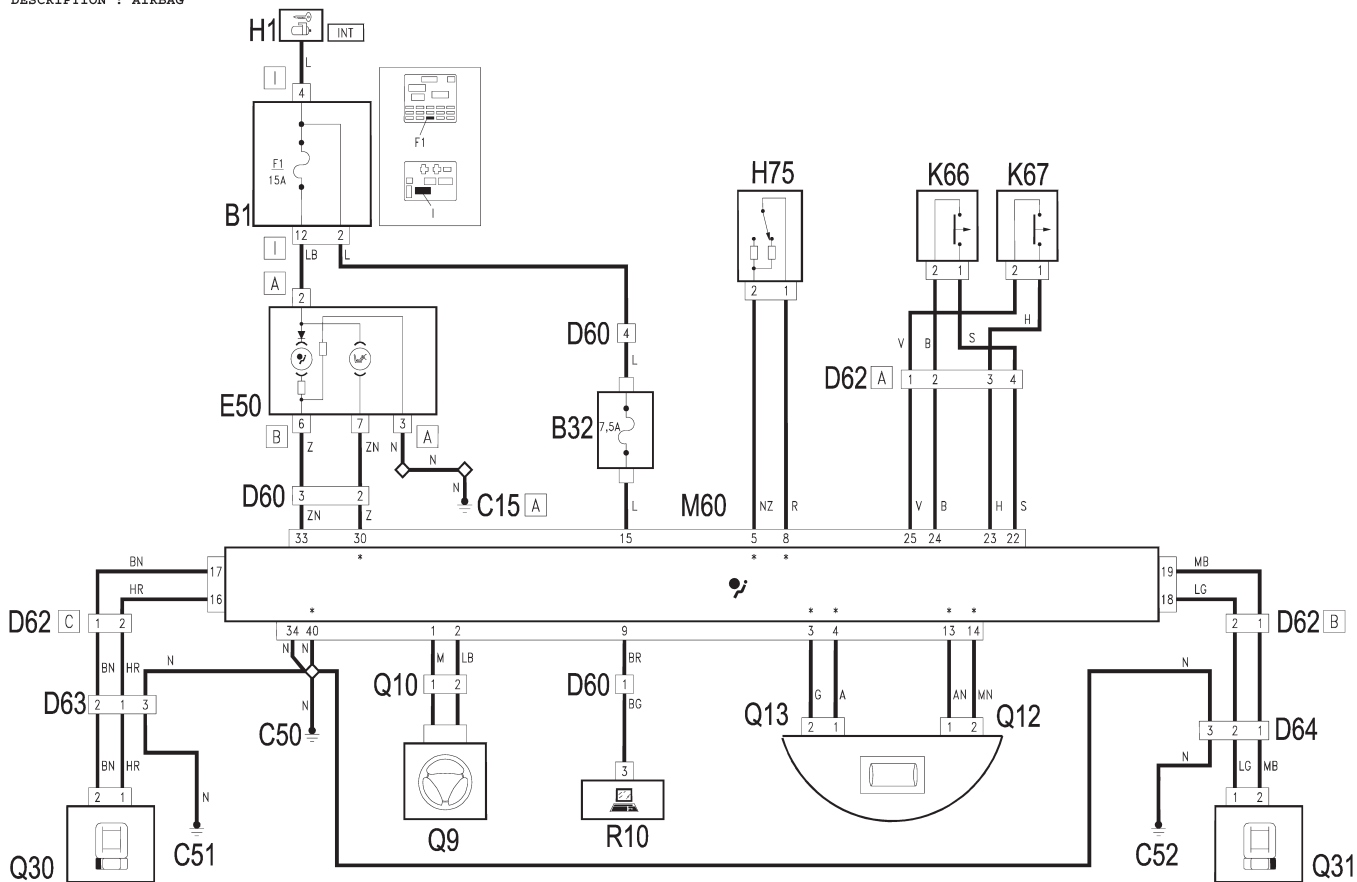

CODE : 7030 avec Airbag latéraux
DESCRIPTION : AIRBAG

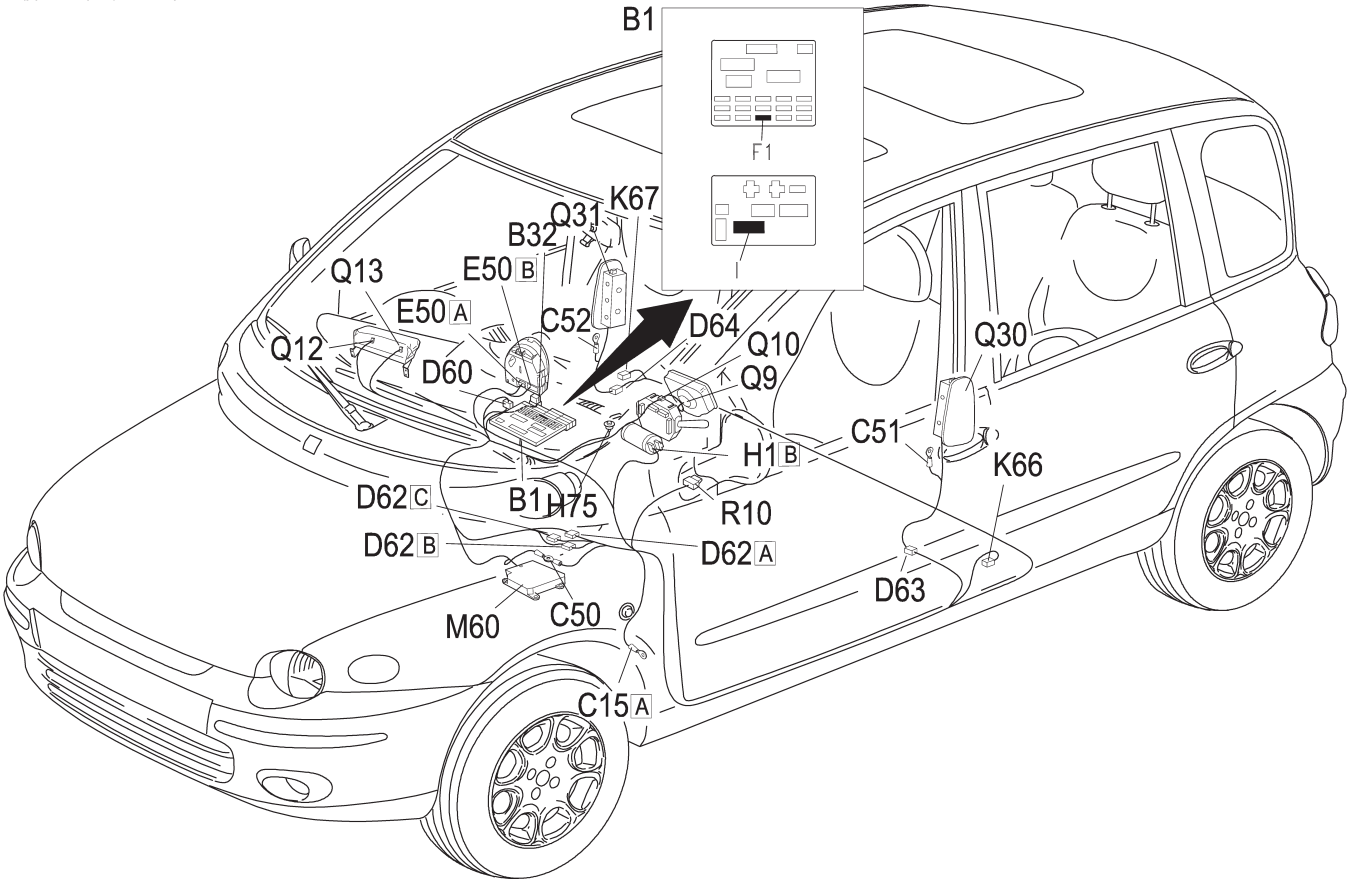

GÉNÉRALITÉS

MÉCANIQUE

CODE : 7030 avec Airbag latéraux, Euro3
DESCRIPTION : AIRBAG

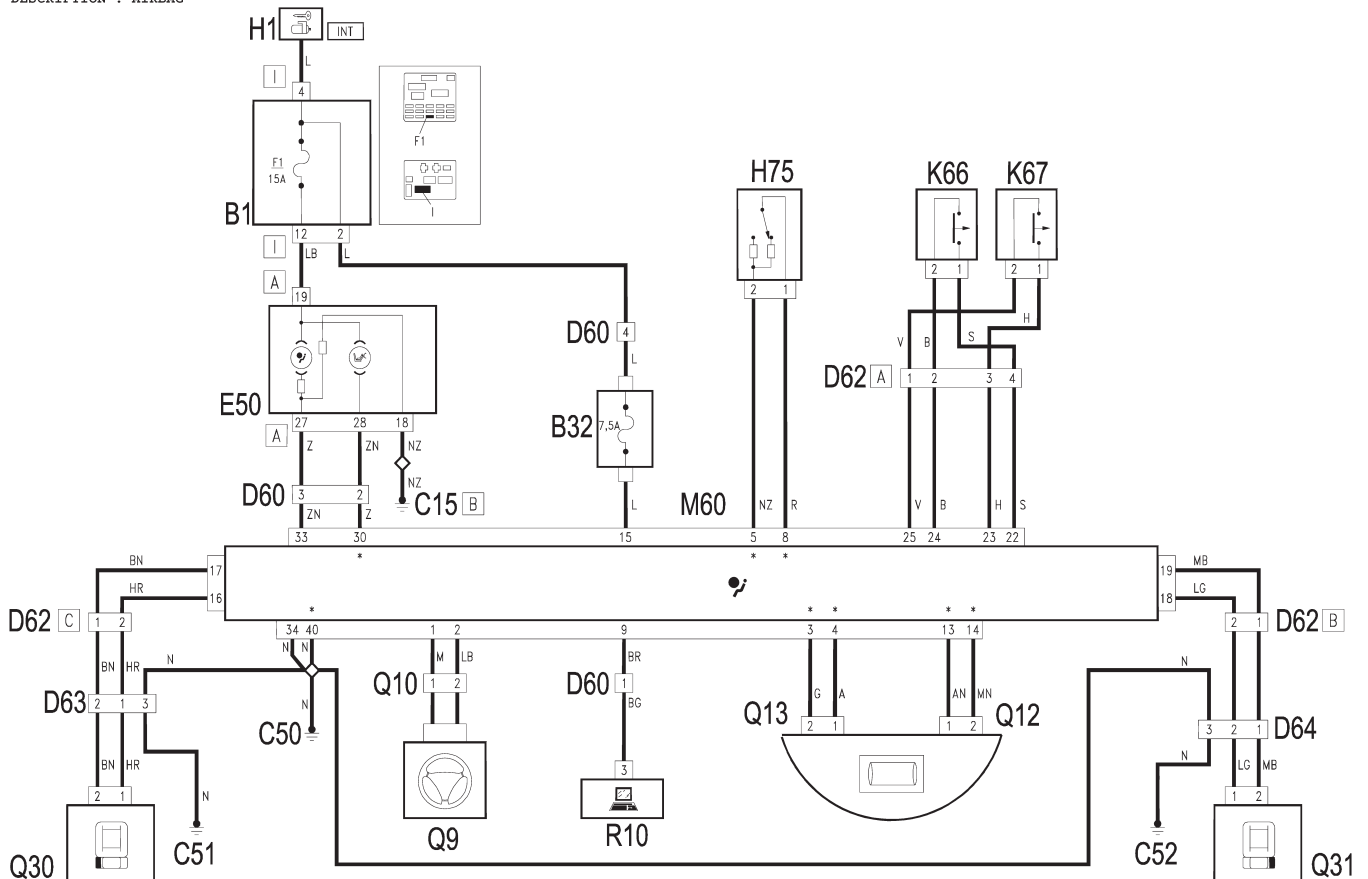

ÉQUIPEMENT ÉLECTRIQUE

CARROSSERIE

CODE : 7030 avec Airbag latéraux, Euro3
DESCRIPTION : AIRBAG

GÉNÉRALITÉS

MÉCANIQUE

ÉQUIPEMENT ÉLECTRIQUE

CARROSSERIE

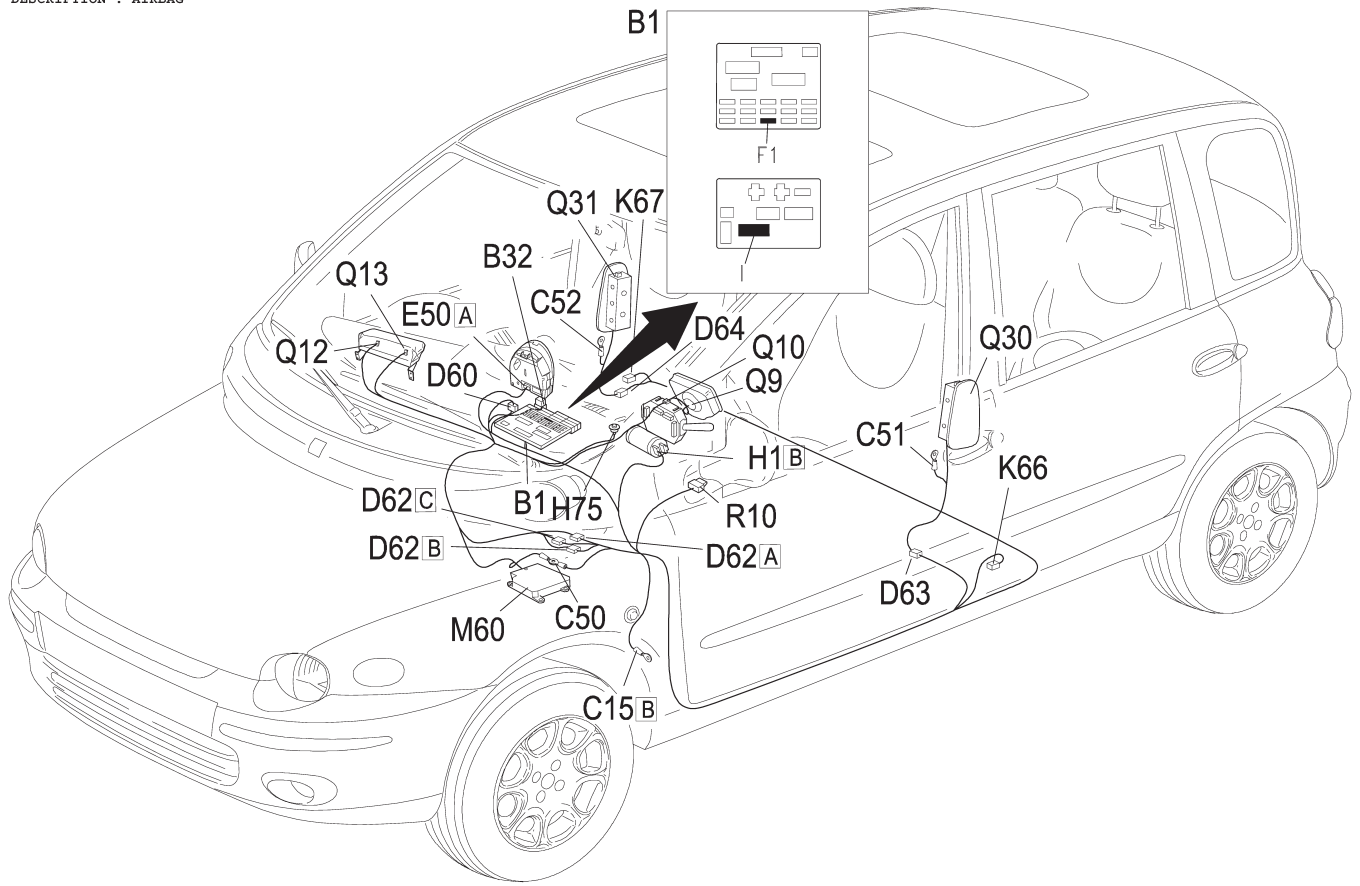

Prise de diagnostic

CODE : 8010
DESCRIPTION : CONNECTEUR MULTIPLE DE DIAGNOSTIC

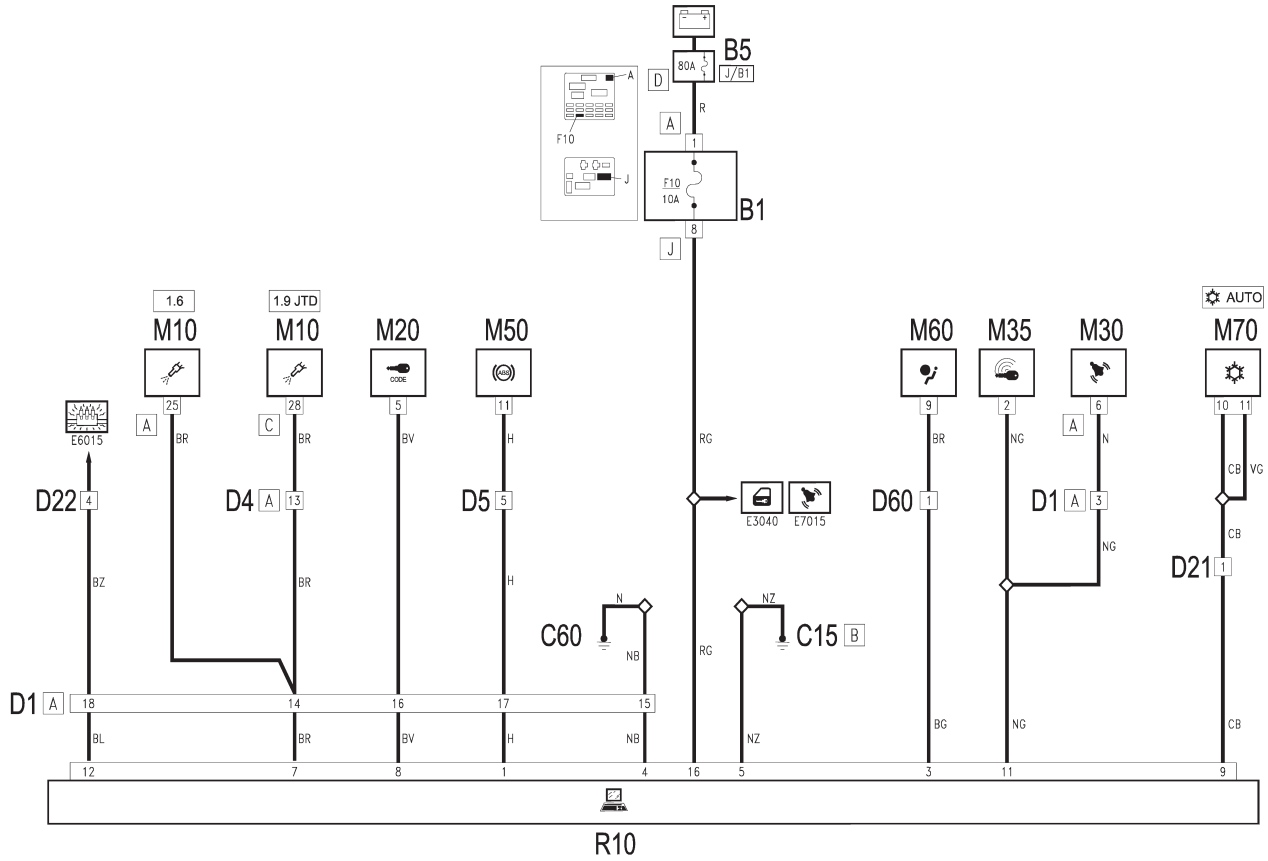

GÉNÉRALITÉS

MÉCANIQUE

CODE : 8010
DESCRIPTION : CONNECTEUR MULTIPLE DE DIAGNOSTIC

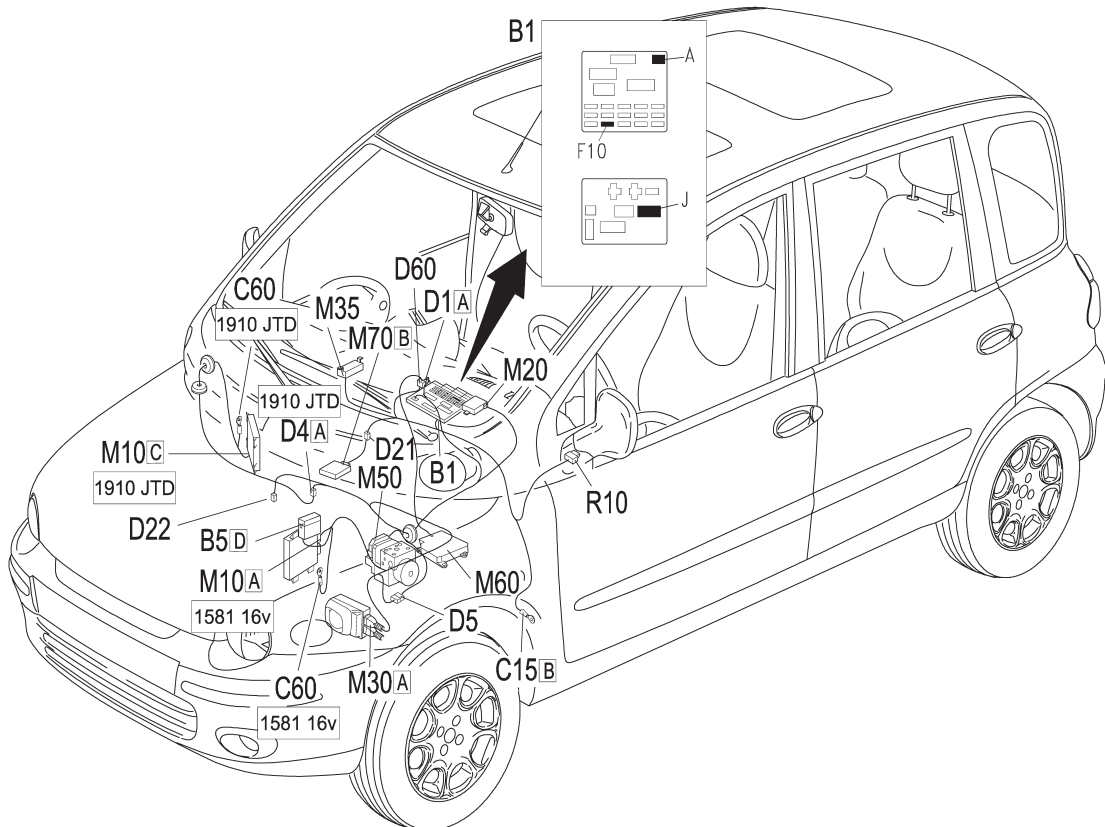

ÉQUIPEMENT ÉLECTRIQUE

CARROSSERIE

