

CARACTÉRISTIQUES

Généralités

- Boîte de vitesses à 5 rapports avant synchronisés, plus marche arrière.

Motorisations		1.6	1.9 JTD
Types		C513	C510
Rapports de transmission	1 ^{ère}	3.909	3.909
	2 ^{ème}	2.238	2.238
	3 ^{ème}	1.520	1.444
	4 ^{ème}	1.156	1.029
	5 ^{ème}	0.956	0.816
	Marche arrière	3.909	3.909
Rapports de pont		3.933	3.353

- Capacité en huile de la boîte (en l).....1,98
 - Qualité d'huileTutela ZC 75 synth. (SAE 75W80 EP-API GL5)

Carters de boîte de vitesses

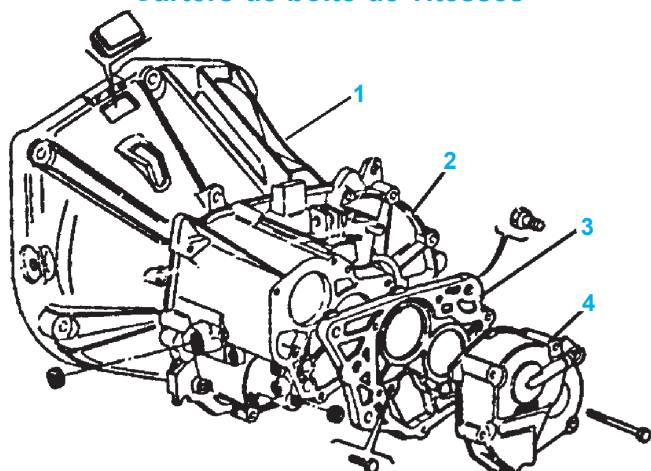

- 1 Carter d'embrayage
- 2 Carter de boîte de vitesses
- 3 Joint de couvercle arrière
- 4 Couvercle arrière

Couples de serrage (en daN.m)

Moteur 1,6

- Renfort anti-flexion (Fig.BVM.7)
 - M82,8
 - M105
- Support de boîte (Fig.BVM.8)8
- Silentbloc de boîte (M8) (Fig.BVM.9)3,5
- Silentbloc de boîte (M12) (Fig.BVM.9)8
- Vis de BV sur bloc moteur (M12)8,8
- Erou de BV sur bloc moteur (M12)5,5
- Vis de tuyau d'échappement au pot catalytique (M8).....2,4
- Bouchon de vidange1,6 à 2,6
- Vis de roues8,6

Moteur 1,9 JTD

- Vis de BV sur bloc moteur
 - (M10)5
 - (M12)8,8
- Support de boîte (Fig.BVM.20)8
- Démarreur2,2
- Support ar. moteur (M12)5,5
- Tube av. sur collecteur3,2
- Tube av. sur catalyseur2,4
- Bouchon de vidange1,6 à 2,6
- Vis de roues8,6

MÉTHODES DE RÉPARATION

Boîte de vitesses

Moteur 1.6

Dépose

- Placer le véhicule sur le pont élévateur, débrancher le câble négatif de la batterie et déposer les roues AV.
- Déposer le boîtier de filtre à air.
- Déposer :
 - le moto-ventilateur,
 - la batterie ainsi que son compartiment,
 - le démarreur,
 - la bobine d'allumage.
- Déconnecter le câble d'embrayage en dévissant l'écrou (1a) et en le dégageant de l'emboîtement (1b) de la boîte de vitesses. Puis retirer le câble (1c) (Fig.BVM.1).

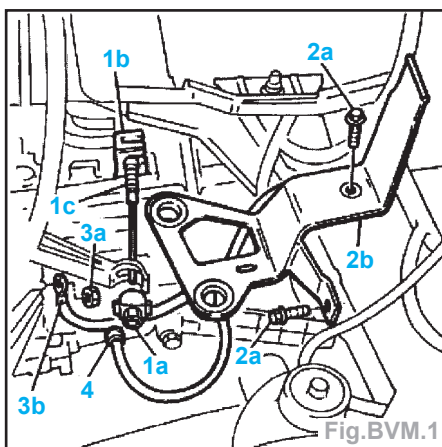

- Dévisser la vis (2a) et déposer le support de boîtier de filtre à air (2b).
- Dévisser l'écrou (3a) et déplacer le câble de masse (3b).
- Débrancher la connexion électrique (4) des feux de recul.

- Soulever le pont élévateur et déposer les vis (1a) du support (1b) (Fig.BVM.2).

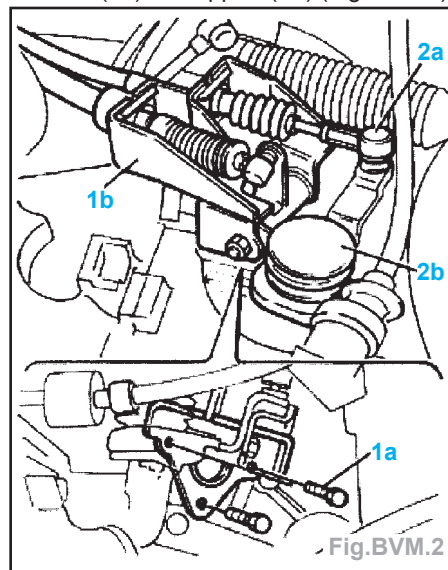

- Fig.BVM.2

- Dégager la tête (2a) de la transmission souple de sélection, déboîter le capuchon (2b) puis déboîter l'ensemble transmissions souples et support du groupe de renvoi.
- Déposer les vis de la serrure de capot moteur.
- Installer l'ensemble traverses (1a et 1b). Positionner l'appui avant (2) sur la traverse supérieure en veillant à ne pas endommager le radiateur moteur (Fig.BVM.3).

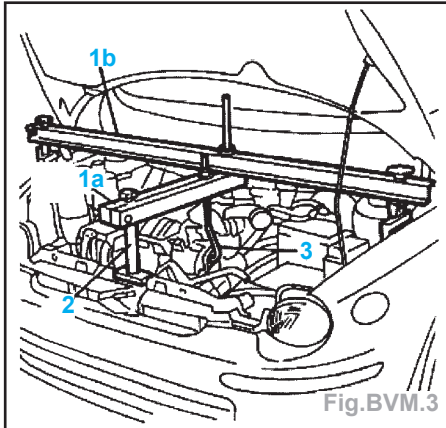

- Fixer le crochet (3) au support des bobines d'allumage.
- Dévisser les vis supérieures (1) de la boîte de vitesses du bloc moteur (Fig.BVM.4).

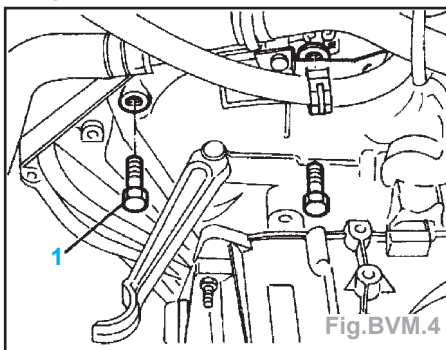

- Soulever à mi-distance le pont élévateur, et déposer la garniture de passage de roue AVG.
- Sortir les demi-arbres de transmission des moyeux de roues (voir chapitre «Transmission»).
- Déposer les vis fixant le tuyau d'échappement au pot catalytique et détacher le silentbloc du pot catalytique.
- Enlever la protection (1) du volant moteur (Fig.BVM.5).

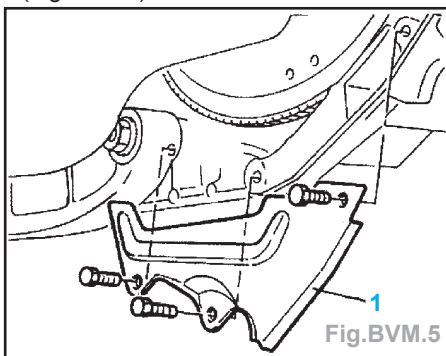

- Déposer la vis (1) de la cloche d'embrayage (Fig.BVM.6).

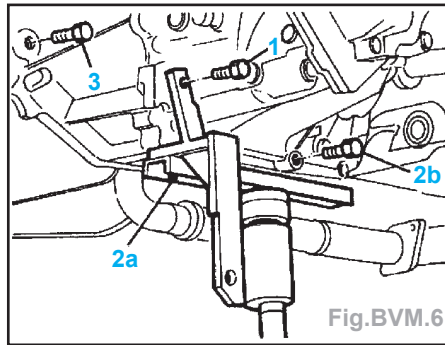

- Placer l'outil de soutien (2a) de la boîte de vitesses sur le vérin hydraulique ; le fixer ensuite à la BV à l'aide des vis (1 et 2b).
- Déposer la vis (3) de la cloche d'embrayage sur le bloc moteur.
- Enlever les vis (1 et 2) du renfort anti-flexion puis le déposer (Fig.BVM.7).

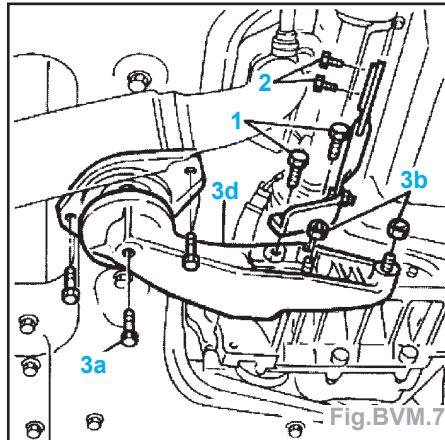

- Enlever la vis (3a) et les écrous (3b) du support ar. moteur (3d).
- Déposer le support ar. moteur.
- Retirer les vis (1a et 1b) (Fig.BVM.8).

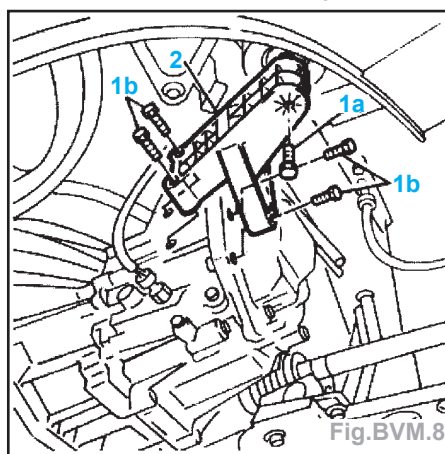

- Déposer le support (2).
- Retirer les vis (1a et 1b) (Fig.BVM.9).
- Baisser légèrement le pont élévateur afin de sortir plus facilement le silentbloc (2).
- Déposer l'écrou (1) de la BV sur le bloc moteur (Fig.BVM.10).
- Débrancher le connecteur (2) du capteur tachymétrique.
- A l'aide du vérin hydraulique, dégager la BV des axes de fixation en faisant attention aux transmissions.
- Baisser le vérin hydraulique et retirer la BV avec les transmissions.

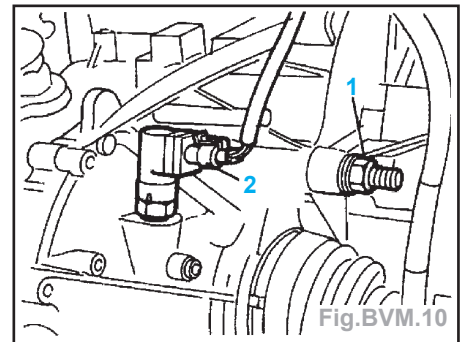
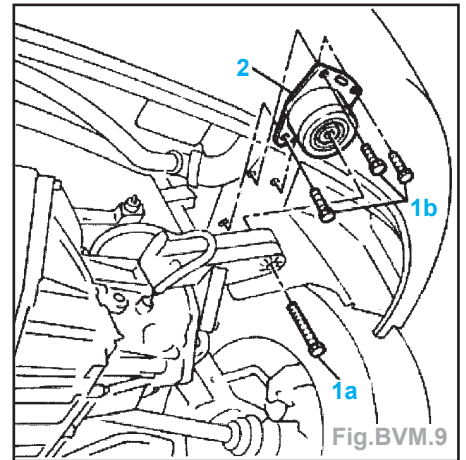

Repose

- La repose s'effectue dans l'ordre inverse de la dépose.
- Serrer les pièces aux couples.
- Faire le niveau de la boîte de vitesses.

Moteur 1.9 JTD

Dépose

- Déposer :
 - le couvercle insonorisant,
 - le boîtier de filtre à air,
 - la batterie ainsi que son compartiment,
 - le tube av. d'échappement,
 - le support ar. moteur (1) (Fig.BVM.11),

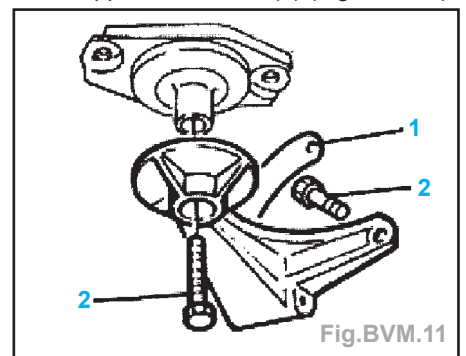

- les roues av,
- les demi-arbres de transmission ainsi que le demi-arbre intermédiaire (voir chapitre «Transmission»).
- Débrancher le tuyau (1b), puis le manchon (2b) reliant le débitmètre au turbo-compresseur (Fig.BVM.12).
- Déposer le manchon d'air (1b) reliant le collecteur d'admission à l'échangeur d'air (Fig.BVM.13).

GÉNÉRALITÉS

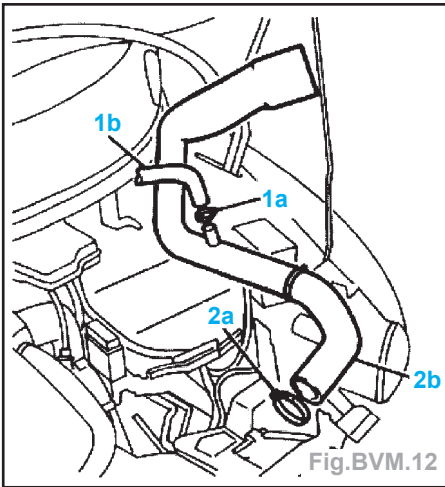

Fig.BVM.12

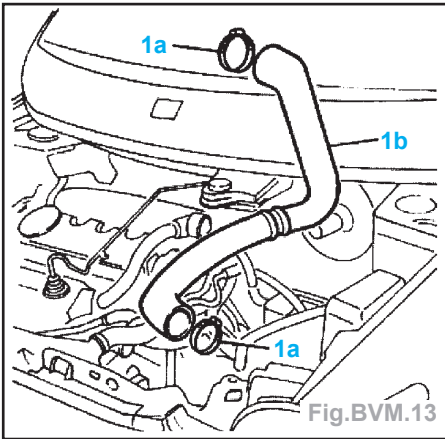

Fig.BVM.13

- Débrancher le connecteur (1) du capteur tachymétrique (Fig.BVM.14).

MÉCANIQUE

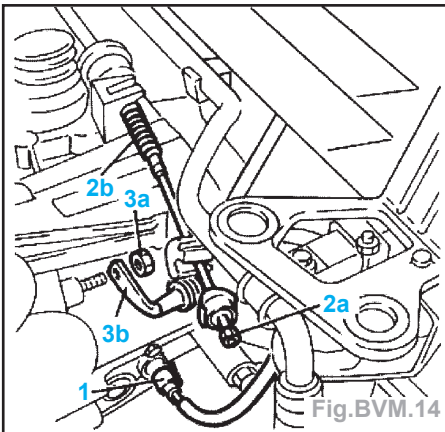

Fig.BVM.14

- Dévisser l'écrou de réglage (2a) et débrancher le câble d'embrayage (2b).
- Débrancher le câble de masse (3b) de la BV.
- Dégager les têtes (1) des transmissions souples, enlever les agrafes (2) et retirer les deux transmissions souples (3) (Fig.BVM.15).
- Débrancher le connecteur (4) d'enclenchement de feux de recul.
- Déposer le démarreur.
- Déposer le berceau (voir chapitre «Suspension - Train avant»).
- Installer l'ensemble traverses (1 et 2). Positionner l'appui avant (3) sur la traverse supérieure (Fig.BVM.16).
- Bloquer l'ensemble au moteur à l'aide d'un étrier (4a) fixé au collecteur d'admission et d'un crochet (4b) solidement appuyer sur le collecteur d'échappement.

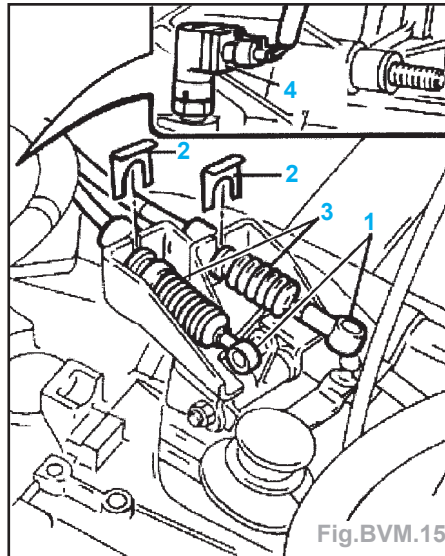

Fig.BVM.15

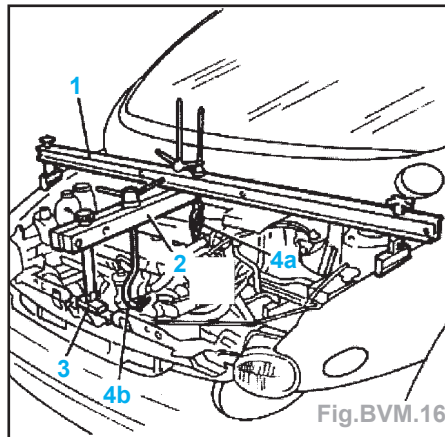

Fig.BVM.16

- Déposer les vis supérieures (1) de boîte (Fig.BVM.17).

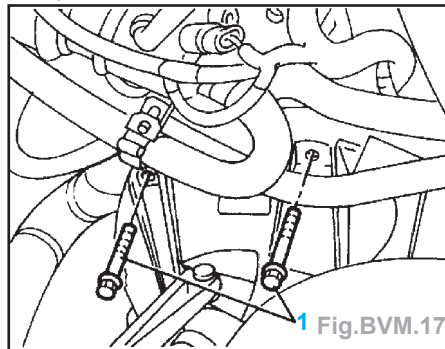

Fig.BVM.17

- Soulever le véhicule et vidanger l'huile de boîte ; puis revisser temporairement le bouchon.
- Déposer la protection du volant moteur (1b) (Fig.BVM.18).

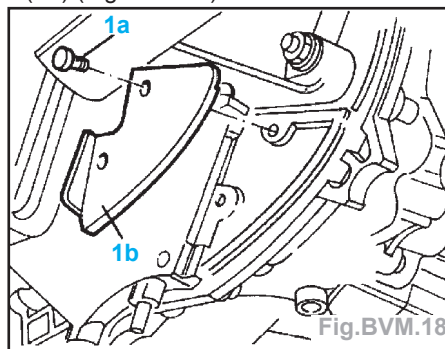

Fig.BVM.18

- Déposer la vis (1) fixant la cloche d'embrayage et positionner l'outil (2) en utilisant la vis (1) ainsi que d'un boulon pour l'ancrage de la partie ar. (Fig.BVM.19).

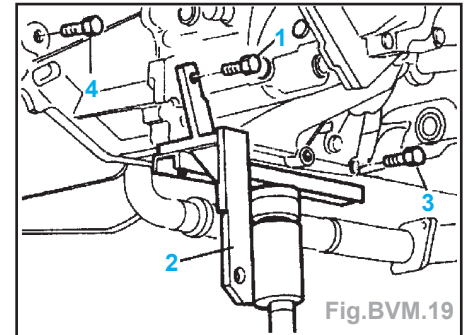

Fig.BVM.19

- Déposer la vis latéral (4) de la cloche d'embrayage.
- Enlever les vis (1 et 2) afin de déposer le support de boîte (3) (Fig.BVM.20).

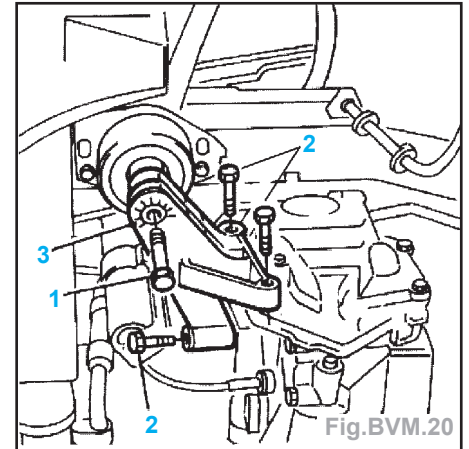

Fig.BVM.20

- Déposer les vis (1), baisser le vérin hydraulique et retirer la boîte (Fig.BVM.21).

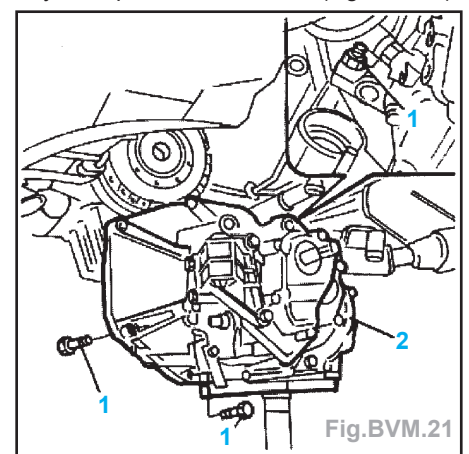

Fig.BVM.21

Repose

- La repose s'effectue dans l'ordre inverse de la dépose.
- Serrer les pièces aux couples.
- Remplir et faire le niveau de la boîte de vitesses.
- Régler la pédale d'embrayage.

CARROSSERIE

Vidange - Remplissage d'huile

- Déposer le bouchon de remplissage (1) (Fig.BVM.22).

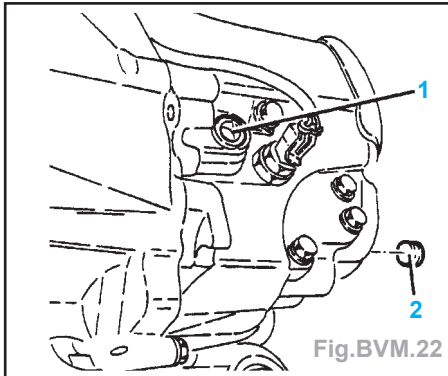

- Déposer le bouchon de vidange (2).
- Laisser l'huile s'écouler.
- Nettoyer le bouchon de vidange et le reposer.
- Remplir la boîte de vitesses par l'orifice de remplissage.
- L'huile doit arriver au ras de l'orifice de remplissage.
- Reposer le bouchon de remplissage.

Commande des vitesses

Dépose

- Débrancher la batterie.
- Déposer (pour détail, voir chapitre «Sellerie - Planche de bord») :
 - la console centrale,
 - le soufflet de levier de vitesses,
 - la façade des commandes de climatisation,
 - la casquette de planche de bord,
 - le combiné d'instruments,
 - l'autoradio,
 - le porte-verre de la planche de bord,
 - le cendrier,
 - l'interrupteur des vitres ar,
 - le volet de boîte à gants,
 - le couvercle d'accès aux fusibles sur le tableau de bord,
 - l'interrupteur de désactivation de l'airbag passager,
 - les revêtements gauche et droit du tableau de bord,
 - le revêtement central du tableau de bord,
 - l'interrupteur de réglage des phares,
 - le levier de commande d'ouverture de capot,
 - le revêtement inférieur de planche de bord.
- Déboîter les têtes des transmissions souples (1) de sélection et d'enclenchement de vitesses du levier de vitesses (Fig.BVM.23).
- Déposer les vis (2) du levier de commande de boîte.
- Détacher les deux agrafes (3) des transmissions souples.

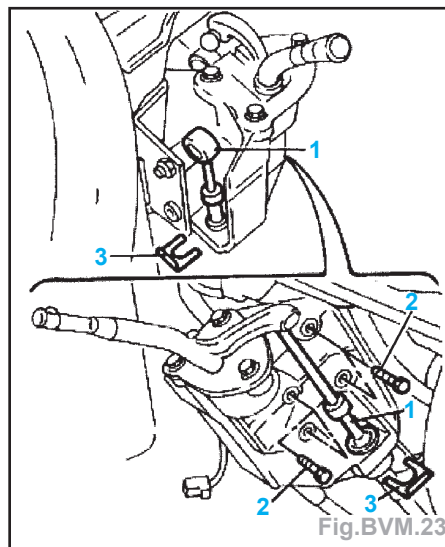
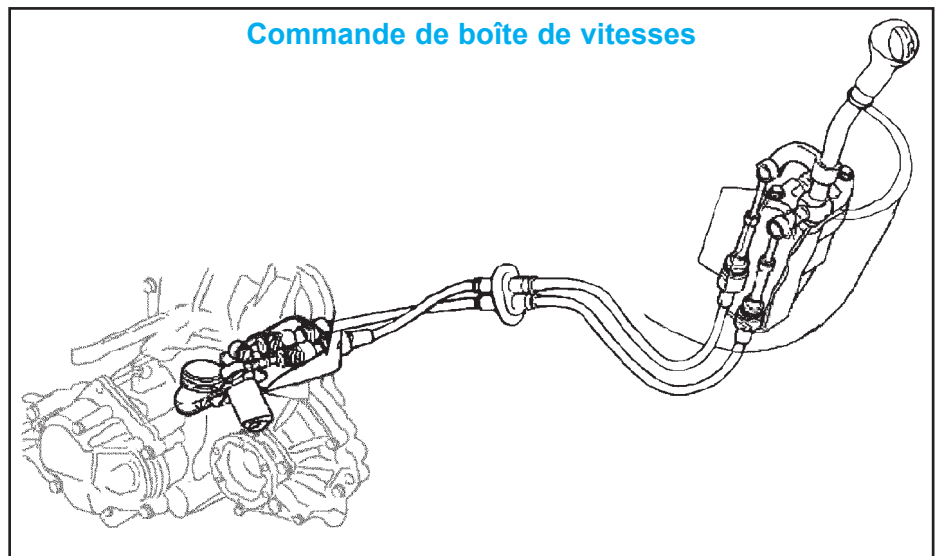
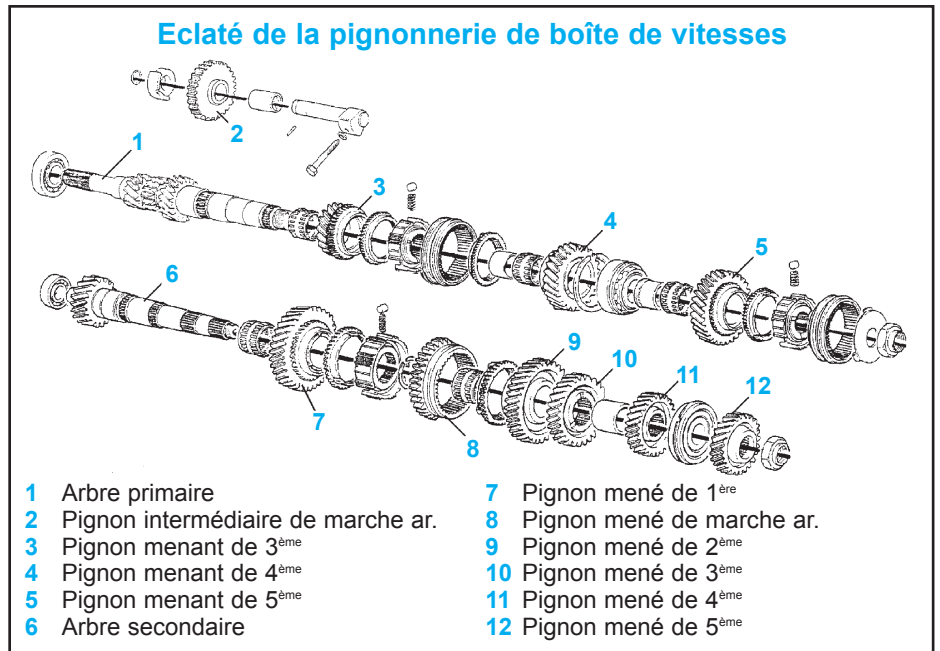

- Pousser vers l'extérieur la gaine porte-transmissions au compartiment moteur, jusqu'à la faire sortir dans le compartiment moteur.
- Déposer le boîtier de filtre à air.
- La batterie et son compartiment.
- Déboîter du groupe de renvoi les têtes des transmissions souples (1) (Fig.BVM.15).
- Détacher les deux agrafes (2) des transmissions souples.
- Retirer les transmissions souples de l'étrier et les enlever du compartiment moteur.

Repose

- La repose s'effectue dans l'ordre inverse de la dépose.
- Serrer les pièces aux couples.

GÉNÉRALITÉS

MÉCANIQUE

ÉQUIPEMENT ÉLECTRIQUE

CARROSSERIE