

CARACTÉRISTIQUES

Généralités

- L'embrayage est du type monodisque à sec, à entraînement par poussée et à actionnement par commande mécanique.
- Diamètre int. et ext. de la garniture (mm) 1,6 l : 137 x 200
..... 1,9 l JTD : 155 x 230
- Course de la pédale d'embrayage (mm)..... 145 +/- 5

Couples de serrage (en daN.m)

- Mécanisme d'embrayage 2,5

MÉTHODES DE RÉPARATION

Embrayage

Dépose

- Déposer la boîte de vitesses.
- Déposer les vis (1a), puis le mécanisme d'embrayage (1b) (Fig.Emb.1).

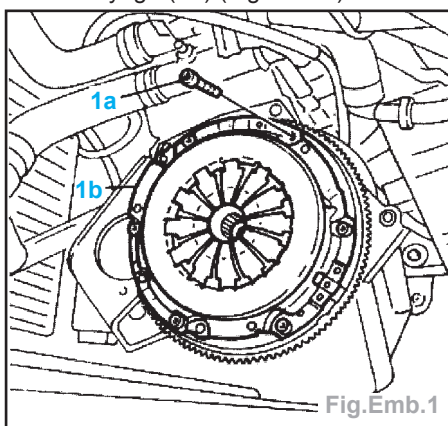

Fig.Emb.1

Repose

- Placer le disque et le mécanisme d'embrayage (1a) puis les centrer avec l'outil (1b) (Fig.Emb.2).
- Fixer l'ensemble avec les vis (2).

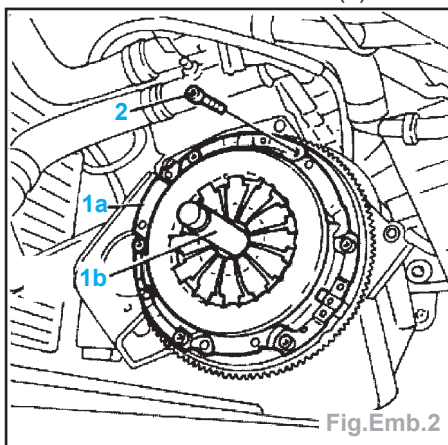

Fig.Emb.2

- Déposer l'outil de centrage.
- Reposer la boîte de vitesses.

Commande d'embrayage

Pédale d'embrayage

Réglage de la course

- Déposer le boîtier de filtre à air.
- Enfoncer la pédale d'embrayage à plusieurs reprises (2 ou 3 fois).
- Mesurer à l'aide d'une règle (1a) la course (1b) de la pédale (1c) (Fig. Emb.3).

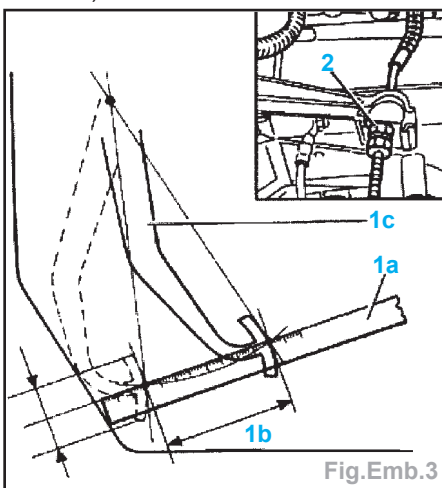

Fig.Emb.3

Nota : mesurer la course au niveau de la partie médiane de la pédale.

- Si la valeur ne correspond pas à celle prescrite, procéder au réglage du câble.
- Visser ou dévisser l'écrou de réglage (2) et régler la course de la pédale à la valeur prescrite.
- Enfoncer la pédale d'embrayage à plusieurs reprises (3 ou 4 fois).
- Contrôler à nouveau la course de la pédale d'embrayage.
- Remettre en place le boîtier de filtre à air.

Câble d'embrayage

Dépose

- Ecarter partiellement le revêtement de plancher (1) (Fig.Emb.4).
- Dégager le câble (2) de la pédale d'embrayage.
- Déposer :
 - les vis de fixation de la butée porte-câble,
 - le boîtier de filtre à air,
 - l'écrou (1a) (Fig.Emb.5).
- Débrancher le câble (2) en le dégageant de l'emboîtement (1b) sur la boîte de vitesses.
- Enlever le câble d'embrayage du compartiment moteur.

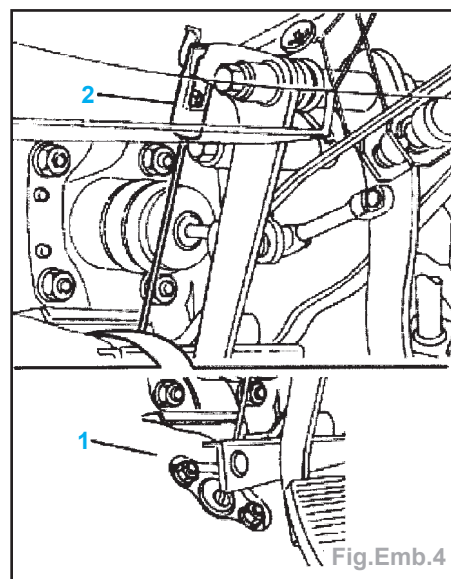

Fig.Emb.4

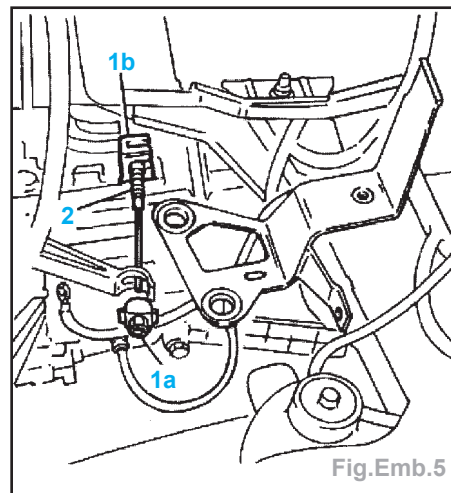

Fig.Emb.5

Repose

- Positionner le câble d'embrayage.
- Le brancher au niveau de la pédale.
- Visser les deux vis de fixation de la butée située sur la paroi.
- Brancher le câble au levier de débrayage et à l'enclenchement sur la boîte de vitesses.
- Régler la course de la pédale d'embrayage.
- Remettre en place le boîtier de filtre à air.

Fourchette d'embrayage

Dépose - Repose

- Déposer la boîte de vitesses.
- Déposer le circlip (1a) du levier de débrayage (1b) et enlever ce dernier (Fig.Emb.6).

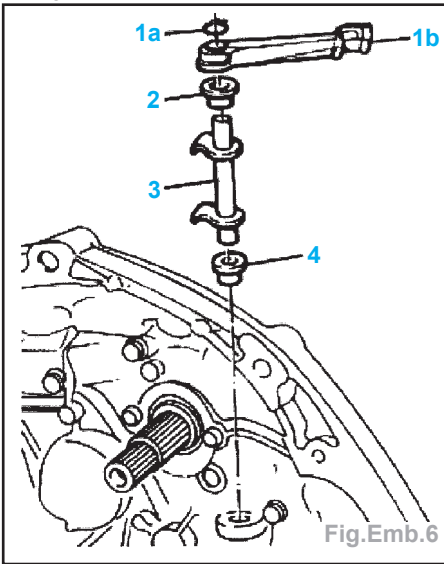
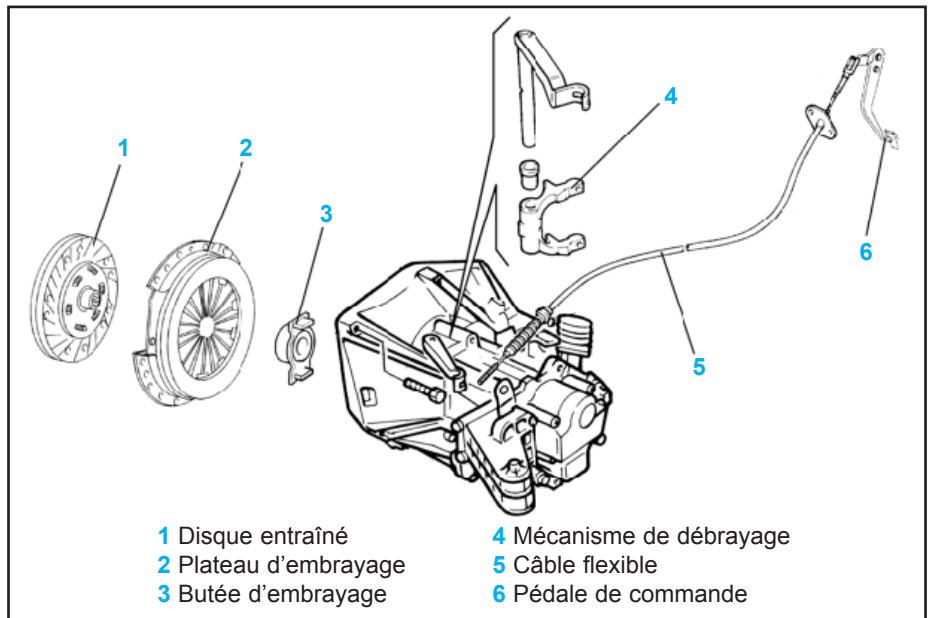

Fig.Emb.6

- Déposer la bague supérieure (2).
- Dégager la fourchette (3).
- Enlever la bague inférieure (4).
- La reposes'effectue dans l'ordre inverse de la reposes.



- 1 Disque entraîné
- 2 Plateau d'embrayage
- 3 Butée d'embrayage
- 4 Mécanisme de débrayage
- 5 Câble flexible
- 6 Pédale de commande

Butée d'embrayage

Dépose - Repose

- Déposer la boîte de vitesses.
- Pousser le levier de débrayage et enlever la butée d'embrayage (1) de l'arbre primaire de boîte de vitesses (Fig.Emb.7).
- La reposes'effectue dans l'ordre inverse de la reposes.

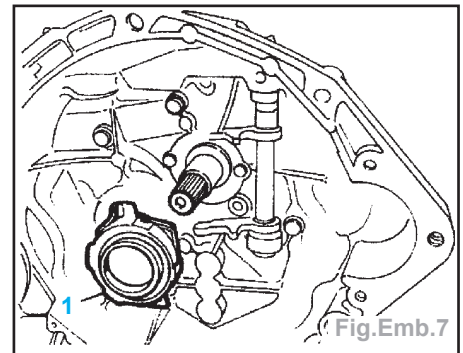

Fig.Emb.7

GÉNÉRALITÉS

MÉCANIQUE

ÉQUIPEMENT ÉLECTRIQUE

CARROSSERIE