

Airbags et prétensionneurs

CARACTÉRISTIQUES

Généralités

AIRBAG CONDUCTEUR

Airbag à double niveau de déclenchement selon l'intensité du choc. Situé au centre du volant, il est clipser avec deux ressorts accessibles par 2 orifices pré-perçés sur l'arrière du volant.

AIRBAG PASSAGER

Airbag à double niveau de déclenchement selon l'intensité du choc. Situé sous la planche de bord, il est accessible après la dépose de la boîte à gants côté passager et du casier porte-documents.

AIRBAGS LATÉRAUX (EN OPTION OU EN SÉRIE SELON LA FINITION)

Au nombre de deux, ils sont situés dans le dossier des sièges. Ils nécessitent une housse prédécoupée à l'emplacement des airbags. Lors de leur mise à feu, cette partie prédécoupée se déchire pour permettre leur déploiement. Ils sont accessibles après la dépose de la garniture du dossier.

AIRBAGS RIDEAUX

Au nombre de deux, ils sont situés au dessus des portes et vitres latérales sous les garnissages latéraux du pavillon. Leur accessibilité n'est possible qu'après la dépose de la garniture du pavillon et celle des montants latéraux.

AIRBAG GENOUX (EN OPTION)

Situé sous la colonne de direction, l'airbag genoux n'est monté qu'en option uniquement du côté conducteur.

CAPTEURS

Le capteur frontal est situé derrière la traverse avant côté compartiment moteur. Les capteurs latéraux sont situés derrière la garniture intérieure du montant central.

CALCULATEUR D'AIRBAGS

Il est fixé au plancher, situé sous la console centrale au niveau de la planche de bord. Il gère le déclenchement des airbags en fonction de l'intensité du choc mesuré et l'allumage du témoin au tableau de bord. Le témoin d'activation du système d'airbag s'allume pendant quelques secondes après la mise du contact, puis s'éteint. S'il reste allumé, le système d'airbag présente une anomalie.

Affectations des bornes du calculateur (Fig.1)

N° borne	Affectations
Connecteur noir (sans airbags latéraux)	
1	Alimentation du capteur de choc latéral côté passager
2	Alimentation du capteur de choc latéral côté conducteur
3	Masse du capteur de choc latéral côté passager
4	Masse du capteur de choc latéral côté conducteur
5	Signal du contacteur de ceinture conducteur bouclée
6	Signal du contacteur de ceinture passager bouclée
7	Signal du capteur de présence de passager
8	—
9	Signal du contacteur de ceinture passager bouclée

10	Signal du contacteur de ceinture conducteur bouclée
11	Masse du capteur de présence de passager
12	—
13	Airbag rideau passager (-)
14	Airbag rideau passager (-)
15	Airbag rideau conducteur (+)
16	Airbag rideau conducteur (-)
17	Prétensionneur de ceinture passager (-)
18	Prétensionneur de ceinture passager (+)
19	Prétensionneur de ceinture conducteur (+)
20	Prétensionneur de ceinture conducteur (-)
21 à 24	—
Connecteur gris avec tous les airbags	
1	Masse
2	+ APC
3 à 5	—
6	Masse du capteur de collision frontal
7	Ligne B-CAN A
8	Ligne B-CAN B
9 à 11	—
12	Signal du capteur de collision frontal
13	1er stade de déclenchement de l'airbag passager (-)
14	1er stade de déclenchement de l'airbag passager (+)
15	1er stade de déclenchement de l'airbag conducteur (+)
16	1er stade de déclenchement de l'airbag conducteur (-)
17	2e stade de déclenchement de l'airbag passager (-)
18	2e stade de déclenchement de l'airbag passager (+)
19	2e stade de déclenchement de l'airbag conducteur (+)
20	2e stade de déclenchement de l'airbag conducteur (-)
21 et 22	—
23	Airbag genoux conducteur (+)
24	Airbag genoux conducteur (-)
Connecteur marron (avec tous les airbags)	
1	Alimentation du capteur de choc latéral côté passager
2	Alimentation du capteur de choc latéral côté conducteur
3	Masse du capteur de choc latéral côté passager
4	Masse du capteur de choc latéral côté conducteur
5	Signal du contacteur de ceinture conducteur bouclée
6	Signal de du contacteur de ceinture passager bouclée
7	Signal du capteur de présence de passager
8	—
9	Signal du contacteur de ceinture passager bouclée
10	Signal contacteur de ceinture conducteur bouclée
11	Masse du capteur de présence de passager
12	—
13	Airbag latéral passager (-)
14	Airbag latéral passager (+)
15	Airbag latéral conducteur (+)
16	Airbag latéral conducteur (-)
17	Prétensionneur de ceinture passager (-)
18	Prétensionneur de ceinture passager (+)
19	Prétensionneur de ceinture conducteur (+)
20	Prétensionneur de ceinture conducteur (-)
21	Airbag rideau passager (-)
22	Airbag rideau passager (-)
23	Airbag rideau conducteur (+)
24	Airbag rideau conducteur (-)

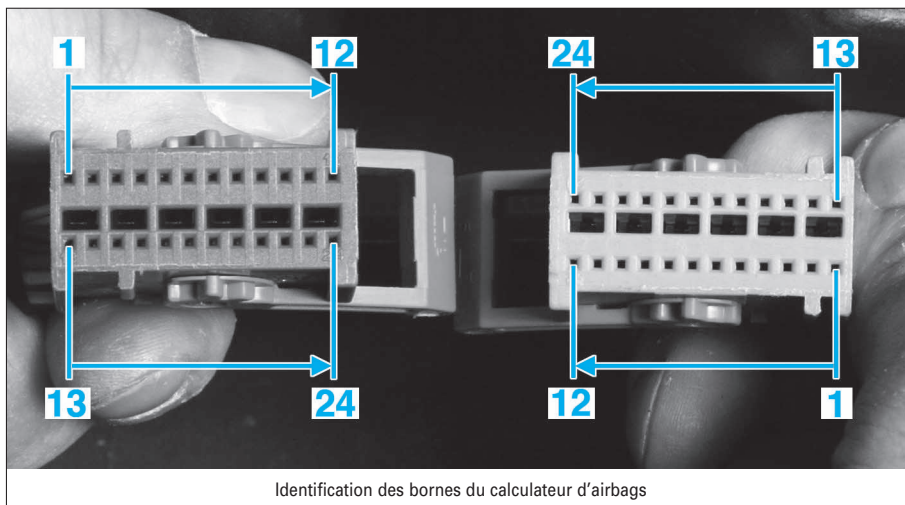

FIG. 1

Identification des bornes du calculateur d'airbags

Couples de serrage (daN.m)

- Airbag passager (M6) : 0,6 à 1.
- Airbags latéraux : 0,7 à 0,9.
- Amorce d'airbags rideau (M6) : 0,6 à 1.
- Fixation des sièges avant au plancher (M10 x 1,5 x 37,5) : 3,15 à 3,85.
- Ceinture de sécurité sur l'armature du siège (5 portes) : 3,15 à 3,85.
- Enrouleur sur le montant central : 3,15 à 3,85.
- Vis de renvoi de la ceinture sur la montant central : 3,15 à 3,85.
- Capteur d'airbag frontal ou latéral (M6) : 0,6 à 1.
- Calculateur (M6) : 0,6 à 1.

Schémas électriques

ÉLÉMENTS

B001. Boîtier fusibles moteur
 B099. Boîtier des maxi-fusibles sur la batterie
 C015. Masse planche de bord cote conducteur
 C050. Masse système airbag
 D020. Jonction planche de bord / AR.
 D047. Jonction contacteur tournant
 D070. Jonction siège conducteur
 D071. Jonction siège côté passager
 D106. Jonction AR/traverse
 E050. Combiné de bord
 I046. Contacteur de ceintures de sécurité côté conducteur
 K039. Sonde lambda
 K065. Capteur de présence du passager
 K066. Capteur pour l'airbag latéral AR conducteur
 K067. Capteur pour l'airbag latéral passager
 M001. Ordinateur de bord
 M060. Centrale d'airbag
 Q011. Airbag sur la planche de bord (côté passager)
 Q014. Airbag genoux cote conducteur
 Q020. Prétensionneur de ceinture AV conducteur
 Q021. Prétensionneur de ceinture AV passager
 Q030. Airbag latéral conducteur
 Q031. Airbag latéral passager
 Q040. Airbag rideau conducteur
 Q041. Airbag rideau passager

CODES COULEURS

A. Bleu clair
 B. Blanc
 C. Orange
 G. Jaune
 H. Gris
 L. Bleu
 M. Marron
 N. Noir
 R. Rouge
 S. Rose
 V. Vert
 Z. Violet

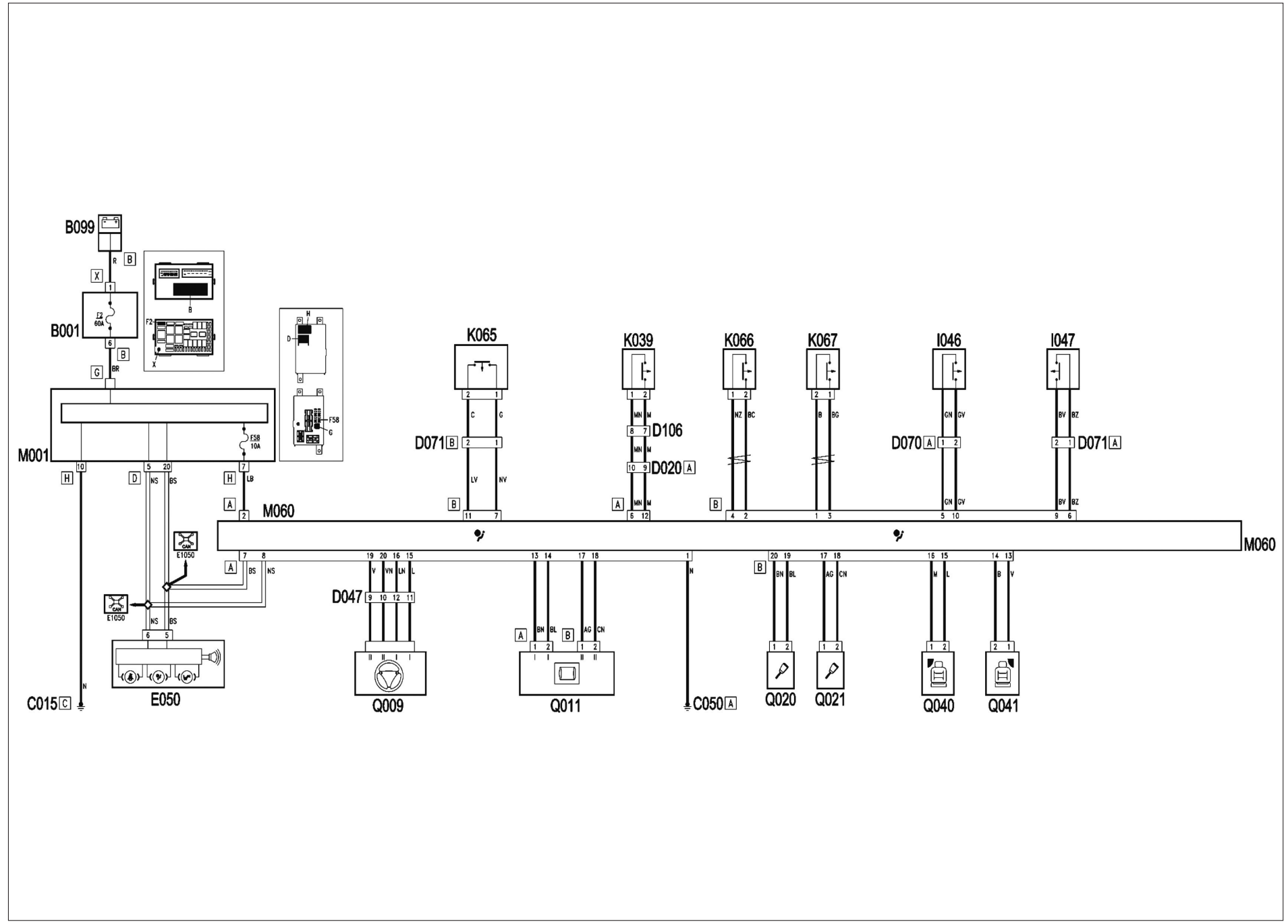

SCHÉMAS DES AIRBAGS SANS AIRBAGS LATÉRAUX

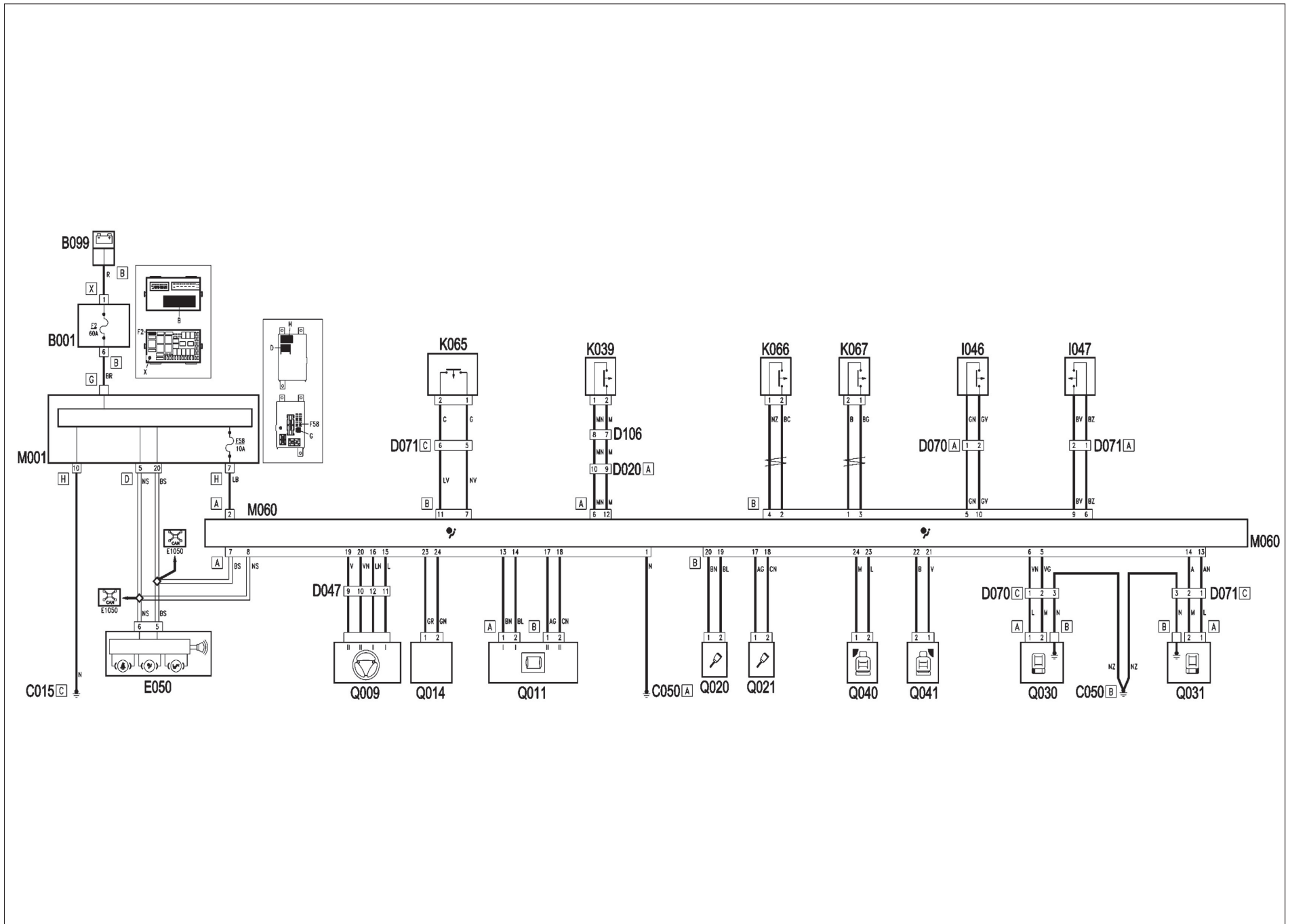

SCHÉMAS DES AIRBAGS AVEC AIRBAGS LATÉRAUX

MÉTHODES DE RÉPARATION



Attendre au minimum 10 minutes avant toute intervention sur le système d'airbag après avoir débranché la batterie.

Consignes de sécurité

Le sac gonflable est un dispositif soumis à la législation concernant les explosifs, classé selon les lois en vigueur dans chaque pays.

Il est donc important que le personnel effectuant une intervention sur ces dispositifs, observe les normes de sécurité énumérées ci-dessous.

Tous les composants du dispositif "Airbag" doivent être systématiquement remplacés après déclenchement d'un ou plusieurs coussins et il est obligatoire de remonter des pièces neuves calibrées pour le véhicule.

PRÉCAUTIONS DE MANIPULATION

- Ne jamais démonter le module d'airbag.
- Ne jamais soumettre le module d'airbag à des chocs violents.
- Ne jamais approcher d'aimant près du module.
- Transport du coussin unitairement, sac vers le haut.
- Ne pas entourer le coussin avec les bras.
- Porter le coussin près du corps, le sac vers l'extérieur.
- Ne pas permettre à des personnes non autorisées de transporter le coussin.
- Ne pas dépasser la durée de vie pour les éléments du système d'airbag :
 - Airbags : 14 ans.
 - Contacteur tournant : 10 ans.
 - Prétensionneurs de ceinture : 10 ans.

PRÉCAUTIONS DE STOCKAGE

- Stocker le coussin sac vers le haut (connecteur en appui) dans une armoire.
- Ne pas utiliser d'ohmmètre ou toute autre source génératrice de courant sur les airbags et le calculateur.
- Ne pas exposer à une température supérieure à 85 °C ou à des flammes.
- Ne pas démonter, couper, percer, souder ou modifier l'assemblage.
- Ne pas laisser tomber ou exposer à des chocs mécaniques.
- Ne pas enlever le shunt dans le connecteur.
- Ne jamais jeter dans une décharge ou poubelle sans avoir provoqué le déclenchement sur le véhicule.
- Ne jamais détruire l'élément ailleurs que fixé à son emplacement d'origine.
- Ne jamais connecter de faisceaux autres que ceux prévus par le constructeur.
- Ne jamais reposer un coussin partiellement déchiré.

Mise hors service

- Retirer la clé de contact.
- Débrancher la batterie et masquer le pôle négatif.
- Attendre 10 minutes avant toute intervention sur le circuit d'airbags.

Mise en service

L'environnement des sacs gonflables et des ceintures pyrotechniques doit être libre, sans objets ni occupants.

- Vérifier que la clé de contact soit bien en position neutre.
- Brancher la batterie.
- Côté conducteur, porte ouverte, mettre le contact en dégageant la zone de déploiement.
- Contrôler le bon fonctionnement du témoin au combiné d'instruments. Il doit s'éteindre au bout de 3 secondes.

Module d'airbag frontal conducteur

DÉPOSE-REPOSE



Respecter les consignes de sécurité avant toute intervention sur le système d'airbags.

- Procéder à la mise hors service du système d'airbags.
- Insérer dans les orifices prévus, deux outils de diamètre approprié (Fig.2).



FIG. 2

- Repousser les ressorts (1) (Fig.4) de chaque côté avec les outils afin de dégager les airbags des crochets de fixation (2) (Fig.3).

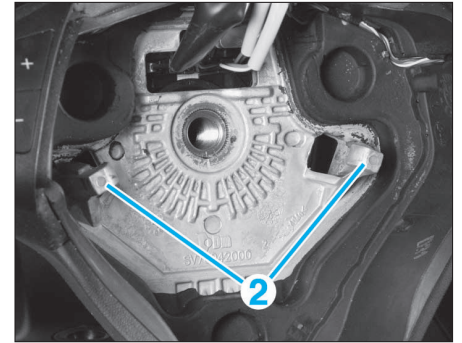

FIG. 3

- Déposer délicatement l'airbag.
- Débrancher les 2 connecteurs (3) (Fig.4).

À la repose, respecter les points suivants :

- si l'on installe un nouveau module, enlever du nouveau module la partie détachable de l'étiquette et la placer dans un dossier où l'on inscrira les données du véhicule (modèle, immatriculation, n° de châssis) ainsi que le numéro de série de l'ancien module. Conserver le dossier en vue de contrôles ultérieurs. Une nouvelle étiquette est fournie avec le module que l'on collera sur l'ancienne. On devra tout d'abord perforez celle-ci au niveau du mois et des 14 années qui suivent l'installation du module (ex : pour l'année 2005, perforer 2019).
- procéder à la mise en service du système.
- après avoir rebranché la batterie et suivant l'équipement du véhicule, procéder aux réinitialisations nécessaires (lève-vitre électrique, autoradio, toit ouvrant...).

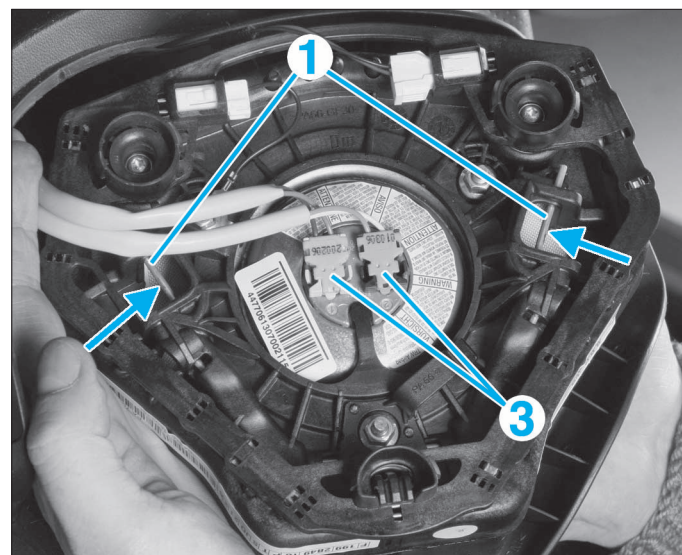



FIG. 4

Contacteur tournant

 Respecter les consignes de sécurité avant toute intervention sur le système d'airbags. Le contacteur tournant ne peut être séparé du commodo. En cas de défaillance, il sera nécessaire de changer l'ensemble.

DÉPOSE-REPOSE

- Procéder à la dépose du module d'airbag frontal conducteur (voir opération concernée).
- Déposer le volant (voir opération concernée au chapitre "Direction").

 Une fois que le volant est déposé, le contacteur tournant est bloqué. Ne pas forcer dessus sous peine de le détruire.

- Déposer la garniture inférieure et supérieure de la colonne de direction.
- Dévisser le collier (1) de maintien du commodo (2) sur la colonne de direction (3) (Fig.5).
- Retirer le commodo.
- Débrancher les 2 connecteurs (4).
- Déposer le commodo avec le contacteur tournant.

À la repose, respecter les points suivants :

- dans le cas de remontage d'un nouveau commodo, déposer la languette de protection recouvrant le verrou rouge (5) (Fig.6).

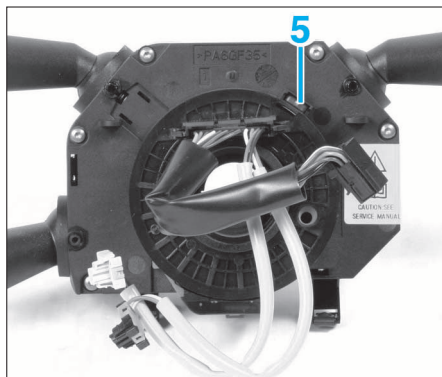



FIG. 6

- procéder à la mise en service du système.
- après avoir rebranché la batterie et suivant l'équipement du véhicule, procéder aux réinitialisations nécessaires (lève-vitre électrique, autoradio, toit ouvrant...).

Airbag frontal passager

 Respecter les consignes de sécurité avant toute intervention sur le système d'airbags. Le contacteur tournant ne peut être séparé du commodo. En cas de défaillance, il sera nécessaire de changer l'ensemble.

DÉPOSE-REPOSE

- Procéder à la mise hors service du système d'airbags.
- Déposer la boîte à gants et le casier porte-documents situé au-dessus de celui-ci.
- Débrancher les 2 connecteurs (1) disposés de chaque côté de l'airbag (2) (Fig.7).
- Déposer la vis de fixation (3) de l'airbag passager.
- Retirer l'airbag de ses pattes de fixation arrière (4) (Fig.8).
- Déposer l'airbag par le dessous.

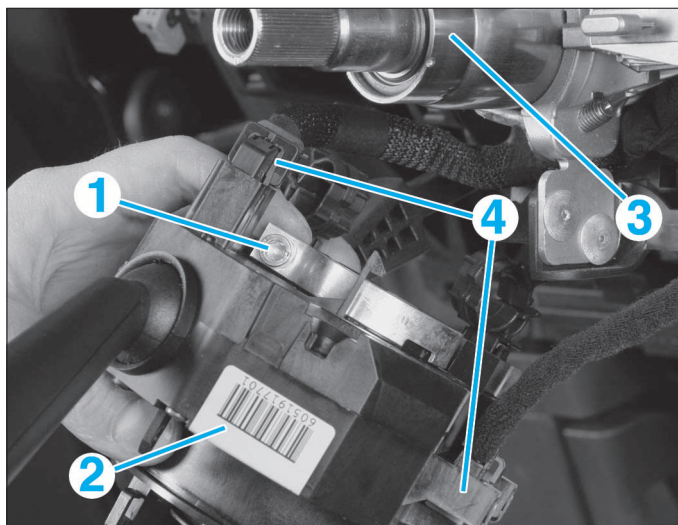

FIG. 5

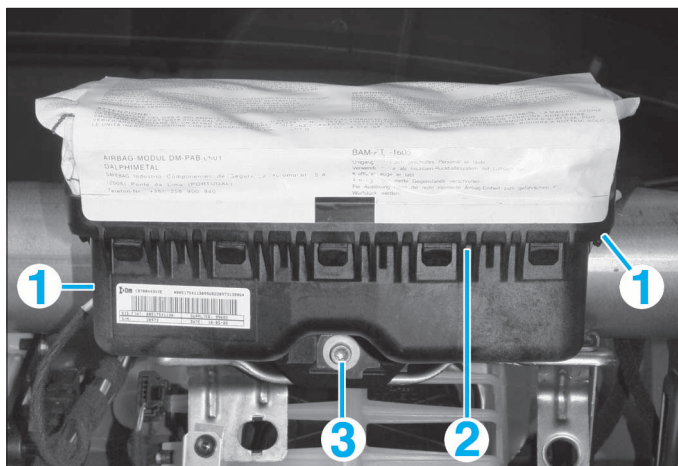

FIG. 7

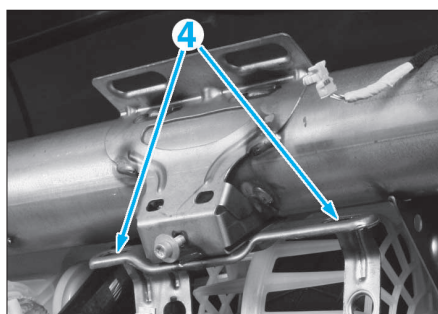

FIG. 8

À la repose, respecter les points suivants :

- serrer la vis de l'airbag au couple de serrage prescrit.
- si l'on installe un nouveau module, enlever du nouveau module la partie détachable de l'étiquette et la placer dans un dossier où l'on inscrira les données du véhicule (modèle, immatriculation, n° de châssis) ainsi que le numéro de série de l'ancien module. Conserver le dossier en vue de contrôles ultérieurs. Une nouvelle étiquette est fournie avec le module que l'on collera sur l'ancienne. On devra tout d'abord perforez celle-ci au niveau du mois et des 14 années qui suivent l'installation du module (ex : pour l'année 2005, perforez 2019).
- procéder à la mise en service du système.
- après avoir rebranché la batterie et suivant l'équipement du véhicule, procéder aux réinitialisations nécessaires (lève-vitre électrique, autoradio, toit ouvrant...).

Airbags latéraux gauche ou droit

DÉPOSE-REPOSE

- Procéder à la mise hors service du système d'airbags.
- Pousser le siège à fond vers l'avant.
- Déposer ses fixations arrière (1) (Fig.9).

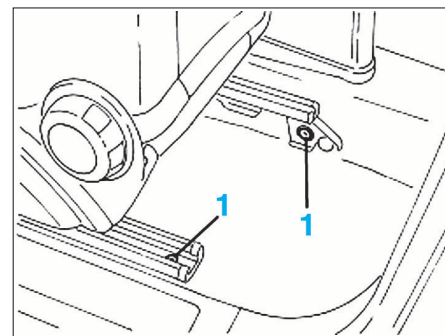

FIG. 9

Version 5 portes uniquement

- Déposer le cache latéral (2) de la ceinture de sécurité (3) (Fig.10).
- Déposer la vis de fixation (4) de la ceinture sur l'armature du siège.
- Dégager la ceinture.

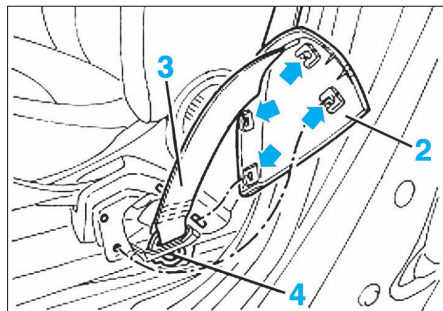

FIG. 10

Toutes versions

- Repousser le siège a fond vers l'arrière.
- Dégager le cache des connecteurs électriques (5) et les débrancher (Fig.11).
- Déposer les fixations avant (6).
- Déposer le siège avant.

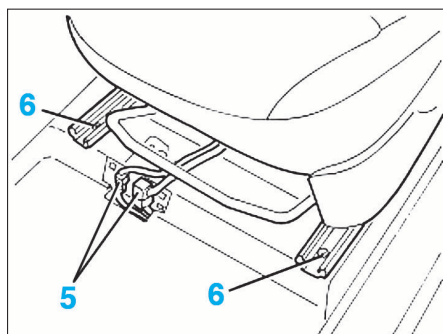

FIG. 11

- Déposer la boucle (7) de verrouillage de la ceinture (Fig.12).
- Déposer la vis de fixation arrière (9) de la garniture latérale (8) du siège.
- Décliper la garniture et la déposer (flèches).

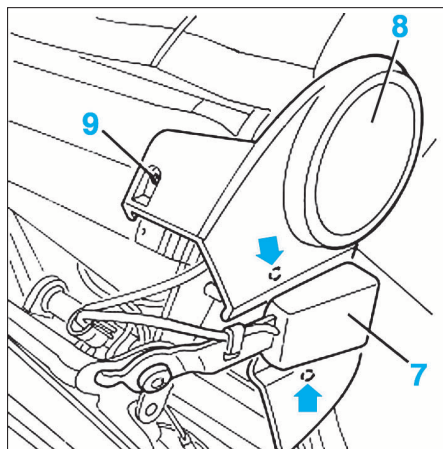

FIG. 12

Uniquement pour la version 3 portes

- Soulever la poignée (11) qui sert à rabattre le siège (Fig.13).
- Déposer la vis de fixation (12).
- Déposer la poignée.

Toutes versions

- Décliper la molette de réglage (13) de l'inclinaison du dossier (Fig.14).
- Décliper le cache (14) du levier de réglage en hauteur du siège (Fig.15).
- Déposer la vis de fixation (15) du levier (16).
- Déposer le levier de réglage en hauteur.
- Déposer les 2 vis de fixation (17) de la garniture latérale (18) de l'assise du siège (Fig.16).

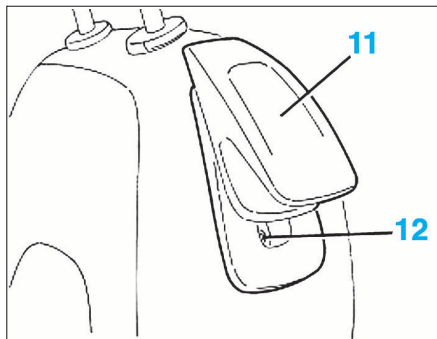

FIG. 13

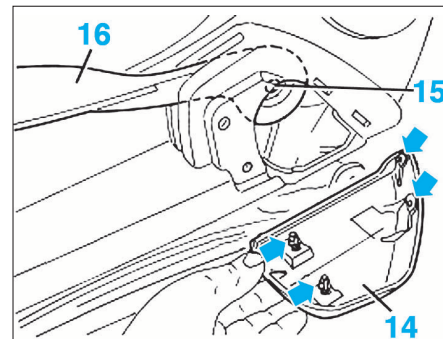

FIG. 15

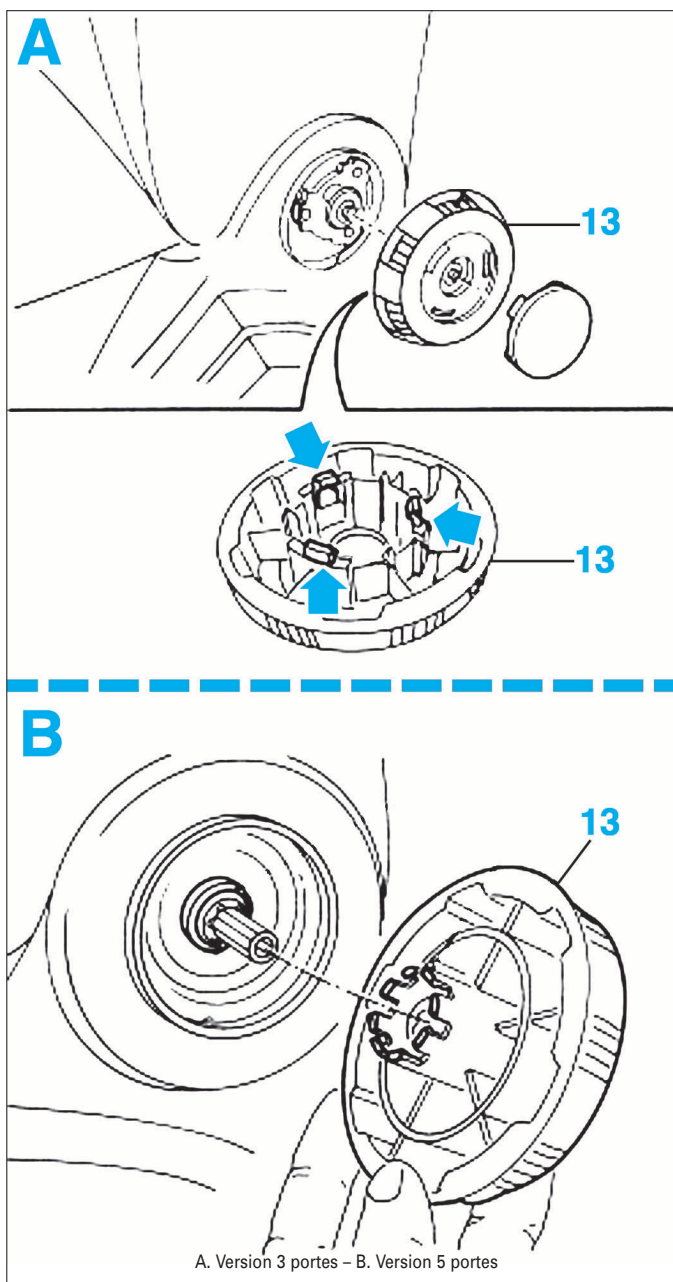

FIG. 14

- Ouvrir la fermeture éclair sur le dos du dossier.
- Détacher les extrémités inférieures du revêtement du dossier reliées l'une à l'autre.
- Soulever le revêtement du dossier jusqu'à libérer le module d'airbag latéral.
- Déposer les 2 écrous (19) de fixation (Fig.17).
- Dégager la masse (20).
- Retirer l'airbag.
- Débrancher l'airbag et le déposer.

- À la repose, respecter les points suivants :**
- serrer les écrous de l'airbag au couple de serrage prescrit.
 - si l'on installe un nouveau module, enlever du nouveau module la partie détachable de l'étiquette et la placer dans un dossier où l'on inscrira les données du véhicule (modèle, immatriculation, n° de châssis) ainsi que le numéro de série de l'ancien module. Conserver le dossier en vue de contrôles

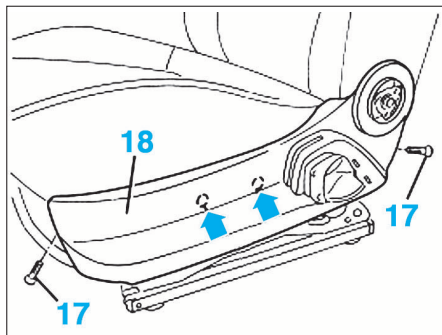

FIG. 16

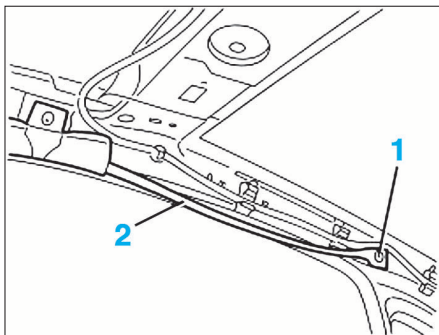

FIG. 18

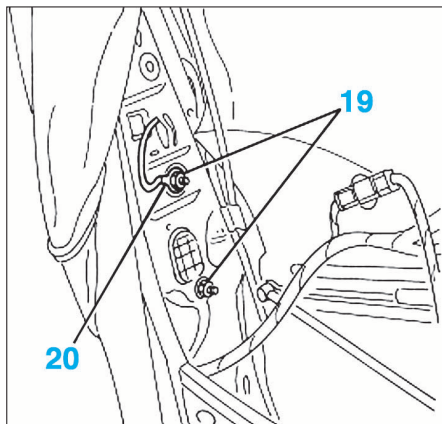

FIG. 17

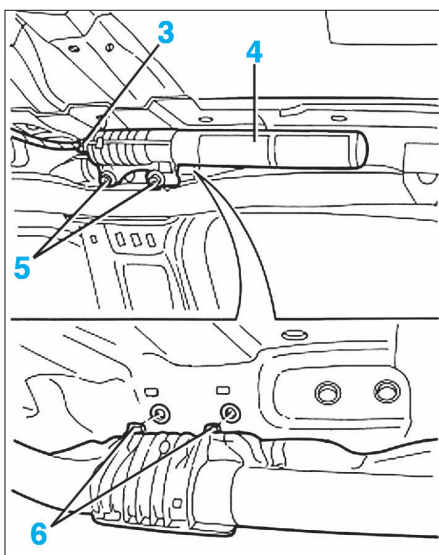

FIG. 19

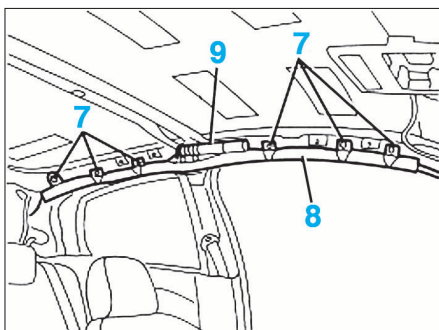

FIG. 20

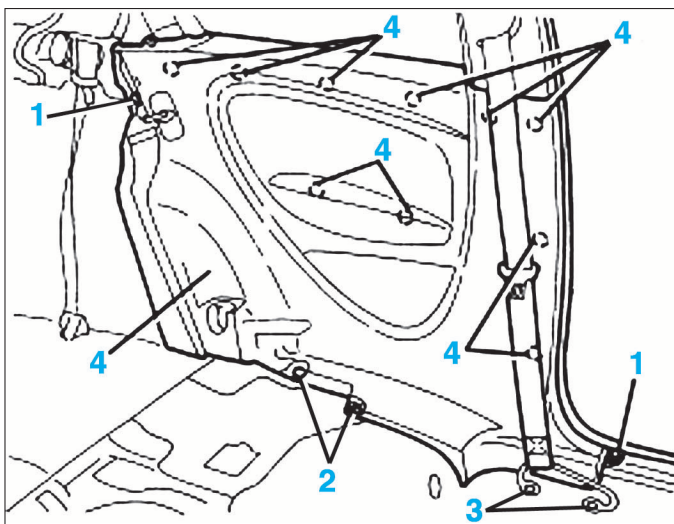

FIG. 21

ultérieurs. Une nouvelle étiquette est fournie avec le module que l'on collera sur l'ancienne. On devra tout d'abord perforer celle-ci au niveau du mois et des 14 années qui suivent l'installation du module (ex : pour l'année 2005, perforez 2019).

- procéder à la mise en service du système.
- après avoir rebranché la batterie et suivant l'équipement du véhicule, procéder aux réinitialisations nécessaires (lève-vitre électrique, autoradio, toit ouvrant...).

Airbags rideaux

DÉPOSE-REPOSE

- Procéder à la mise hors service du système d'airbags.
- Déposer :
 - la garniture du montant latéral arrière.
 - les marchepieds des portes avant.
 - les coussins des sièges arrière.
 - la garniture supérieure du montant de pied milieu.
 - les garnitures des montants avant.
 - les pare-soleil.
 - les plafonniers.
 - les poignées de maintien sur la garniture de pavillon.
 - interrupteur et enjoliveur de toit ouvrant, si équipé.
 - le revêtement du pavillon.
- Percer le rivet (1) du tirant d'airbag (2) (Fig.18).
- Débrancher le connecteur (3) de l'amorce de l'airbag rideau (4) (Fig.19).
- Déposer les vis de fixation (5) de l'amorce de l'airbag.
- Retirer l'amorce de l'airbag de ses pions de centrage (6).
- Percer tous les rivets de fixation (7) de l'airbag rideau (8) (Fig.20).
- Déposer l'airbag rideau (8) et l'amorce d'airbag (9).

À la repose, respecter les points suivants :

- nettoyer les résidus de perçage des rivets.
- afin de bloquer les résidus des rivets enlevés restés à l'intérieur du corps caissonné de la coque, injecter une quantité suffisante de mousse au polyuréthane par les trous situés sous ceux des rivets. Attendre le séchage de la mousse (pour le délai d'attente se reporter aux caractéristiques du produit).
- serrer les écrous de l'amorce d'airbag rideau au couple prescrit.
- si l'on installe un nouveau module, enlever du nouveau module la partie détachable de l'étiquette et la placer dans un dossier où l'on inscrira les données du véhicule (modèle, immatriculation, n° de châssis) ainsi que le numéro de série de l'ancien module. Conserver le dossier en vue de contrôles ultérieurs. Une nouvelle étiquette est fournie avec le module que l'on collera sur l'ancienne. On devra tout d'abord perforez celle-ci au niveau du mois et des 14 années qui suivent l'installation du module (ex : pour l'année 2005, perforez 2019).
- procéder à la mise en service du système.
- après avoir rebranché la batterie et suivant l'équipement du véhicule, procéder aux réinitialisations nécessaires (lève-vitre électrique, autoradio, toit ouvrant...).

Prétensionneur de ceinture

Les prétensionneurs sont intégrés aux enrouleurs de ceintures de sécurité. Leur dépose nécessite celle des ceintures de sécurité.

DÉPOSE-REPOSE DES PRÉTENSIONNEURS (3 portes)

- Procéder à la mise hors service du système d'airbags.
- Déposer :
 - le revêtement de montant arrière.
 - la garniture de marchepied des portes avant.
 - les coussins des sièges arrière.
 - les dossiers de la banquette arrière.
 - le joint de porte avant.
 - les vis de fixation (1) avant et arrière de la garniture latérale de panneau arrière (Fig.21).
 - les écrous plastique (2) de fixation inférieure.
 - les vis de fixation (3) de la ceinture sur la plancher.
- Décliper la garniture latérale de panneau arrière de ses clips (4).

- Déposer le revêtement du montant central.
- Dégager le guide (5) de la ceinture du montant central en le tirant vers l'avant (Fig.22).
- Déposer la vis du renvoi (6) de la ceinture de sécurité sur le montant central.

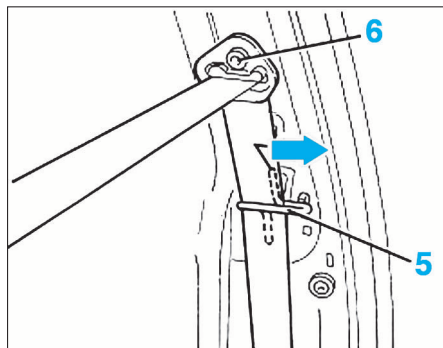

FIG. 22

- Débrancher le connecteur électrique (7) du prétensionneur (Fig.23).
- Déposer la vis de fixation (8) de l'enrouleur de ceinture (10).
- Dégager l'enrouleur avec la ceinture de la patte (9).

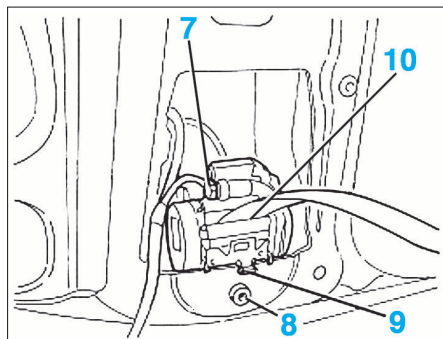

FIG. 23

- À la repose,** respecter les points suivants :
- respecter les couples de serrage prescrits.
 - procéder à la mise en service du système.
 - après avoir rebranché la batterie et suivant l'équipement du véhicule, procéder aux réinitialisations nécessaires (lève-vitre électrique, autoradio, toit ouvrant...).

DÉPOSE-REPOSE DES PRÉTENSIONNEURS (5 portes)

- Procéder à la mise hors service du système d'airbags.
- Déposer le cache latéral (2) de la ceinture de sécurité (3) (Fig.10).
- Déposer la vis de fixation (4) de la ceinture sur l'armature du siège.
- Dégager la ceinture.
- Déposer le revêtement du montant central.
- Dégager le guide (5) de la ceinture du montant central en le tirant vers l'avant (Fig.22).
- Déposer la vis du renvoi (6) de la ceinture de sécurité sur le montant central.
- Débrancher le connecteur électrique (7) du prétensionneur (Fig.23).
- Déposer la vis de fixation (8) de l'enrouleur de ceinture (10).
- Dégager l'enrouleur avec la ceinture de la patte (9).

À la repose, respecter les points suivants :

- respecter les couples de serrage prescrits.
- procéder à la mise en service du système.
- après avoir rebranché la batterie et suivant l'équipement du véhicule, procéder aux réinitialisations nécessaires (lève-vitre électrique, autoradio, toit ouvrant...).

Calculateur d'airbag

DÉPOSE-REPOSE

- Procéder à la mise hors service du système d'airbags.
- Déposer :
 - la console centrale.
 - les conduits d'aération (1) aux places arrière (Fig.24).
- Débrancher les deux connecteurs (3) du calculateur (4) (Fig.25).
- Déposer les vis de fixation (5) du calculateur.



Ne pas brancher les fiches électriques à la centrale avant de l'avoir correctement fixée. S'assurer que la batterie est débranchée.

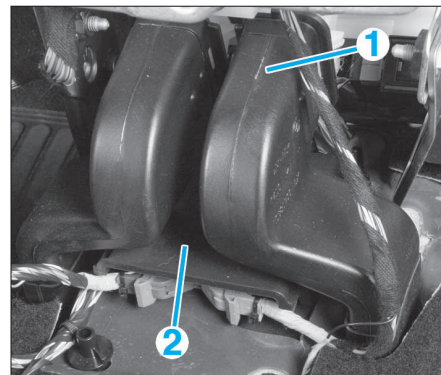

FIG. 24

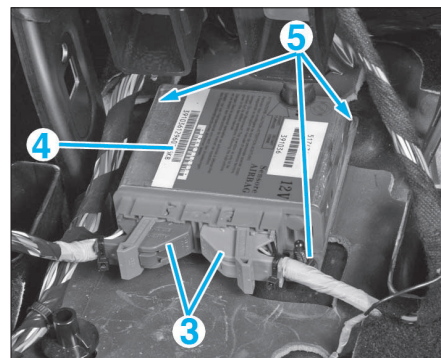

FIG. 25

À la repose, respecter les points suivants :

- le calculateur doit être reposé avec la flèche en direction du compartiment moteur et sur la partie supérieure du calculateur.
- procéder à la mise en service du système.
- vérifier que le témoin d'activation du système d'airbag s'allume pendant quelques secondes après la mise du contact, puis s'éteint.
- contrôler que le système d'airbags est exempt de défaut.
- après avoir rebranché la batterie et suivant l'équipement du véhicule, procéder aux réinitialisations nécessaires (lève-vitre électrique, autoradio, toit ouvrant...).

Capteur d'airbag latéral

DÉPOSE

Berline 3 portes

- Procéder à la mise hors service du système d'airbags.
- Déposer :
 - la garniture de montant arrière.
 - la garniture de marchepied avant.
 - les coussins des sièges arrière.
 - les dossiers des sièges arrière.
 - la garniture latérale de panneau arrière.
 - la vis de fixation (1) du capteur (2) (Fig.26).
- Libérer le capteur de son ergot de centrage (3)
- Débrancher le capteur (2)
- Déposer le capteur.

Berline 5 portes

- Procéder à la mise hors service du système d'airbags.
- Déposer :
 - la garniture de marchepied avant.
 - la garniture de montant centrale.
 - la vis de fixation (1) capteur (2) (Fig.26).
- Libérer le capteur de son ergot de centrage (3).
- Débrancher le capteur (2).
- Déposer le capteur.

REPOSE

- Pour la reposer, respecter les points suivants :
 - le couple de serrage du capteur.
 - faire attention à l'affectation du capteur.

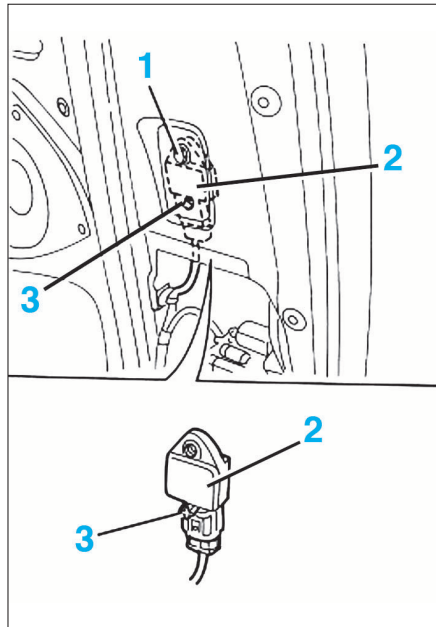

FIG. 26



Une mauvaise affectation des capteurs latéraux entraîne un dysfonctionnement du système.

- procéder à la mise en service du système.
- après avoir rebranché la batterie et suivant l'équipement du véhicule, procéder aux réinitialisations nécessaires (lève-vitre électrique, autoradio, toit ouvrant...).

Capteur d'airbag frontal



Le capteur frontal est situé sur la traverse avant à proximité du mécanisme d'ouverture du capot moteur.

DÉPOSE-REPOSE

- Procéder à la mise hors service du système d'airbags.
- Déposer la vis de fixation (1) du capteur (2) (Fig.27).
- Débrancher la connexion électrique du capteur (2).
- Déposer le capteur.

À la repose, respecter les points suivants :

- le couple de serrage du capteur.
- procéder à la mise en service du système.
- après avoir rebranché la batterie et suivant l'équipement du véhicule, procéder aux réinitialisations nécessaires (lève-vitre électrique, autoradio, toit ouvrant...).

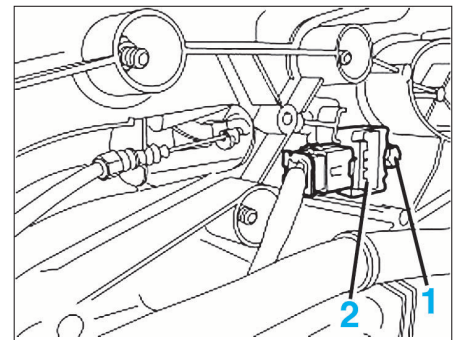

FIG. 27

