

CARACTÉRISTIQUES

Généralités

- Transmissions homocinétiques :
 - côté boîte de vitesses : joint à galets montés sur roulement à aiguilles,
 - côté roue : joint à billes
- Ingrédient préconisé..... graisse Tutela MRM2

Couples de serrage

- Écrous de palier de transmission (1)..... 1
- Écrous de transmissions (les freiner ensuite) (2) :
 - versions 10 et 14..... 45
 - version Maxi..... 50

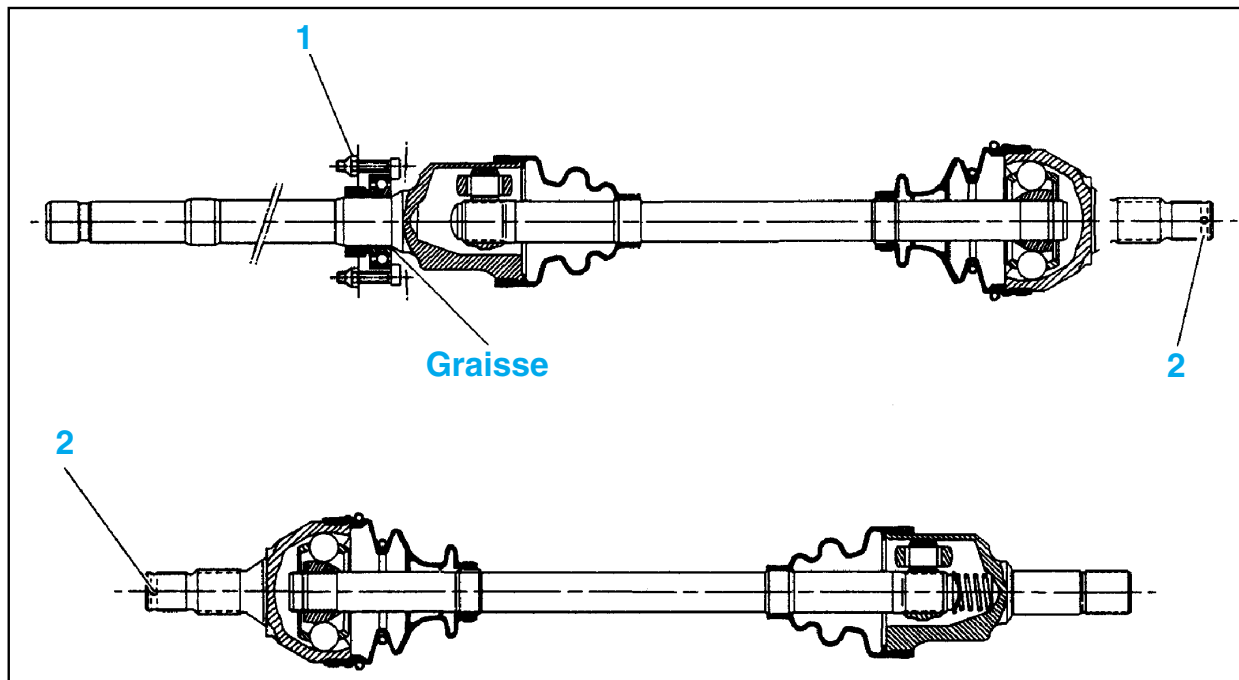

MÉTHODES DE RÉPARATION

Transmission

DÉPOSE

- Débloquer les vis de roues.
- Débrancher la borne négative de la batterie.
- Lever et caler le véhicule, roues avant pendantes.
- Vidanger la boîte de vitesses.
- Déposer les roues avant.
- Déposer le capuchon du moyeu.
- Desserrer l'écrou de transmission à l'aide de l'outil (1). (fig. Trans. 1)
- Déposer l'écrou.
- Déposer l'écrou de rotule de direction.
- Désaccoupler la rotule de direction à l'aide de l'outil (3). (fig. Trans. 2)
- Déposer l'écrou de rotule du bras inférieur. (fig. Trans. 3)
- Désaccoupler la rotule du bras inférieur à l'aide de l'outil (2). (fig. Trans. 3)

Transmission gauche

- Dégager la transmission du moyeu.
- Déposer la transmission.

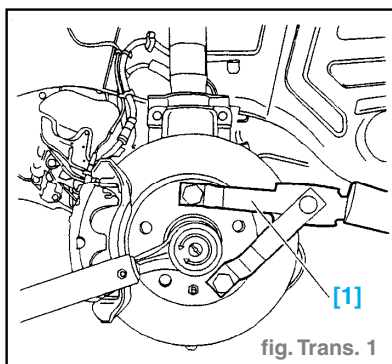

Transmission droite

- Dégager la transmission du moyeu.
- Palier intermédiaire : desserrer les deux écrous (3). (fig. Trans. 4)
- Dégager les têtes excentrées de leur appui en les faisant pivoter (1/4 de tour).
- Déposer la transmission.

REPOSE

Nota : Avant de poser les transmissions :

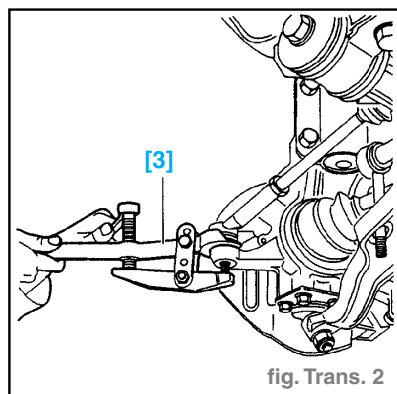

changer les joints à lèvres, en sortie de boîte de vitesses.

Attention : Prendre soin de ne pas blesser les lèvres des joints lors des opérations.

Transmission gauche

- Huiler le joint.
- Engager la transmission dans le différentiel et dans le moyeu.

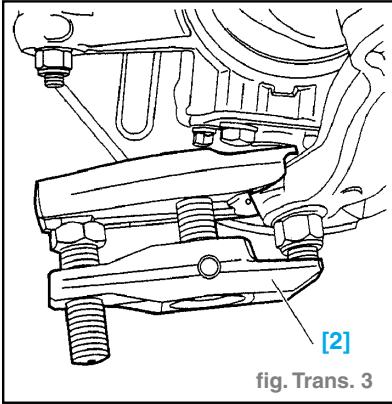

fig. Trans. 3

Transmission droite

Nota : Graisser la cage extérieur du roulement.

- Huiler le joint.
- Engager :
 - la transmission dans le palier intermédiaire, (fig. Trans. 4)
 - les cannelures dans le différentiel,
 - la transmission dans le moyeu.
- Positionner les têtes excentrées en appui sur la cage extérieure du roulement.
- Palier intermédiaire : poser les deux écrous (3). (fig. Trans. 4)

Transmission droite et gauche

- Accoupler la rotule du bras inférieur.

Nota : Utiliser des écrous neufs.

- Serrer l'écrou à la valeur indiquée (daN.m) :

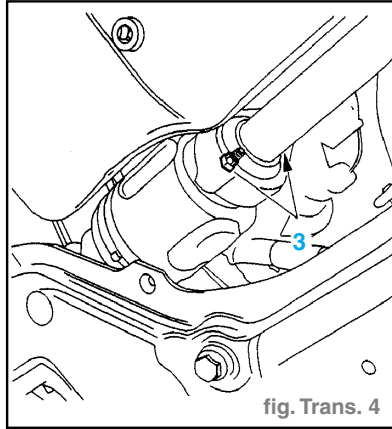

fig. Trans. 4

- versions 10 et 14 13
- version Maxi..... 24

- Accoupler la rotule de direction.

Nota : Utiliser des écrous neufs.

- Serrer l'écrou de la rotule de direction à 7 daN.m.
- Enduire de produit **Loctite E6** les filets des écrous de transmission.
- Poser les écrous de transmission.

Nota : Utiliser des écrous neufs.

- Immobiliser en rotation le moyeu à l'aide de l'outil (1). (fig. Trans. 1)
- Serrer l'écrou à la valeur indiquée (daN.m) :
 - versions 10 et 14 45
 - version Maxi..... 50
- Effectuer le freinage de façon à interdire le desserrage de l'écrou. (fig. Trans. 5)

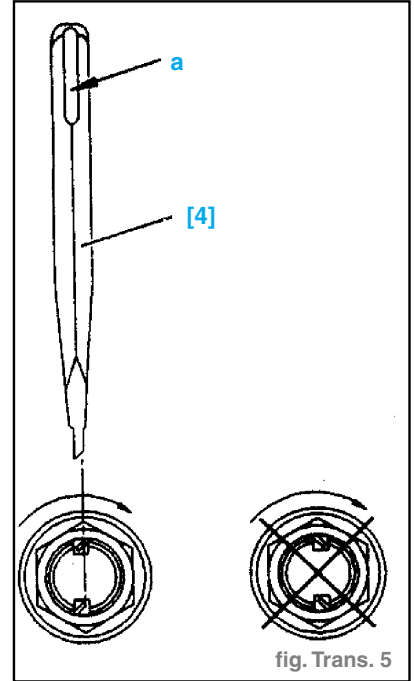

fig. Trans. 5

- Poser :

- les capuchons neufs,
- les roues avant.
- Remettre le véhicule sur ses roues.
- Serrer les vis de roues.
- Effectuer le remplissage et la mise à niveau en huile de la boîte de vitesses.
- Brancher la borne négative de la batterie.