

# GRAISSAGE ENTRETIEN

## AUDI A3 Essence et Diesel

### ROUES ET PNEUS

Les pressions de gonflage valables pour les pneus d'été sont indiquées sur l'étiquette collée sur la face intérieure de la trappe du réservoir de carburant.

**Nota :**

- Tenir compte du fait que les pressions de gonflage des pneus indiquées sur l'étiquette sont valables pour les pneus froids. Sur des pneus chauds, il ne faut pas réduire la pression de gonflage supérieure à celle indiquée sur le tableau.
- En cas d'utilisation de pneus d'hiver, il faut rajouter 0,2 bar à la pression de gonflage respectivement valable.

**Roue de secours**

- Roue standard  
Respecter la pression de gonflage maximale prévue pour le véhicule.
- Roue de dépannage  
La pression de gonflage est indiquée sur le flanc du pneu.

**Nota :** Vérifier si les prolongateurs de valves de gonflage ne sont pas endommagés ou encrassés à tel point qu'ils risquent de manquer d'étanchéité ; le cas échéant, les remplacer

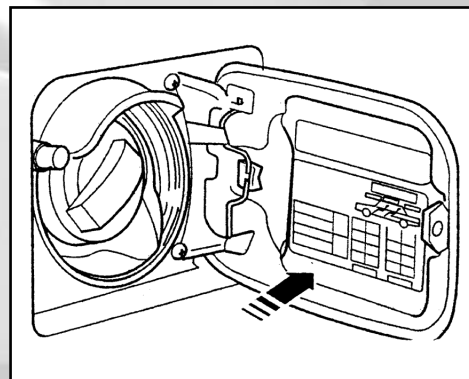

### REMARQUES

- A -** Fréquence des vidanges : l'huile doit être remplacée avant qu'elle ne soit trop altérée ou polluée pour provoquer une formation de dépôts ou une usure anormale.
- B -** En période d'hiver et pour utilisation exclusive en ville, il est prudent de réduire le parcours entre vidanges.
- C -** Radiateur protégé à l'origine. Lorsqu'une vidange est nécessaire : rincer et remplir avec un mélange d'eau (50%) et d'antigel (50%).

### ENTRETIEN COMPLÉMENTAIRE

- Avec quelques gouttes d'huile moteur :**  
Timonerie de frein à main, gaine de commande de capot. Verrouillage du capot. Boîtier de fermeture du capot, compas.
- Avec de l'huile fluide :**  
Charnières : portes, capot, coffre. Serrures.

### GRAISSAGE

ORGANES	LUBRIFIANTS RECOMMANDÉS	FRÉQUENCES (km)	
		VÉRIFICATIONS	GRAISSAGES VIDANGES
Moteur essence	Multigrades 15 W 40	1 000	10 000
Moteur Diesel	Multigrades 15 W 40	1 000	10 000
Boîte de vitesses - Différentiel	SAE 75 W 90	30 000	-
Circuit de freinage	Norme FM VSS 116 DOT 4	1 000	2 ans
Circuit de refroidissement	Eau + additif G11	1 000	2 ans

### POUR FACILITER LE SERVICE

ORGANES	EMPLACEMENT
Bouchon de carburant	Sur panneau AR D
Ouverture du capot	Sous planche de bord côté G
Batterie	Dans compartiment moteur à l'AV G
Jauge huile moteur	Sur bloc-moteur, à l'AV
Niveau circuit de refroid.	Par vase d'expansion sur côté D
Niveau circuit de freinage	Par réservoir sur maître-cylindre
Niveau lave-glace	Par réservoir à l'AV D

### CAPACITÉS (l)

Carburant : .....	55
Carter moteur (avec filtre) :	
- Essence .....	4,5
- TDI .....	4,5
Boîte de vitesses .....	1,9
BVA .....	3,0
Circuit de refroidissement :	
- Essence.....	5,0
- Diesel .....	5,0
Lave-vitres .....	3,0