

CARACTÉRISTIQUES

- Cette étude traite des Alfa Romeo 156, depuis la commercialisation en octobre 1997.

Caractéristiques dimensionnelles et pondérales

CARROSSERIE

Motorisation	Types Mines	Puissance fiscale (CV) AM 98/AM 99 →
1.6 Twin Spark	932A40	7 / 8
1.8 Twin Spark	932A30	7 / 9
2.0 Twin Spark	932A20	10/10
2.5 V6 24 V	932A10	14/13
1.9 JTD	932A2A	5 / 6
2.4 JTD	932A1A	6 / 8

DIMENSIONS (en mm)

- Porte à faux avant.....	950
- Empattement.....	2595
- Porte à faux arrière.....	885
- Longueur hors tout.....	4430
- Hauteur.....	1415
- Voie avant :	
• 1.6 et 1.8 TS, 1.9 JTD.....	1519
• 2.0 TS, 2.5 V6 et 2.4 JTD.....	1511
- Voie arrière :	
• 1.6 et 1.8 TS, 1.9 JTD.....	1506
• 2.0 TS, 2.5 V6 et 2.4 JTD.....	1498
- Largeur (sans les rétroviseurs).....	1745

POIDS ET CHARGES (en kg)

- Poids en ordre de marche - répartition AV/AR :	
• 1.6 et 1.8 TS.....	1250 - 770/480
• 2.0 TS et 1.9 JTD.....	1270 - 790/480
• 2.5 V6.....	1320 - 830/490
• 2.4 JTD.....	1350 - 860/490
- Charge utile avec chauffeur.....	500
- Poids maxi avec remorque freinée :	
• 1.6, 1.8 et 2.0 TS, 1.9 JTD.....	1300
• 2.5 V6 et 2.4 JTD.....	1400
- Poids maxi avec remorque non freinée.....	500
- Charge sur la sphère.....	60

Caractéristiques pratiques

CAPACITÉS (en l)

- Réservoir à carburant.....	63 dont 7 de réserve
- Huile moteur après vidange :	
• 1.6, 1.8 et 2.0 TS.....	4,4
• 2.5 V6.....	6,4
• 1.9 JTD.....	4,2
• 2.4 JTD.....	5
- Huile boîte de vitesses/différentiel.....	2
- Circuit refroidissement moteur :	
• 1.6, 1.8 et 2.0 TS.....	6,9
• 2.5 V6.....	9,2
• 1.9 JTD.....	9,1
• 2.4 JTD.....	6,8
- Réservoir liquide lave-vitres :	
• sans lave-projecteurs.....	2,5
• avec lave-projecteurs.....	5,3
- Circuit freins hydrauliques et embrayage.....	0,53
- Circuit de direction assistée.....	1,3

PERFORMANCES ET CONSOMMATIONS

	1.6 TS	1.8 TS	2.0 TS
- Vitesse maximum (km/h).....	196	205	216
- Accélération de 0 - 100 km(s).....	10,5	9,3	8,6
- Kilomètre sans élan(s).....	31,8	30,5	29,6
- Parcours urbain (litres x 100 km).....	11,4	11,4	11,7
- Parcours extra-urbain (litres x 100 km).....	6,4	6,4	6,6
- Parcours combiné (litres x 100 km).....	8,2	8,2	8,5

	2.5 V6	1.9 JTD	2.4 JTD
- Vitesse maximum (km/h).....	230	188	203
- Accélération de 0 - 100 km(s).....	7,3	10,5	9,5
- Kilomètre sans élan(s).....	27,8	32,8	30,7
- Parcours urbain (litres x 100 km).....	16,5	7,8	8,9
- Parcours extra-urbain (litres x 100 km).....	8,4	4,7	5,4
- Parcours combiné (litres x 100 km).....	11,4	5,8	6,7

JANTES ET PNEUS

Motorisation	Jante	Pneumatique
1.6 TS et 1.9 JTD	6J x 15"	185/65 HR 15
1.8 TS	6J x 15"	185/65 VR 15
2.0 TS et 2.4 JTD	6,5J x 15"	185/65 VR 15
2.5 V6	6,5J x 15"	205/60 WR 15
Roue de secours	4J x 15"	125/80 HR 15

- Pression de gonflage à froid (en bar) :	
• à charge réduite.....	2,2
• à pleine charge.....	2,5
• roue de secours.....	4,2

Nota : En cas de marche continue aux vitesses maximum, les pressions doivent être augmentées de **0,3 bar**.

Identifications intérieures

PLAQUETTE DES DONNÉES D'IDENTIFICATION DE LA VOITURE

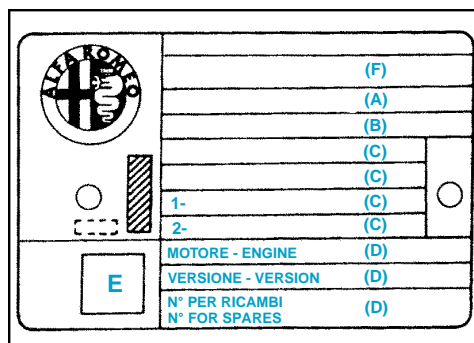

- A** Espace réservé aux données d'homologation nationale.
- B** Espace pour le poinçonnage du numéro progressif du châssis.
- C** Espace disponible pour l'indication éventuelle des poids maximum autorisés par les différentes législations nationales.
- D** Espace réservé à l'indication de la version (par exemple 932A4000 09) et aux éventuelles indications supplémentaires par rapport à celles qui sont prescrites.
- E** Espace réservé à l'indice de fumée.
- F** Espace réservé au poinçonnage du nom du constructeur.

PLAQUETTE D'IDENTIFICATION PEINTURE CARROSSERIE

- Elle est appliquée dans la partie intérieure du coffre arrière.

Verniciatura originale Peinture originale/Original painting Originalackierung/Pintado original	A
Colore/Teinte/Colour Farbton/Color	B
Codica/Code/Codigo	C
PER ROTOCCHI E RIVERNICIATURE	D

- A Fabricant de la peinture.
- B Nom de la couleur.
- C Code de la couleur.
- D Code la couleur pour retouches ou nouvelle peinture.

MARQUAGE DE LA COQUE

- Le marquage de la coque est estampillé dans le compartiment moteur, à côté de la fixation supérieure de l'amortisseur droit, il comprend :

- type de véhicule : **ZAR 932.000**,
- numéro progressif de fabrication du véhicule (numéro de châssis).

- Pour certaines versions ou certains marchés, le marquage est en partie couvert par une protection.
- Pour une vision complète du marquage, enlever le bouchon en le dévissant dans le sens contraire des aiguilles d'une montre et lever la protection.

POSITIONNEMENT PLAQUETTES D'IDENTIFICATION ET MARQUAGE DE LA COQUE

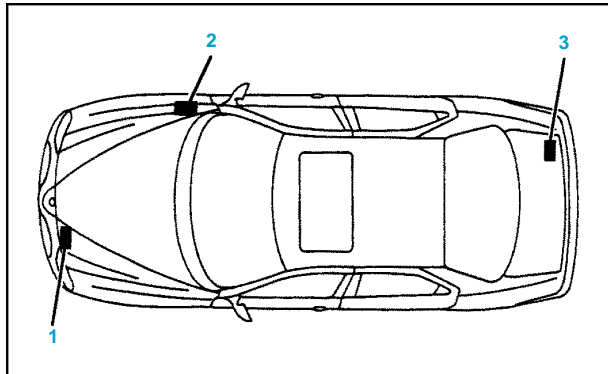

- 1 Plaquette données d'identification de la voiture.
- 2 Marquage de la coque
- 3 Plaquette d'identification peinture carrosserie

Identifications extérieures

